

290



69359

MEMORIA DESCRIPTIVA

Correspondiente a la solicitud de registro de un Modelo de Utilidad que, por veinte años se solicita para España y sus Colonias, a favor de Don José INCHAUSTI MURUA, de nacionalidad española, residente en EIBAR(Guipúzcoa), C/ Calbetón, núm. 19-1ª.

p o r

INSTRUMENTO PARA MASAJE CORPORAL

El objetivo del presente modelo de utilidad solicitado es el registro de un instrumento destinado a realizar masajes corporales que puede ser empleado por la misma persona que los recibe.

5

El nuevo instrumento consiste en un juego de bolas preferentemente de madera, montadas algo salientes y móviles en su propio centro entre una tapa perforada con agujeros de borde cónico separados unos de otros con determinada regularidad y de diámetro suficiente para conseguir el mencionado saliente uniforme de cada bola y una plaza lisa de fondo, todo ello contenido en un cuerpo-estuche cuyo borde lateral resulta más bajo que los salientes de las bolas.

10



Otros detalles se deducirán de la descripción que sigue.

15 En esta Memoria se describe un dibujo que representa sin carácter limitativo una realización del instrumento para masaje corporal de acuerdo con el modelo. Cuatro figuras completan las explicaciones:

La figura 1 muestra en proyección horizontal la superficie superior externa del instrumento,

20 La figura 2 muestra el instrumento lateralmente en alzado y un corte según la línea II-II de la figura 1,

La figura 3 muestra en proyección horizontal la placa de apoyo interior de las bolas, y

25 La figura 4 se refiere a una correa acoplable al instrumento.

La observación de las mencionadas figuras permite ver que el instrumento de este ejemplo está compuesto de diez bolas -4- de masaje, que la experiencia recomienda que sean de madera.

30 Dichas bolas -4- van retenidas en agujeros correspondientes de una tapa -1- de plástico preferentemente, y apoyadas sobre una placa -2-, asimismo de plástico, lisa, figura 3. Los agujeros están repartidos de modo uniforme y cada uno presenta un reborde cónico -4a- que lo refuerza y que sirve para mejor guiar la bola en él apoyada cuando ésta gira alrededor de su propio centro al ser pasada sobre la superficie de la piel.

35 El conjunto de tapa, bolas y placa de apoyo se halla introducido en un cuerpo estuche -5- de forma rectangular con esquinas redondeadas y curvado en los bordes para comprender dicho conjunto. La placa de apoyo -2- queda dentro del estuche -3- a altura conveniente mediante los bloques de asiento -7- creados en la masa del fondo interior del estuche, que también está

40

• 69359

29



fundido en plástico. La tapa -1- asimismo tiene limitada su entrada con los nervios -6- existentes en las paredes laterales del estuche -3-, para el paso de los cuales nervios la placa -2- tiene las escotaduras -6a-.

45

Cuatro tirafondos -5- pasan por agujeros preparados en la tapa -1- y en la placa de fondo -2- para ir a atornillarse en los bloques -5a- existentes en el citado fondo del estuche -3-.

50

Para poder el usuario realizar sobre sí mismo los masajes de espalda y de cintura, existe una correa -7-, figura 4, provista en su región central de cuatro botones -9- que son acoplables en unos correspondientes alojamientos -10- creados en la cara externa del estuche -3-.

55

El modo de empleo del instrumento se comprende con facilidad. Se pasa por la superficie del cuerpo - sin que sea indispensable que éste se halle desnudo - la tapa -1- cuyas bolas -4- algo salientes van sucesivamente ejerciendo sobre los músculos presiones alternadas, con lo cual se activa la circulación en ellos y a la larga se consigue su desarrollo y endurecimiento.

60

En las varias realizaciones de este nuevo instrumento para masaje corporal caben formas distintas externas, como la - elíptica más o menos alargada, tamaños diversos, colores atractivos de la materia plástica, modos distintos de agarre, etc., sin variar el fundamento consignado en las reivindicaciones.

N O T A

65

EN RESUMEN: El presente Modelo de Utilidad que, por veinte años se solicita para España y sus Colonias, deberá recaer sobre las siguientes reivindicaciones:

1ª.-Instrumento para masaje corporal caracterizado por

6935928

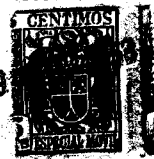

70

un juego de bolas, preferentemente de madera, montadas algo salientes y móviles en su propio centro entre una tapa perforada con agujeros de borde cónico separados unos de otros con determinada regularidad y de diámetro suficiente para conseguir el mencionado saliente uniforme para todas las bolas, y una placa lisa de fondo, todo ello contenido en un cuerpo-estuche cuyo borde lateral resulta más bajo que los salientes de las bolas.

75

2º.-Instrumento para masaje corporal de acuerdo con el número anterior caracterizado porque el estuche presenta en el interior de sus bordes varios nervios cuya cara superior se apoya el borde de la tapa; en varios lugares de su fondo bloques de altura adecuada para mantener la placa de fondo de las bolas paralela a la superficie interna del estuche, y varios bloques en esta superficie, roscados, para atornillar en ellos tirafondos que retienen el conjunto.

80

3º.-Instrumento para masaje corporal según los números precedentes caracterizado por una correa provista de botones en el centro que pueden introducirse y sujetarse en la cara externa del estuche.

85

4º.-Por último se reivindica como objeto sobre el que ha de recaer el presente Modelo de Utilidad que, por veinte años se solicita para España y sus Colonias. - - - - -

90

P O R

" INSTRUMENTO PARA MASAJE CORPORAL "

Todo conforme queda expresado en la presente Memoria Descriptiva que, consta de cuatro hojas foliadas y escritas a máquina por una sola cara y dibujos que se acompañan.

Madrid, 29 de Octubre de 1.958.-

P. A. A. A. **PEDRO FELIX MARI**  
*[Handwritten signature]*

69359

D. Jose Inchausti Murua Eibar

Heja Uhica

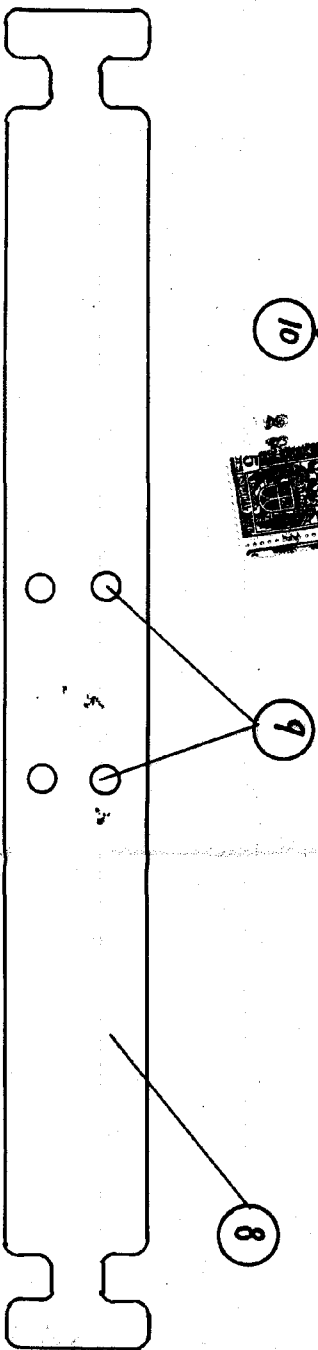
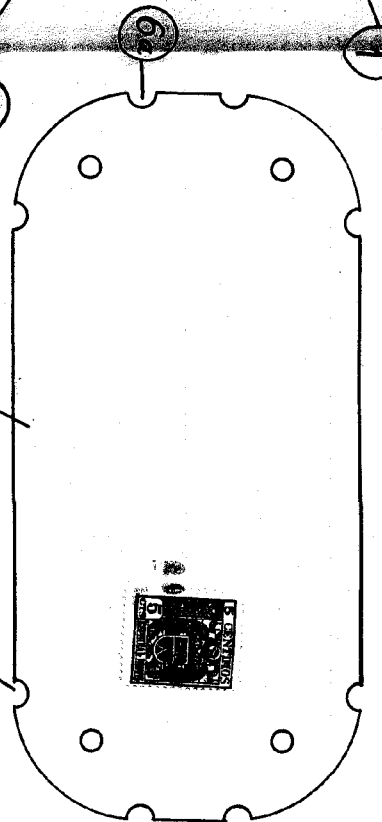
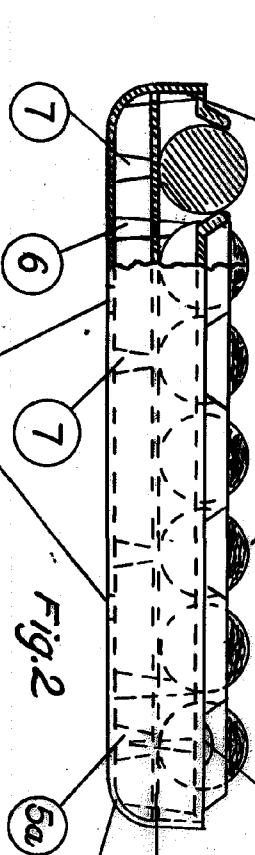
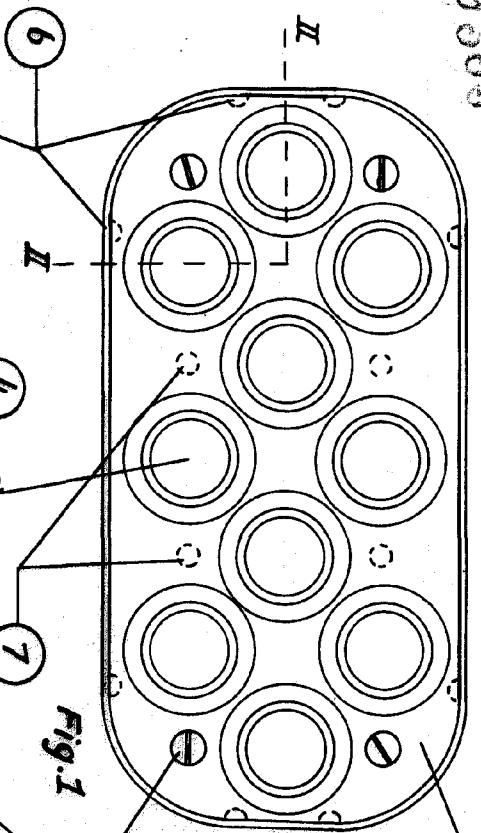

Fig. 3  
69359

Escala Variable  
Madrid, 1958  
R.A.

*Jose Inchausti Murua*  
D. Jose Inchausti Murua