

69353



69353

MEMORIA DESCRIPTIVA

Correspondiente a un MODELO DE UTILIDAD, cuyo registro se solicita por veinte años.

A favor de

VICINAY, S. A., de nacionalidad española.

Residentes en DEUSTO-BILBAO.

p o r :

"APAREJOS DE ELEVACION A MANO PERFECCIONADO"



La presente memoria descriptiva tiene como fin la declaración del objeto sobre que ha de recaer el privilegio de explotación industrial y comercial exclusiva en el territorio nacional de un Modelo de Utilidad conforme a la legislación vigente en materia de Propiedad Industrial que, según expresa el enunciado, trata de una introducción de mejoras en los dispositivos de suspensión, en cabeza y pasteca o gancho inferior de los aparejos de elevación.

Con el fin de facilitar la elevación de objetos y elementos de máquinas pesados, se emplean con gran frecuencia los aparejos llamados trócolas o polipastos, los cuales tienen entre otros elementos los ganchos de fijación en la cabeza y en la pasteca, cuyos elementos perfeccionados vamos a estudiar, haciendo un breve examen de los procedimientos hasta

ahora utilizados, los cuales están, normalmente constituidos por un bastidor formado por dos chapas de acero laterales, unidas en la parte superior por una cruceta o yugo de acero forjado y remachado en sus extremos que al mismo tiempo que actúa como contrrete, sirve como elemento de fijación del gancho, el cual gira holgadamente sobre dicha pieza, llevando una tuerca que impide que el gancho salga de su alojamiento.

Los trabajos necesarios tales como trazado, corte barrenado, etc., de las chapas laterales, estampación de la cruceta de acero, su barrenado para el paso del gancho, etc., etc., encarecen el valor de dichos aparejos.

Con el nuevo procedimiento que se preconiza, se eliminan las crucetas, mecanización y remachado de éstas y del gancho, supresión de tuercas y a cambio se unifican troqueles puesto que uno solo sirve para estampar la concavidad de las chapas laterales de la cabeza y de la pasteca, que alojan el gancho, habiéndose conseguido a la vez que un gran ahorro de material una mayor rapidez en el montaje



35.- Con el fin de facilitar la interpretación mas exacta del objeto sobre que ha de recaer el presente privilegio, en el plano adjunto complementario de la presente exposición, se representa una forma práctica para la realización industrial y únicamente a título de ejemplo y, por consiguiente, sin carácter exhaustivo sino meramente informativo.

40.- En el referido plano, las figuras 1ª y 2ª representan un detalle del acoplamiento del gancho a la cabeza del aparato y las figuras 3ª y 4ª, un detalle, igualmente, de acoplamiento del gancho a la pasteca.

En las expresadas figuras, las referencias corresponden:

- (1).-Gancho.
- 45.- (2).-Remate semiesférico.
- (3).-Concavidad de las chapas laterales.
- (4).-y (4').-Chapas del bastidor.
- (5).-Unión de las chapas (4) y (4').
- (6).-Roblohas.

50.- Como se desprende de la detenida observación del plano referido, la modificación que nos ocupa trata de que al extremo del gancho (1) se le ha dado un remate semiesférico (2), el cual va introducido en una concavidad (3) que presentan las dos chapas laterales (4) y (4') las cuales, van unidas en su parte superior (5), después de un doble doblado, debidamente remachadas por cuatro roblomas (6).

55.- El procedimiento seguido en la descripción es válido tanto para la suspensión de la cabeza como para el gancho de la pasteca, siendo sus restantes elementos invariables.

60.- Descrita su ficiientemente la naturaleza del invento y su forma de realización práctica, únicamente cabe añadir que en el conjunto y partes independientes constitutivas del todo son susceptibles modificaciones y cambios de materias, forma y disposición en cuanto estas alteraciones no desvirtúen el

89353



65.- fundamento esencial del mismo.

REIVINDICACIONES

70.- 1ª). - "APAREJOS DE ELEVACION A MANO PERFECCIONADO" que se caracterizan porque el extremo del gancho, tanto el de la cabeza como el de la pasteca, va rematado en forma semiesférica y acoplado en una concavidad que presenta la unión de las dos chapas que forman el bastidor de la cabeza y el de la pasteca.

75.- 2ª). - "APAREJOS DE ELEVACION A MANO PERFECCIONADO" que se caracterizan porque las chapas que forman el bastidor, según reivindicación anterior, van unidas en la parte superior después de un doble doblado de dichas chapas, formando unas concavidades, previamente troqueladas, para el alojamiento del extremo del gancho.

80.- 3ª). - "APAREJOS DE ELEVACION A MANO PERFECCIONADO" que se caracterizan porque la unión de las chapas se efectúa por medio del remachado de cuatro roblones.

4ª). - "APAREJOS DE ELEVACION A MANO PERFECCIONADO".

La presente memoria descriptiva consta de cuatro hojas foliadas y mecanografiadas por una sola cara, componiendo un total de ochenta y cuatro líneas, incluidas éstas.

Madrid, 28 de octubre de 1.958.-

69353

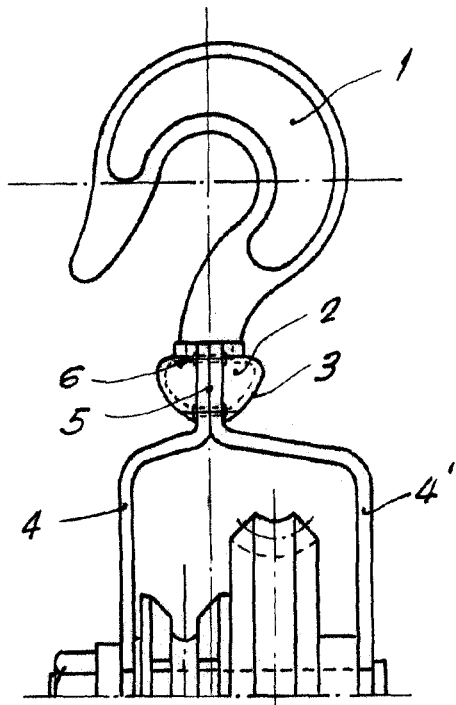

Fig. 1

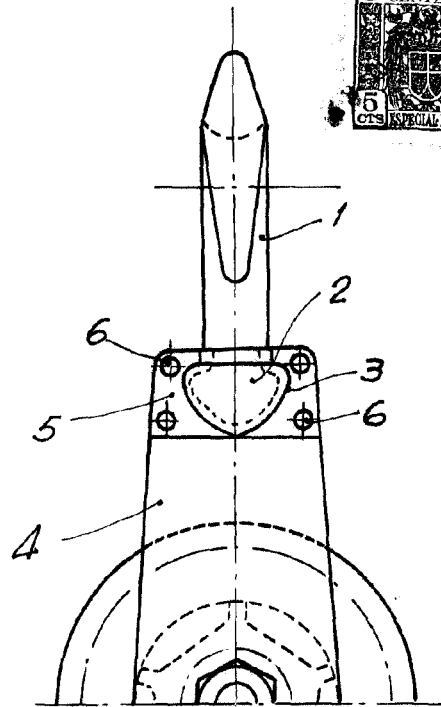

Fig. 2

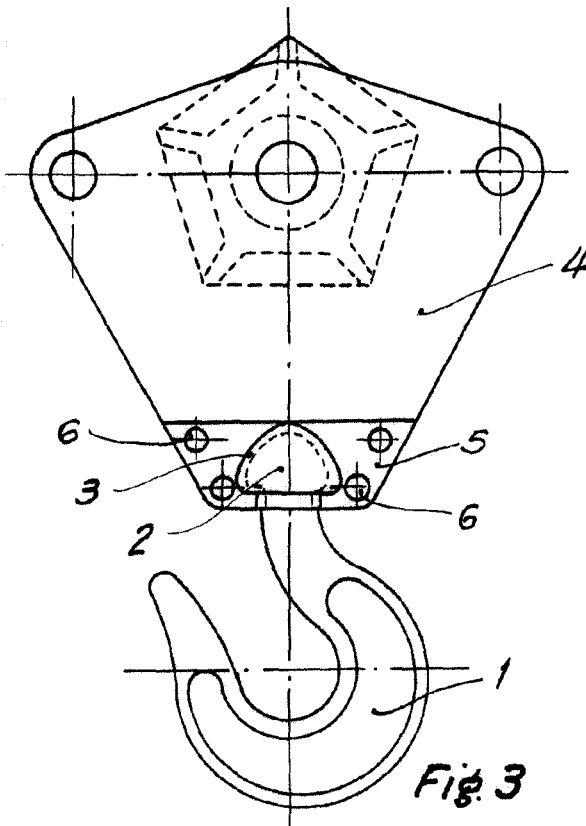

Fig. 3

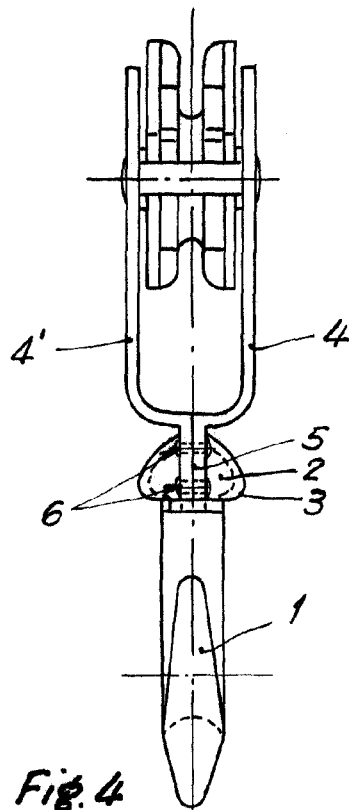

Fig. 4

Madrid, de Octubre de 1.958

Escala variable