



958

• 69344

M O D E L O
D E
U T I L I D A D

para "CASCO PLEGABLE PARA MOTORISTA", a favor de Don JOAQUIN
MASSA ARENAS, domiciliado en BARCELONA, Urgel, 104.

= . =

MEMORIA DESCRIPTIVA

El presente modelo de utilidad se refiere a un casco plegable para motorista caracterizado por estar constituido por materiales flexibles y elásticos que absorben los golpes por deformación elástica y no por rigidez como en los hasta ahora conocidos.

5.

Consiste en un casco formado a base de piezas de plástico imitación piel o material semejante apropiado unidas entre sí, y que sirve de soporte a los elementos propiamente defensivos formados por tiras de material fácilmente comprensible y deformable distribuidas por toda la superficie interior del casco.

10.

69344

28 OCT 1951



Para facilitar la explicación se acompaña a la presente memoria descriptiva una lámina de dibujos en los cuales se ha representado una realización del mismo que se cita a título de ejemplo.

5. En los dibujos:

La figura 1 es una vista en alzado del objeto del modelo,

la figura 2 es una corte por la línea AB.

10. El objeto del presente modelo consiste en una serie de piezas de plástico 10 cortadas y unidas entre sí artísticamente a fin de producir una agradable sensación visual en cuyo interior van colocadas una serie de piezas de material elástico amortiguador adecuadamente reforzado 11 y otras de material esponjoso elástico 12.

15. El modelo, en su esencialidad, puede ser desarrollado en otras variantes que difieran en detalle de las indicadas y a las cuales alcanzará igualmente la protección que se recaba. Podrá, pues, ser construido en cualquier forma y tamaño, con los materiales más adecuados a cada fábrica por quedar todo ello
20. comprendido dentro del espíritu de las reivindicaciones.

= . =

• 69344

28 06



N O T A

Descrito el objeto y utilidad del modelo, lo que se declara no divulgado ni practicado en España, comprende las siguientes reivindicaciones:

5. 1. Casco plegable para motoristas caracterizado por estar constituido por una serie de piezas de un material flexible y resistente unidas entre sí para adoptar la forma de un casco, y, en cuya superficie interior, se distribuyen, en espacios regulares piezas de material elástico amortiguador adecuadamente reforzado, y entre éstas, otras de material esponjoso elástico.

10. 2. Casco plegable para motorista.

Según se describe y reivindica en la presente memoria que consta de tres hojas foliadas y escritas a máquina por una sola cara, acompañadas de una lámina de dibujos.

Madrid, a 28 OCT 1958

JOAQUIN MASSA ARENAS.

p. a.

JAIÑE ISERN MIRALLES



Fig. 1

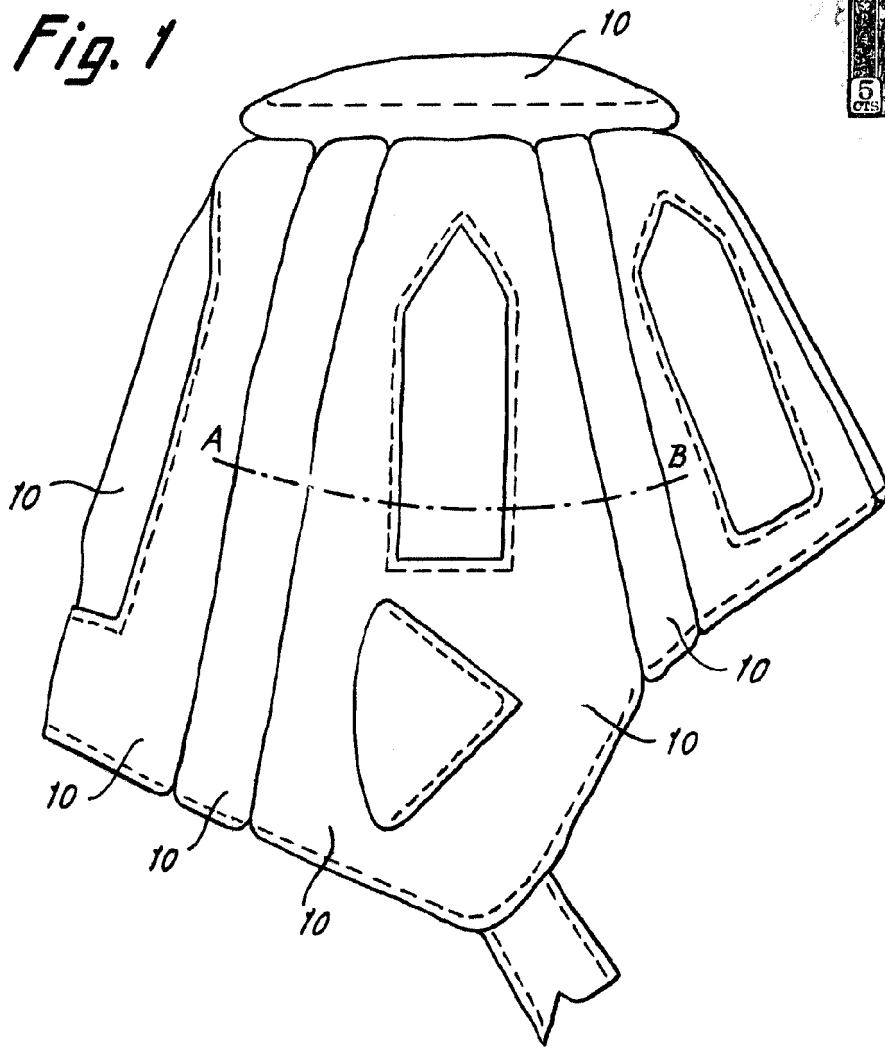
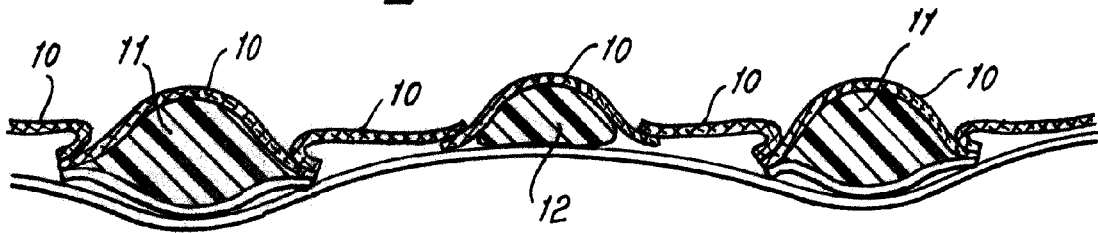

Fig. 2



Madrid, 22 de Mayo 1958

Jaime Isern

p.p.