



• 69326 1958

MEMORIA DESCRIPTIVA

que se acompaña a la solicitud del Modelo de Utilidad por veinte años, solicitado a favor de D. ANTONIO VIZCAINO EBORRA, de nacionalidad ESPAÑOLA, residente en Barcelona y domiciliado en la calle Riereta nº 13, - - - - - por: "TARJETA POSTAL CON FIGURAS DINÁMICAS".

—oooOooo—

El Modelo de Utilidad cuyo registro se solicita, consiste esencialmente en una tarjeta postal provista por una de sus caras de figuras provistas de muelles, resortes y mecanismos adecuados para que al ser liberada la tarjeta de la sujeción que re-

5.- presenta su inclusión en un sobre o cubierta postal, se levanten y muevan según trayectorias diversas con lo que se obtiene durante más o menos tiempo un animado dinamismo del conjunto.

En la propia cara donde se disponen las referidas figuras podrán imprimirse, por cualquier procedimiento, dibujos o re-

10.- presentaciones que guarden relación con tales figuras, como por ejemplo un tablado, una plaza de toros, etc.

Sin que ello represente restricción alguna en el alcance de la protección legal solicitada y únicamente con el fin de dar claridad y concisión a la descripción del nuevo Modelo, en lo que

15.- sigue y en los dibujos adjuntos nos referiremos a un caso muy con-

69326



1958

creto de realización práctica del mismo cuyos detalles y circunstancias accidentales de industrialización podrán variar entre los mas amplios límites que permita la esencialidad en que consiste la novedad y atractivo del nuevo Modelo de tarjeta postal.

20.- En el caso concreto a que ceñimos nuestra descripción se dota a una cartulina de las dimensiones y condiciones normales en las tarjetas de uso postal de varias figuras unidas a una de sus caras mediante unas piezas de apoyo y sustentación que se enlazan a la tarjeta propiamente dicha a través de ejes que permiten su giro y que terminan por muelles elásticos al mismo tiempo que cada figura se descompone en varias piezas unidas entre sí por resortes.

25.- Se comprende que mediante la disposición indicada, bastará dar varios giros a cada una de las figuras y doblar su conjunto sobre la cara a que van adheridas para que al introducir la tarjeta en un sobre de los ordinarios utilizados en los envíos postales quede el conjunto retenido y sujeto entre las paredes internas del sobre y que, al ser éste abierto, se distiendan los muelles con lo que las diversas figuras se yerguen y giran sobre sus ejes de rotación al mismo tiempo que los distintos muelles de enlace entre su varias partes les dan la apariencia de animados movimientos de vibración y giro con los que se imitan bailes diversos, lances de toreo u otras actitudes dotadas de dinámico atractivo.

30.- En el caso particular descrito gráficamente en los dibujos adjuntos se representa un lance de una corrida de toros a base de disponer en la forma dicha sobre una de las caras de la tarjeta la figura de un torero provisto de su muleta y la de un toro en actitud de acometer.

35.- En la figura primera se representa la nueva tarjeta postal -1- en el momento de ser extraída en la dirección señalada por una flecha del sobre -2- en que se hallaba contenida.

40.-

45.-



38326

En la figura segunda se representa el momento en que las figuras -3-, -3-, de toro y torero se levantarán y girarán sobre sus puntos de apoyo.

La figura tercera es una vista en perspectiva de la misma tarjeta con sus figuras -4-, -4-, provistas de las articulaciones elásticas -5-, -5- unidas por los soportes giratorios y elásticos -3-, -3- a la tarjeta -1- y en la figura cuarta se representan iguales elementos señalados por los mismos números en vista lateral.

55.- Las figuras quinta y sexta describen gráficamente el funcionamiento del nuevo Modelo y además de los elementos ya explicados se indica en las mismas la disposición del muelle -6- que enlaza los soportes -3- a la tarjeta -1- en la forma repetidamente dicha.

60.- Podrán variar todas aquellas circunstancias constructivas y decorativas que no alteren o modifiquen esencialmente la disposición fundamental del nuevo Modelo así como número ó clase y otras circunstancias de los muelles o enlaces elásticos de las diversas piezas que constituyen las figuras, número forma y disposición de dichas figuras y movimientos actitudes o gestos y acciones representadas.

65.- NOTA:
Este Modelo se caracteriza por:
1ª - Tarjeta postal con figuras dinámicas, provista por una de sus caras de figuras provistas de muelles, resortes, y mecanismos adecuados para que al ser liberada la tarjeta de la sujeción que representa su inclusión en un sobre o cubierta postal, se levanten y muevan según trayectorias diversas con lo que se obtiene durante más o menos tiempo un animado dinamismo del conjunto.

75.- 2ª - Tarjeta postal con figuras dinámicas, consistente

- 4 - • 69326



CT. 1958

en una cartulina de las dimensiones y condiciones normales en las tarjetas de uso postal de varias figuras unidas a una de sus caras mediante unas piezas de apoyo y sustentación que se enlazan a la tarjeta propiamente dicha a través de ejes que permiten su giro y 80.- que terminan por muelles elásticos al mismo tiempo que cada figura se descompone en varias piezas unidas entre sí por resortes.

3º - Tarjeta postal con figuras dinámicas, que se introduce en un sobre de los ordinariamente utilizados en los envíos postales quedando el conjunto retenido y sujeto entre las paredes 85.- internas del sobre y que, al ser éste abierto, se distiendan los muelles con lo que las diversas figuras se yerguen y giran sobre sus ejes de rotación al mismo tiempo que los distintos muelles de enlace entre sus varias partes les dan la apariencia de animados movimientos de vibración y giro con los que imitan bailes diversos, lances de torero u otras actitudes dotadas de dinámico atractivo. 90.-

4º - "TARJETA POSTAL CON FIGURAS DINÁMICAS",

Todo ello tal y como se representa en los planos adjunto y queda descrito y reivindicado en la presente Memoria.

Consta esta Memoria de cuatro hojas foliadas escritas 95.- a máquina por una sola de sus caras.

Barcelona a 22 de octubre de 1958.

P.A.

Javier Fina Coll

P.

59326



1936

FIG. 1

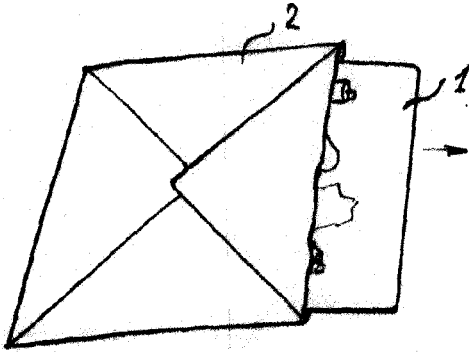

FIG. 2

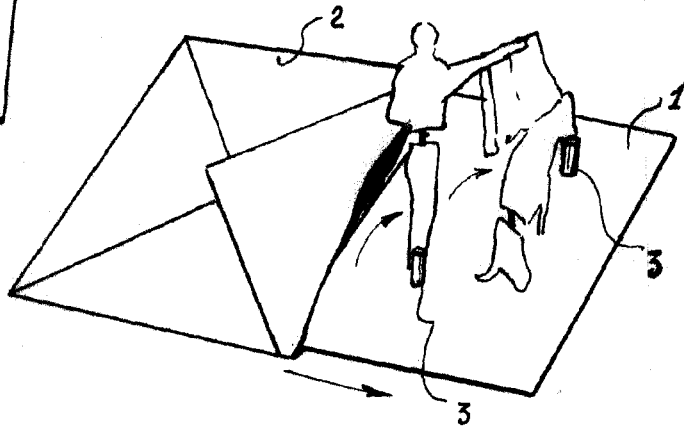

FIG. 3

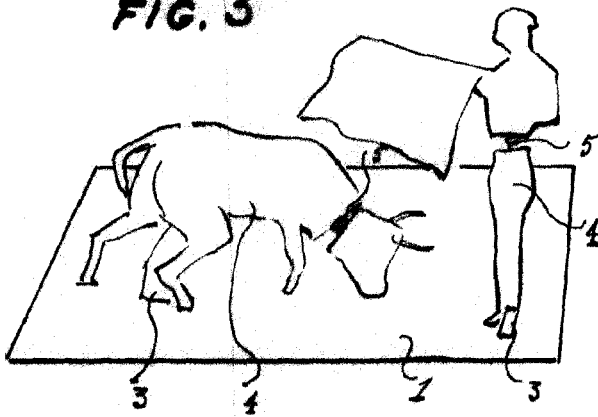

FIG. 4

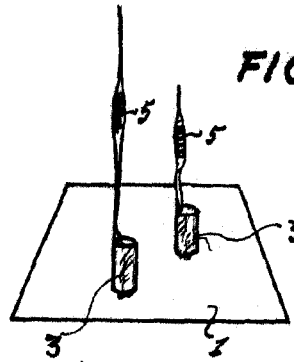

FIG. 5

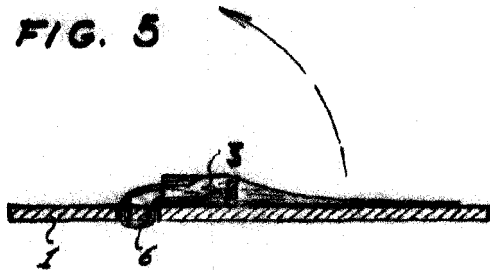
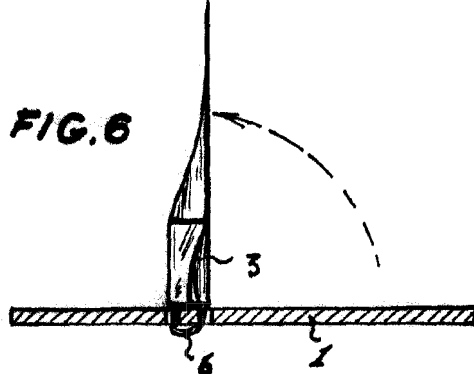

FIG. 6



Escala variable

Levier Fine Coll

Handwritten signature and other markings.