

22 00



• 69324

PATENTE

DE

REGISTRO DE MODELO DE UTILIDAD

por "Un estuche para máquina de afeitar" - - - - -

a favor de BASSAT, Sociedad Anónima, de nacionalidad española, domiciliada en BARCELONA, calle Ávila, nº 48-50.

- - - - -

MEMORIA DESCRIPTIVA

La presente memoria descriptiva se refiere a una patente de registro como modelo de utilidad de una caja o estuche de materia plástica que dotado de una forma imprecisable en su detalle ofrece, en general, una configuración esencial caracterizada por tener una parte ensanchada de su cuerpo en la cual está situado un departamento paralelepípedo, determinado por un tabique transversal, destinado a contener hojas cortantes, dando dicho tabique apoyo al patín de la máquina alojable en un departamento que además de estar limitado por dicho tabique lo está por dos paredes laterales curvadas que, convergentes hacia la parte opuesta a dicha parte ensanchada, terminan en una estrecha pared en la que queda apoyado un apéndice de ajuste de la tapa, articulada a la pared opuesta del estuche por pestañas alojadas en hen-

5

10



5 diduras correspondientes practicadas debajo de un reborde de la caja de estuche que dá lugar a un resalte interno de apoyo y ajuste de dicha tapa, correspondiendo el contorno de esta exactamente a la forma de la caja y siendo la misma generalmente transparente.

10 La descripción de un caso de ejecución práctica de un estuche fabricado de acuerdo con el modelo de utilidad a que se refiere la presente memoria descriptiva, representado solamente a título de ejemplo en el dibujo adjunto, permitirá hacerse perfecto cargo de cual es la estructuración esencial del mismo, así como de las particularidades que presenta para lograr la utilidad principal del mismo, que reside especialmente en proporcionar a una máquina de afeitar y a una dotación de hojas cortantes empleables en ella, un alojamiento perfectamente aislante de la humedad en el cual quedan dispuestos tales artículos de una manera aireada en una disposición que permite que sean comodamente retirables y reponibles.

20 Como puede apreciarse en el dibujo, en el cual se representa en perspectiva el caso de ejecución del modelo que se ha escogido como ejemplo, con la tapa levantada, el estuche de que se trata presenta la porción hueca l constituyente de la caja, contenedora, del mismo, formada por dos paredes laterales 2, 2 curvadas opuestamente y situadas en convergencia, y dos paredes planas paralelas 3 y 4 de distinta anchura. Junto a la pared 3, paralelo a la misma se halla el tabique transversal 5 de menor altura que dá lugar al departamento 6 propio para contener un estuche o una

• 69324



- 3 -

5 pluralidad de hojas cortantes junto al cual se encuentra un leve nervio 7, saliente del fondo 8 de la caja, para el ajuste de un canto del patín de la máquina cuyo pomo de extremo queda situado en la parte estrecha del estuche apoyado en la pared 4 en oposición al apoyo del citado patín en dicho tabique 5. Rodeando al estuche se halla el reborde 9 que establece un escalón o releje 10 que queda ensanchado en 11, donde se interrumpe el citado reborde para dar lugar al ajuste de una aleta, apendicular, 12 de la tapa alabeada transparente 13 de contorno correspondiente a 10 la forma interna de dicho reborde 8 y en la cual están practicadas unas hendiduras 14, 14 de ventilación que dan lugar a la formación de aletas 15, 15 de articulación a hendiduras practicadas en la parte alta de la pared 3 del estuche. La aleta apendicular 12 está regresada y estriada de modo que facilite el asimiento de la tapa para abrir y cerrar el estuche.

15 La tapa alabeada 13 queda al producirse el cierre a una distancia tal del fondo 8 del mismo que resulta impedido por bloques entre ella, el tabique 5, el nervio 7 y la pared 4 el movimiento de la máquina estuchada.

20 Las hendiduras 14, 14 de ventilación permiten que la parte principal de la máquina pueda secarse totalmente en el interior del estuche aunque se encierre ligeramente húmeda.

25 Como es natural, podrán ser variables, sin que se altere la esencialidad del modelo, las formas y las dimensiones particulares de cada caso especial de ejecución; los materiales de que se fabriquen las diferentes partes de la



caja, generalmente del tipo denominado plástico; los me-
dios manuales o mecánicos que se utilicen en cada caso
de ejecución del estuche para fabricarlo, y en general
cuantas circunstancias puedan concurrir en la producción
5 o en la utilización del estuche siempre que por ser de ca-
racter secundario, accidental o accesorio respecto a la
esencialidad del modelo no sean al variar determinantes
de sensible alteración de la misma.

N O T A

Por la patente de registro de modelo de utilidad a
10 que se refiere la presente memoria descriptiva se REIVIN-
DICA la propiedad y la explotación exclusiva de:

1.- Un estuche para máquina de afeitar compuesto de
dos piezas fabricadas por moldeo de un material plástico
respectivamente constituyentes del la caja contenedora y
15 de una tapa a ella articulada, de perfil coincidente, esen-
cialmente caracterizado por el hecho de presentar una par-
te ensanchada de su cuerpo en la cual, en la caja, está si-
tuado un departamento paralelepípedo, determinado por
un tabique transversal, destinado a contener hojas cortan-
20 tes, dando dicho tabique apoyo al patín de la máquina alo-
jable en un departamento que además de estar limitado por
dicho tabique lo está por dos paredes laterales curvadas
que, convergentes hacia la parte opuesta a dicha parte en-
sanchada, terminan en una estrecha pared en la que queda
25 apoyado un apéndice de ajuste de la tapa articulada a la
pared opuesta del estuche por pestañas alojadas en hendi-

69324

220



- 5 -

duras correspondientes practicadas debajo de un reborde de la caja de estuche que dá lugar a un resalte interno de apoyo y ajuste de dicha tapa, correspondiendo el contorno de esta exactamente a la forma de la caja.

5 2.- Un estuche para máquina de afeitar tal como el especificado en 1, caracterizado por el hecho de ser su tapa de condición transparente.

10 3.- Un estuche para máquina de afeitar, tal como el especificado en 1, caracterizado por el hecho de tener practicadas en su tapa hendiduras alargadas de ventilación.

4.- "Un estuche para máquina de afeitar".

Consta la presente memoria de cinco hojas foliadas, escritas por una sola cara.

Barcelona, 22 de Octubre de 1958.

P. p. de: BASSAT, Sociedad Anónima,

89324

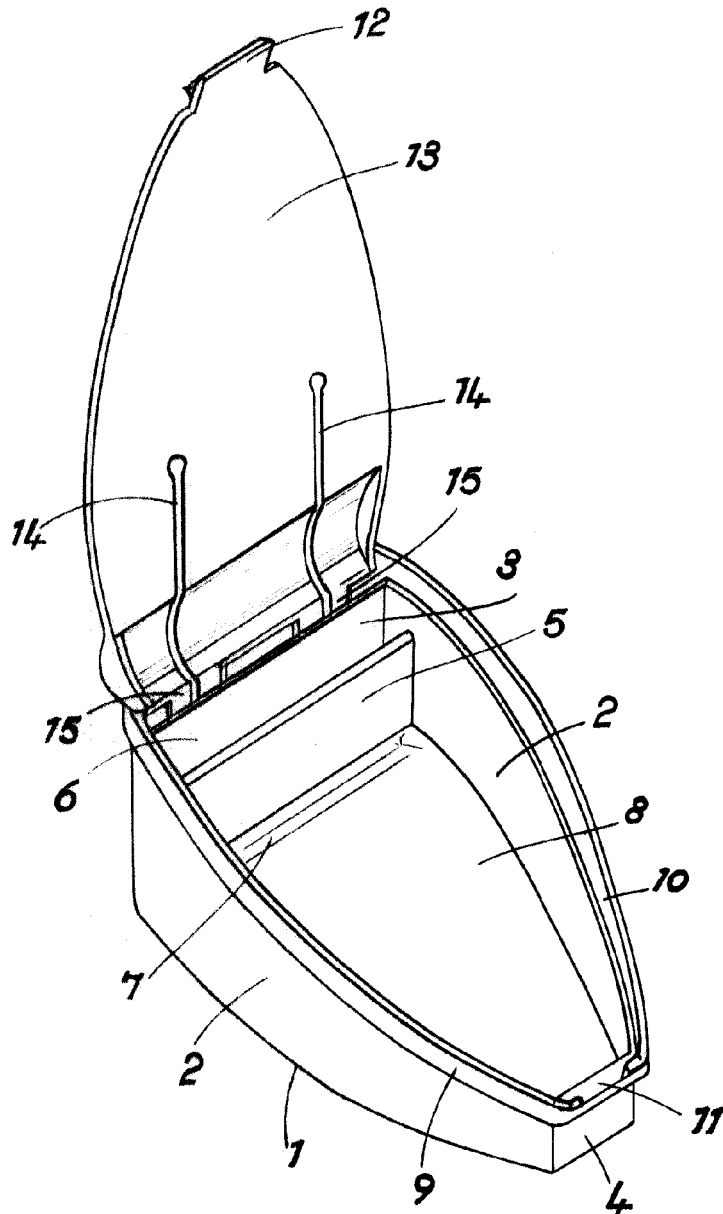

ALA VI 1915
22 OCT. 1915