

69314



• 69314

MODELO DE UTILIDAD

por 20 años

por "UN ENVASE PLEGABLE PROVISTO DE ASA", a favor de
D. Francisco Fedí Bundó, de nacionalidad italiana, do-
miciliado en Barcelona, Pujol, 5 y 7, 5ª B.

=====

MEMORIA DESCRIPTIVA

Este Modelo de utilidad describe un envase ple-
gable de cartón con asa, especialmente concebido para
contener objetos de toda índole, peculiarmente los pro-
ductos comerciales que se expenden al por menor en los
5. comercios.

Este envase ha sido diseñado con el objeto de re-
ducir los costos, economizar el espacio requerido por
las usuales cajas rígidas de cartón; ahorra también el
papel y el cordel; finalmente abrevia el tiempo necesi-



rio para empaquetar los productos objeto de una transacción comercial al por menor.

Adjuntamos, a título de ejemplo, unos dibujos que permiten dar una idea concreta de sus características

5. fundamentales. En estos dibujos, en la figura I, se representa el embalaje en cuestión, totalmente desplegado, señalándose sus distintas líneas de plegado y sus inclinaciones de cierre. En la figura II se representa una fase de su proceso de cierre, exactamente la del momento
10. en que se pueden introducir ya los objetos a embalar. La figura III representa el propio envase, cerrado y en disposición de ser entregado con su contenido al cliente.

- De estas figuras, se deduce que el envase consistirá en una hoja de cartón, cuyas caras exteriores eventualmente
15. podrán estar decoradas, coloreadas o no. Esta hoja es de forma general rectangular y presentará los surcos ortogonales -1-2-3-4- que limitan su fondo -A-, de las que las -1-2- se prolongan para formar los pliegues -5-6-7-8- de las aletas laterales -B-C-, mientras que
20. las -3-4- se prolongan formando los cortes que separan a las aletas -D-E- unidas por el pliegue -9- y las opuestas -F-G-, unidas por el pliegue -10- y rematadas con la pestaña -H- de cierre, la cual se introducirá en el corte -11- previsto en el pliegue -9-. Por su parte, las
25. aletas -B-C- se prolongan por un lado con los refuerzos -I- que se solapan con la -D- y por el opuesto con las -J- que se solapan con la -F-. Estas últimas, las -J-, presentan sendos cortes -12- coincidentes con el -13- de la -F-, los cuales sirven para dar paso al asa -14- de
30. cartón doblado y con placa -15- de retención.

Las aletas -B-C-I- y -J- están provistas todas ellas



de pestañas -16- con las cuales se cierran las juntas de cantonera al formar la caja, quedando el embalaje en la disposición que se aprecia en la figura III.

5. Todo cuanto no afecte, altere, cambie o modifique la esencia del envase aquí descrito, será variable a los efectos del actual Modelo.

N O T A.

Se reivindica como objeto de este registro por Modelo de utilidad:

10. 1. - Un envase plegable provisto de asa, que esencialmente consiste en una caja en forma de maleta, eso es, de paralelepípedo con asa propia, en la cual sus dos bases laterales más largas están reforzadas por las prolongaciones de las dos menores; su base mayor y superior está reforzada por la superposición de planos de prolongación de las dos laterales más largas; está provista de una pestaña de cierre, formando un saliente del borde de una de estas últimas prolongaciones; presenta un corte para recibir esta pestaña coincidente con el pliegue de arranque de la prolongación opuesta; y presenta tres cortes, uno en el centro de cada una de las facetas, que superpuestas forman una de las caras laterales más largas de la caja, y con tales cortes se ensarta un asa plegable de cartón doblado, la cual se retiene por una doblez del propio cartón.
15. 2. - El propio envase de la reivindicación anterior, caracterizado porque los bordes libres de las cuatro paredes laterales que forman la boca de acceso de la caja estén reforzados por unas estrechas pestañas dobladas que forman las prolongaciones de estas cuatro paredes laterales.
20. 30.



Sean cuales fueren las circunstancias que concurren en la esencialidad del Modelo de utilidad definido en las anteriores reivindicaciones, cual objeto es:

3. - "UN ENVASE PLEGABLE PROVISTO DE ASA".
5. Consta la presente memoria de cuatro hojas foliadas, mecanografiadas por una sola cara y del dibujo unido a la misma.

Barcelona, trece de octubre de mil novecientos cincuenta y ocho.

P.A. de D. Francisco Fedi Bundó,

L. DURAN
P. P.



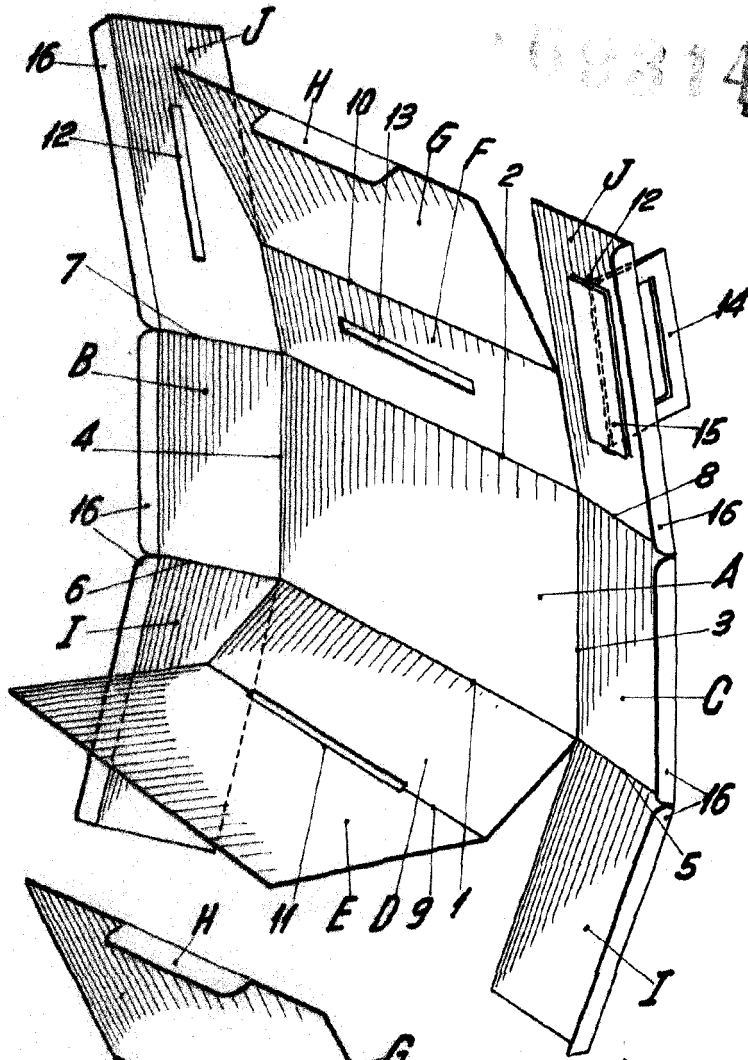

Fig. I

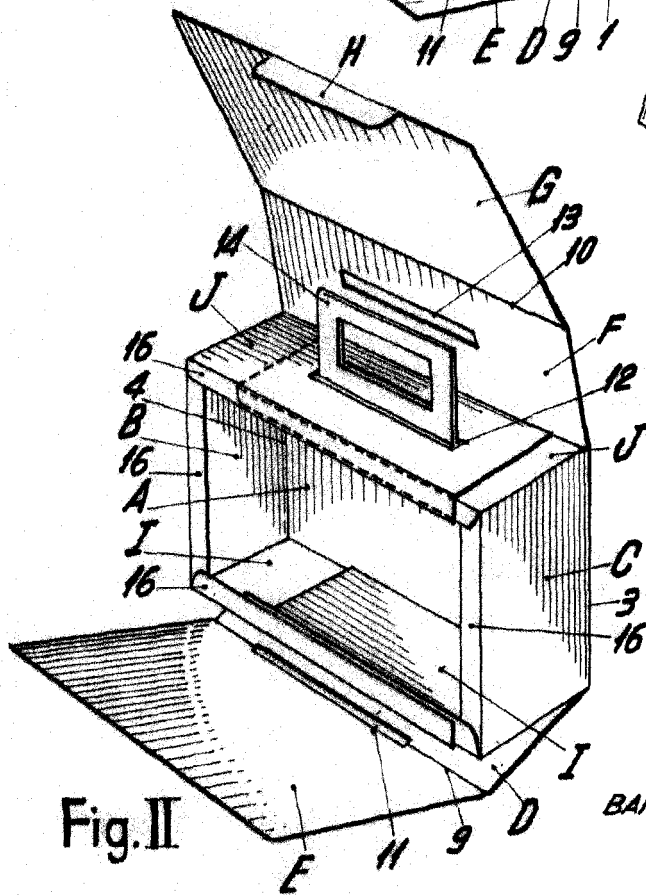

Fig. II

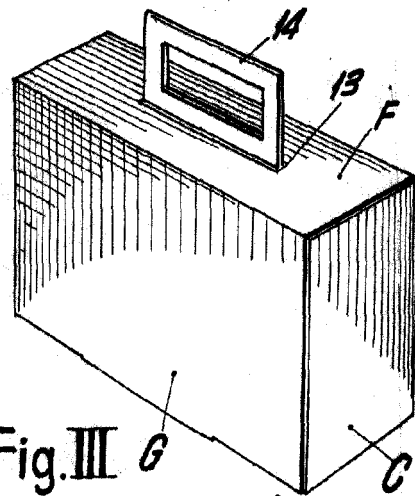

Fig. III

BARCELONA, 13 OCTUBRE DE 1958

L. DURAN

P.A.

ESCALA VARIABLE