



• 69310

P A T E N T E   D E   M O D E L O   D E   U T I L I D A D

por VEINTE AÑOS

a favor de Doña Mercedes P I E R A  
V A L L B E , de nacionalidad española, domiciliada  
en Barcelona, calle de Rech Condal número 17, p o r :

"ESTUCHE PERFECCIONADO".

M E M O R I A   D E S C R I P T I V A

- 1            Es bien conocida la forma que corrientemente adop-  
tan y la manera en que se constituyen los estuches para  
cintas métricas. Consisten en esencia los tales estuches  
en una caja cilíndrica de poca altura, dotada de un eje  
5            dispuesto axialmente, cuya rotación puede provocarse ac-  
tuando sobre una manivela o empuñadura exterior, y al  
que se fija una extremidad de la cinta métrica que se  
arrolla alrededor del mismo, y cuya otra extremidad  
asoma constantemente al exterior, a través de una co-

• 69310



5 rrespondiente ventana practicada en la pared lateral del  
estuche. Normalmente, los estuches en cuestión se forman  
a base de la asociación de dos mitades, en sentido orto-  
gonal al eje dicho, que enchufan una en otra, cuyas mi-  
tades se constituyen de plancha metálica forrada en cue-  
ro, plástico, tela o material laminar adecuado cualesquiera.  
Las dos dichas mitades se solidarizan mediante cosido  
de los bordes coincidentes de sus respectivos forros, lo  
cual, evidentemente -aparte de afejar el aspecto exterior  
10 del estuche- representa una operación larga y laboriosa,  
que encarece en forma muy apreciable el artículo manufac-  
turado.

15 El referido inconveniente desaparece en forma total  
con el estuche que constituye objeto del presente Modelo  
de Utilidad, cuya característica esencial estriba en el  
hecho de que la sujeción entre las dos mitades dichas se  
realice por medio de un fleje que cubre la línea de unión,  
aprisionando fuertemente aquéllas.

20 Por lo demás, la estructura y principales caracterís-  
ticas y ventajas del estuche perfeccionado que se registra  
serán más fácilmente comprensibles a la vista de los dibu-  
jos adjuntos en los que, sin carácter limitativo de ningun-  
a clase, se ha representado un ejemplo concreto de reali-  
zación práctica del mismo.

25 En los tales dibujos, la figura 1 es una vista al-  
zada del estuche en cuestión, y la figura 2 un corte dia-  
metral parcial del mismo a 90° de la figura anterior.

30 Refiriéndonos, pues, a los tales dibujos, el estuche  
que se registra se constituye -al igual que los normales-  
a base de la asociación de dos mitades 1 y 2 de plancha  
metálica, cuyos bordes enchufan entre sí. Estas dos mita-

69310



des aparecen forradas exteriormente por unas correspondien-  
tes capas -3 y 4 respectivamente- de cuero, tejido, plás-  
tico u otro material cualesquiera adecuado, cuyos bordes  
coinciden. Finalmente, las dos mitades dichas, se sujetan  
5 -aparte de los puntos de soldadura que pudieran establecer-  
se- mediante un fleje 5 que abraza y aprisiona fuertemente  
el conjunto, y se dispone sobre la línea de unión de los  
dos forros 3 y 4 dichos, encajando en una correspondiente  
regata que conforma el conjunto montado. Este fleje de ma-  
10 nera preferente se sujetará simplemente por doblado de sus  
extremidades 6-6' sobre los bordes de la ventana 7, abierta  
en la pared lateral del estuche para permitir la salida de  
la cinta métrica. Por último, cubriendo la dicha ventana 7  
y aprisionando los bordes doblados del fleje 5, se situará  
15 el escudo 8 que constituye una guía para la salida de la  
cinta métrica, al tiempo que acaba de fijar el conjunto.

Es pues evidente que en el nuevo estuche que se regis-  
tra, al tiempo que se simplifica en forma muy notable el  
proceso constructivo, resulta muy mejorado el aspecto ex-  
20 terior, puesto que se sustituye la antiestética y clásica  
costura, por un fleje cuyo color puede adaptarse al de las  
guarniciones metálicas del estuche, contrastando agradable-  
mente con el del conjunto.

Por lo demás, y según es lógico, en la realización  
25 práctica del estuche perfeccionado cuyo registro se solici-  
ta, podrán ser objeto de la máxima variación todos cuantos  
detalles pueda considerarse que revisten carácter accesorio  
o circunstancial relativamente a lo que constituye la esen-  
cialidad del mismo.

30

N O T A

SE REIVINDICA:

1 - Estuche perfeccionado, constituido a base de dos

69310



20006

mitades de plancha metálica convenientemente forradas  
por su parte exterior, cuyos bordes encajan entre sí,  
caracterizado porque -aparte de los puntos de soldadu-  
ra que se pudieren establecer- la sujeción entre las  
5 dos dichas mitades se lleva a cabo mediante un fleje  
que se dispone sobre la línea de unión encajado en una  
correspondiente regata y abrazando fuertemente el con-  
junto, las extremidades de cuyo fleje se doblan sobre  
10 los bordes de una correspondiente ventana que se abre  
en la pared lateral del estuche.

2 - Estuche perfeccionado.

Consta la presente Memoria  
descriptiva de cuatro hojas meca-  
nografiadas, escritas por una so-  
la cara, numeradas del 1 al 4 y  
con sus líneas numeradas, a su  
vez, de cinco en cinco y de dibu-  
jos, anexos.

Barcelona, 20 Octubre 1958.  
P.A.

LEONARDO DE LOS RÍOS  
P. A.

69310



FIG. 1

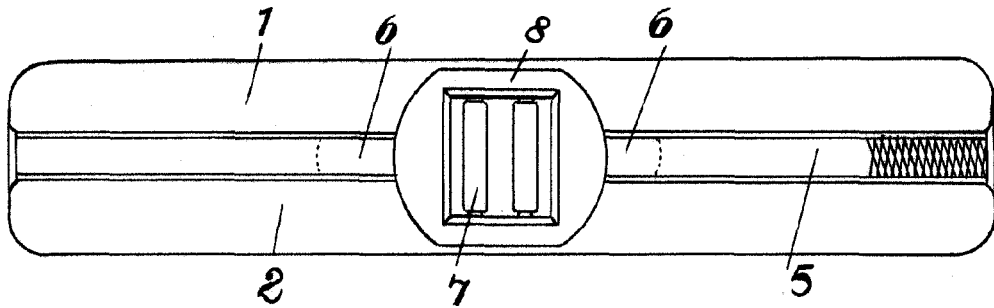
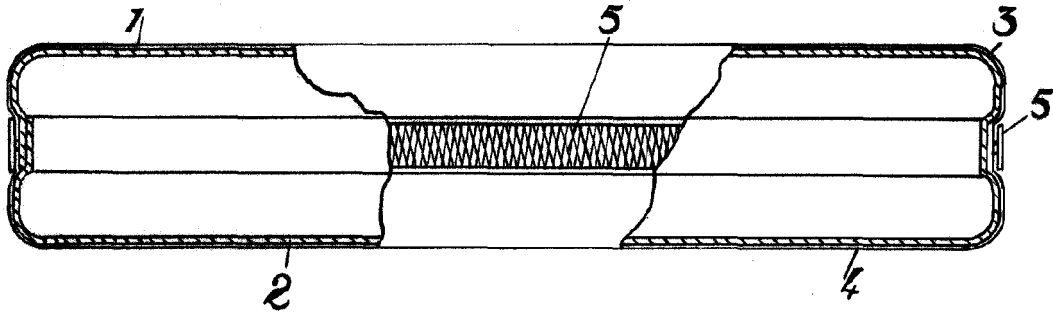

FIG. 2



Patentada el 20 de Octubre 1958  
P.A.  
*[Signature]*

Escala variable.