



• 69981

MEMORIA DESCRIPTIVA
para solicitar
M O D E L O D E U T I L I D A D
e n
E S P A Ñ A
por VEINTE años
por "MESITA ORIENTABLE Y CON ABRAZADERAS
EXTENSIBLES"

A nombre de:

MANUFACTURAS METALICAS MADRILEÑAS, S.A., de
nacionalidad española,

domiciliada en:

MADRID, Teniente Coronel Noreña, 26

El objeto de la presente solicitud de modelo de
utilidad, se refiere a una mesita especialmente adaptada
para soportar aparatos receptores de televisión, cuyas carac-
terísticas de novedad la confieren la cualidad de aportar a
la función a que se destina las siguientes ventajas:

5



7098

10 a.- Su tablero es orientable por girar sobre un
muñón central con lo cual se posibilita la contemplación de
los programas de televisión desde cualquier punto del recin-
to donde esté el aparato, adaptándose instantáneamente al án-
gulo más favorable para el espectador que puede así cambiar
de lugar cuando lo necesite o desee.

b.- Las abrazaderas de apoyo y tope son extensibles,
con lo que la mesita se adapta inmediatamente al tamaño de
cualquier receptor.

15 c.- Es realizable en aluminio, metales ligeros o
sus aleaciones, resultando un mueble airoso y elegante con
muy poco peso propio.

20 En el adjunto plano se ha representado una forma
de ejecución del modelo de que se trata, realizada de acuer-
do con los principios enunciados.

25 Como puede apreciarse, la mesita consta de cuatro
patas constituidas por dos tramos tubulares en U invertida
(1) y (2) que se entrecruzan en ángulo recto partiendo de
su punto común un muñón vertical (3) sobre el que se monta
giratorio un platillo (4) provisto de laterales tubulares
(5) y (6) en los que entran, con posibilidad de deslizamien-
to, los extremos de unas abrazaderas (7) y (8) vueltas dos
veces en ángulo recto y ligeramente elevadas por sus bases.

30 Este modelo es realizable en cualesquiera tamaños
y materiales adecuados, siendo susceptible de toda clase de
modificaciones de detalle que no alteren su fundamento.

-:- N O T A -:-

35 Los puntos de invención propia y nueva que se pre-
sentan para que sean objeto de este modelo de utilidad, en
España, por veinte años, son los siguientes:

• 69281 25 00



40 1ª.- Mesita orientable y con abrazaderas extensibles, caracterizada por que consiste en un dispositivo de cuatro patas constituidas por dos tramos tubulares en U invertida que se entrecruzan, quedando solidarios, en ángulo recto, partiendo de su punto común un muñón vertical sobre el que se monta giratorio un platillo rectangular provisto de laterales tubulares en los que enchufan los extremos de unas abrazaderas vueltas dos veces en ángulo recto y ligeramente elevadas por sus bases.

45 2ª.- "MESITA ORIENTABLE Y CON ABRAZADERAS EXTENSIBLES".

Tal y como se ha descrito en la memoria que antecede, representado en el dibujo que se acompaña y para los fines que se han especificado.

50 Consta la presente memoria descriptiva de tres hojas escritas a máquina por una sola cara.

Madrid, 25 de Octubre de 1958

69281

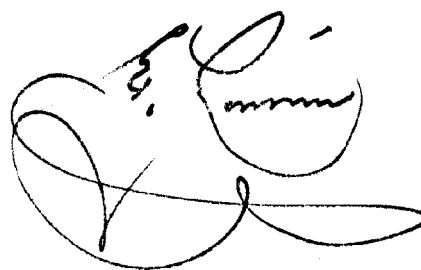
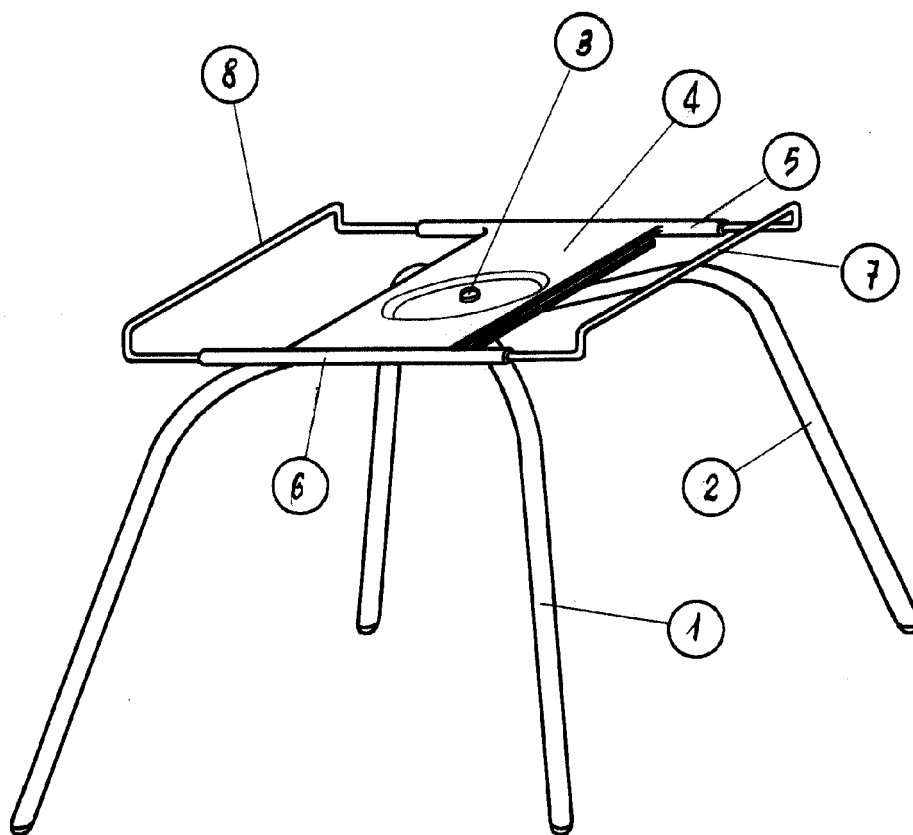

Escala variable.