



69271  
• 69271

DON JULIO ALMODOVAR BOTELLA de nacionalidad española residente en ASPE (Alicante) solicita autorización para el registro de un Modelo de Utilidad consistente en una "CINTA ADHESIVA PARA PAQUETES PERFECCIONADA".

M E M O R I A

.....

El Modelo de Utilidad a que se refiere la presente memoria y adjunto plano está destinado a garantizar la propiedad y explotación exclusiva del mismo en todo el territorio español y sus posesiones consistente en una "CINTA ADHESIVA PARA PAQUETES PERFECCIONADA".

Una de las dificultades que mas corrientemente se presentan en el transporte de paquetes de tamaño mediano y pequeño generalmente en las compras adquiridas en el comercio lo constituye su difícil asidero ya que corrientemente estos paquetes son entregados al comprador perfectamente ligados, envasados y empaquetados. La fórmula corriente y vulgar de ataderos con cinta y bramante tiene tambien sus dificultades por los inconvenientes del amarre y soltura de los mismos. Se han hecho grandes progresos en el cierre de paquetes por medio de las llamadas cintas adhesivas que efectivamente han venido a revolucionar el cierre de los mismos con un ahorro grande y con una perfección y embellecimiento en su cerrado. Esta cinta adhesiva conocida hoy y utilizada en casi todo el comercio es de gran utilidad en su aprovechamiento y que no vamos a describir por ser de conocimiento general de todos, pero una innovación en esta cinta adhesiva de cierre de los paquetes es lo que constituye el Modelo de Utilidad



• 69271

que solicita D. Julio Almodovar Botella, innovación cuyas  
25 características aportan una gran utilidad y un gran benefi-  
cio a este procedimiento de cierre pues con una misma ope-  
ración se producen dos funciones que son la de "CERRAR" y  
"ASIR" y de esta manera no solamente el paquete queda cerra-  
do por el procedimiento de la cinta adhesiva si no que ade-  
30 mas por el elemento innovado en la misma puede servir de asi-  
dero dando facilidad al transporte del mismo.

Consiste el Modelo de Utilidad que se solicita en  
una cinta adhesiva, es decir como su mismo nombre indica por  
el reverso de la misma va impregnada de una materia adheren-  
35 te. Dicha cinta adhesiva lleva tambien por su anverso de  
trecho en trecho de la misma un trozo de bramante completa-  
mente suelto y cuyos extremos pasan por unos orificios exis-  
tente en la cinta adhesiva al reverso de la misma a la cual  
van solidariamente unida. En el reverso de la cinta adhesi-  
40 va y para darle mayor fortaleza a la misma a continuación  
del orificio practicado en ella por la cual ha de pasar el  
bramante o pequeña cinta que sirve de asidero, lleva un re-  
fuerzo en sentido vertical de la misma, de esta manera se  
evita que por el peso del paquete pueda desgarrarse la cin-  
45 ta adhesiva.

Los dibujos que se acompañan en el plano adjunto  
aclaran lo anteriormente descrito y así en la figura 1ª se  
ha presentado la "CINTA ADHESIVA" por su reverso es decir  
por su cara engomada y en la cual se pueden señalar los si-  
50 guientes elementos: con el nº 1 hemos señalado la cinta pro-  
piamente dicha con el nº 2 los orificios practicados en la  
cinta que dan paso al bramante que sirve de asidero señala-  
do con el nº 3 y con el nº 4 los elementos reforzables de  
la cinta. En la figura 2ª hemos querido representar un as-  
55 pecto completo de su aplicación señalando con el nº 1 la



• 69271

cinta adhesiva en su aplicación en un paquete y con el nº 2 el bramante asidero solidario de la misma.

REIVINDICACIONES

.....

Los puntos nuevos que se presentan para que sean ob  
60 jeto de reivindicaciones en la presente memoria de Modelo de Utilidad que por 20 años se solicitan en España son:

1º.- "CINTA ADHESIVA PARA PAQUETES, PERFECCIONADA"  
que se caracteriza por estar constituida por una cinta adhe  
siva la cual lleva solidaria con la misma un pequeño braman  
65 te que sujeto por sus extremos en el reverso de la misma queda libre por el amberso de ella.

2º.- "CINTA ADHESIVA PARA PAQUETES, PERFECCIONADA"  
que además de la reivindicación anterior se caracteriza  
porque el bramante que sirve de asidero se introduce por  
70 sus extremos respectivamente por dos orificios efectuados en la cinta adhesiva y en espacios prodenciales de la misma .

3º.- "CINTA ADHESIVA PARA PAQUETES, PERFECCIONADA"  
que además de las reivindicaciones anteriores se caracteri  
za porque la cinta adhesiva lleva en el reverso de la mis  
ma y junto a los orificios de entrada de la cinta asidero  
o bramante unos pequeños contrafuertes solidarios de la mis  
ma para evitar el desgarramiento de ella al ser asida, sir  
viendo con ello de sostén al peso del paquete.

4º.- "CINTA ADHESIVA PARA PAQUETES, PERFECCIONADA".

La presente Memoria consta de tres hojas mecanogra  
fiadas por una sola cara a dos espacios y con un total de  
ochepta líneas y un plano.

Madrid, 25 de Octubre de 1.958

D. JULIO ALMODOVAR BOTELLA · MODELO DE UTILIDAD

· 69271

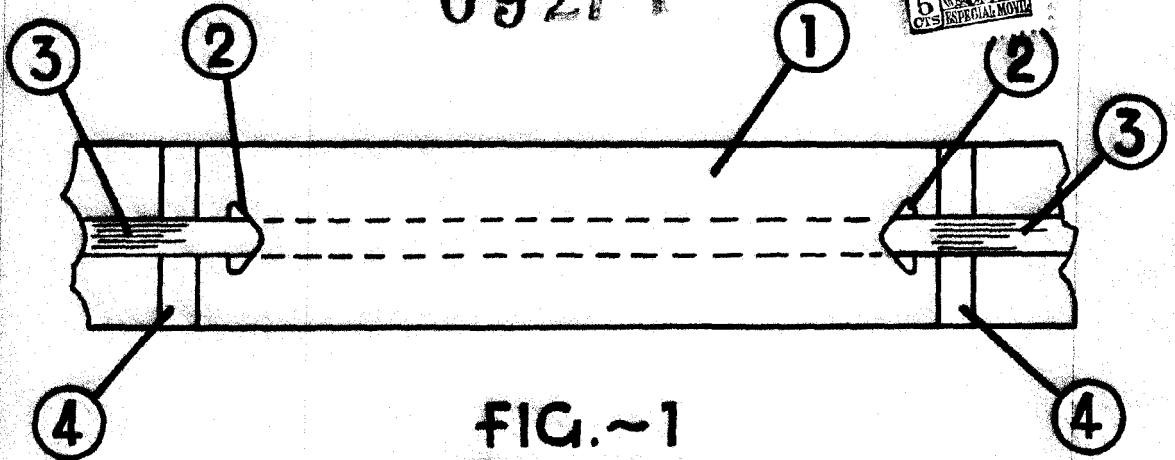

FIG. ~1

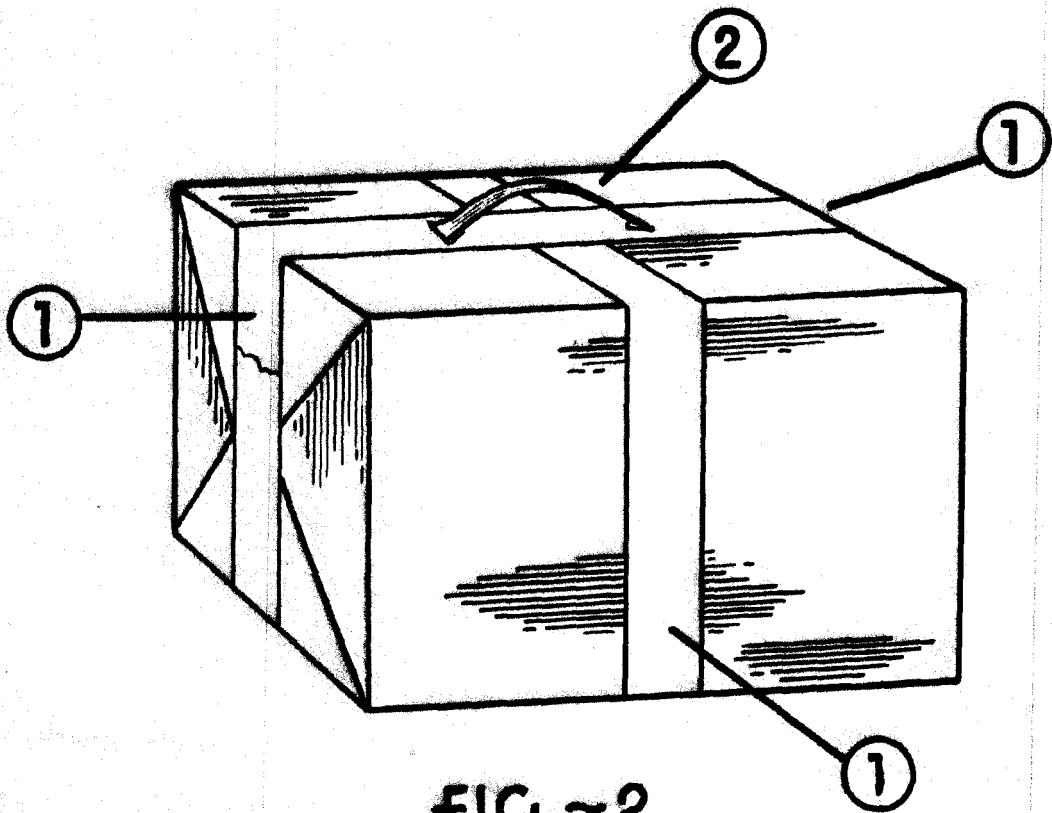

FIG. ~2

ESCALA VARIABLE  
MADRID - 28-10- · 1958.