

69 267

• 69267



MALA REPRODUCCION
POR DEFECTO DEL ORIGINAL

MEMORIA DESCRIPTIVA

Correspondiente a un MODELO DE UTILIDAD cuyo registro se solicita por veinte años.

A favor de

D. Gabriel Mateo de la Fuente, de nacionalidad española.

Residente en MADRID.-Leganitos, 2

P O R :

„ANTENA DE TELEVISION PERFECCIONADA“

• 69267 OCT.



La presente memoria descriptiva tiene como fin la declaración del objeto sobre que ha de recaer el privilegio de explotación industrial y comercial exclusiva en el territorio nacional de un Modelo de Utilidad conforme a la legislación vigente en materia de Propiedad Industrial que, según expresa el enunciado, trata de una antena de muy alta frecuencia, o para televisión.

5.-

Sabido es que la transmisión de emisiones de televisión se efectúa a través de unas ondas dirigidas en sentido horizontal, llamadas canales, cuyas ondas o bandas son recibidas por un sistema de antena ideado a tal efecto, para lo cual se han de disponer sus elementos de forma que puedan captar dicho canal, por ello, se ha estudiado una antena que reúna todas las condiciones necesarias a fin de captar las emisiones transmitidas con plena perfección.

10.-

15.-

Actualmente las antenas más conocidas ofrecen una serie de inconvenientes en su montaje, así como un excesivo peso y rigidez, ya que normalmente están construidas con tubos de hierro galvanizado; otra particularidad de estas antenas es que tienen un campo muy limitado de recepción de banda.

20.-

Al objeto de subsanar estos inconvenientes se ha estudiado un nuevo tipo de antena articulada, de fácil transporte y montaje, que debido a su disposición ofrece una mayor amplitud receptora de canales, estando construidos sus principales elementos en tubo de aluminio anodizado, que rebaja grandemente su peso, haciéndola cómodamente transportable.

25.-

Con el fin de facilitar la interpretación más exacta del objeto sobre que ha de recaer el presente privilegio, en el plano adjunto complementario de la presente exposición, se representa una forma práctica para la realización industrial y

30.-



únicamente a título de ejemplo y, por consiguiente, sin carácter exhaustivo sino meramente informativo.

En el referido plano:

35.- La fig. 1ª representa una vista en perspectiva de la antena.

La fig. 2ª, muestra un soporte de las barras directoras.

Las figs. 3ª y 4ª, son unas vistas en planta y semi-sección de la pieza aislante, soporte de las barras radiadoras y reflectoras.

40.- La fig. 5ª, muestra el acoplamiento de la antena a la barra soporte.

La fig. 6ª, representa la abrazadera de la barra soporte.

Y por último la fig. 7ª nos muestra un detalle de la pieza porta-conductor.

45.- En las expresadas figuras, las referencias corresponden:

- (1). - Barra horizontal.
- (2). - Piezas soportes de las barras (3).
- (3). - Barras directoras.
- (4). - Remache.

50.-

- (5). - Placa.
- (6). - Remache.

(7). - Estrangulamiento de (5).

(8). - Ranura.

(9). - Lados doblados.

55.-

- (10). - Pieza aislante.

(11). - Vástago.

(12). - Acanaladuras.

(13). - Barras radiadoras.

(14). - Barras reflectoras.

60.-

- (15). - Placa de fijación de las barras (13) y (14).

(16). - Trinquete.

(17). - Fleje angulado.

69267

4 OCT 1944



- (18).-Vástagos con arandela y tuerca de aletas.
- (19).-Pieza de acoplamiento.
- 65.- (20).-Barra soporte vertical.
- (21).-Recorte escalonado.
- (22).-Tornillo en "U" de la pieza (19).
- (23).-Soporte en "M"
- (24).-Abrazadera.
- 70.- (25).-Tornillo en "U" del soporte (23).
- (26).-Porta cables.
- (27).-Ranura de (26).
- (28).-Orificio.
- (29).-Embrilla.
- 75.- Como se desprende de la detenida observación del referido plano, la antena que nos ocupa consta de una barra horizontal (1) en uno de cuyos extremos van acopladas dos piezas soporte (2) de las barras directoras (3). Estos dos soportes (2) van acoplados sobre la barra por medio de un remache (4) en sentido opuesto, formando un ligero angulamiento. En los extremos de estos soportes van acopladas las barras directoras (3), sujetas por una placa (5) curvada y sujeta por un remache (6), siendo este remache su punto de giro. Estas placas (5) tienen un estrangulamiento (7) que se acopla al poner la barra (3) en su posición queda encajada en una ranura (8), cuyos lados laterales van doblados ligeramente (9), a fin de que al acoplar las placas (5) en las ranuras (8) queden fijadas por efecto de ballesta, debido a la forma de la placa (5). Una vez colocadas las cuatro barras directoras (3) quedan de forma de aspa o cruz de S. Andrés formando un plano perpendicular a la barra (1). En el extremo opuesto a éste referido, va acoplada una pieza de materia aislante (10), por medio de un vástago (11) (fig. 4ª) que se introduce por el extremo del tubo (1) y se remacha. Esta pieza también es de forma ligera-
- 80.-
- 85.-
- 90.-



- 95.- mente cóncava, en cuyo plano exterior tiene unas acanaladuras (12) para acoplar las barras radiadoras (13) y reflectoras (14) las cuales van remachadas a una placa (15) por medio de un remache, que las permite girar libremente, al poner las barras (13) y (14) en su posición, se sujetan sus placas (15) por medio de un pequeño trinquete (16) de un fleje angulado (17) de acero. Además lleva unos vástagos (18) donde se fija por medio de la tuerca de alitas los cables que conectan con el aparato televisor. Las barras radiadoras (13) quedan en forma de aspa pero que no determinan un plano, y las barras reflectoras (14), más cortas su bisectriz.

- 100.- En el centro de la barra (1) lleva dos taladros para acoplar la pieza de acoplamiento (19) de dicha barra (1) a la barra soporte (20); dicha pieza de acoplamiento lo forma una chapa volteada, para que entre en dos planos paralelos pase la barra (1). Los costados de esta chapa van recortados en escalonamiento (21), donde se adosa la barra soporte (20) que queda perfectamente fijada por medio de un tornillo en "U" (22), que pasa por los taladros antedichos y se aprieta por medio de una tuerca y arandela abierta, a fin de hacer una unión rígida entre la barra soporte (20) y la barra principal (1) de la anterior.

- 105.- La barra soporte (20) se fija a la pared por medio de un soporte (23) en forma de "M" llevando una pieza abrazadera (24) pasando la barra (20) entre dicha abrazadera (24) y la parte superior del soporte (23), sujetándose por medio de un tornillo en "U" (25) y apretado por tuercas.

- 110.- El cable (no representado) conectado a las barras radiadoras (13) por medio de los vástagos (19) son sujetados por piezas al slantes porta-cables (26) las cuales llevan una ranura (27).



125. -

por donde pasan los cables, para quedar en el orificio (28), y después se giran las piezas (26) que en su costado lleva una acanaladura para acoplar en la embrilla (29), cuyo extremo termina en forma de tirafondo para su fijado sobre la pared, o bien en forma de arandela para su acoplamiento en las barras.

130. -

Descrita que ha sido la constitución del objeto que nos ocupa, pasamos a referir su efecto, el cual se consigue plenamente, pues al estar sus barras directoras y radiadoras en forma de aspa permiten una mejor localización de la banda o canal y particularmente siempre queda captada a pesar de las oscilaciones que pueda sufrir por los diversos accidentes meteorológicos o variaciones de frecuencia, o choques contra accidentes geográficos.

135. -

Descrita suficientemente la naturaleza del invento y su forma de realización práctica, únicamente cabe añadir que en el conjunto y partes independientes constitutivas del todo son susceptibles modificaciones y cambios de materias, forma y disposición en cuanto estas alteraciones no desvirtúan el fundamento esencial del mismo.

140. -

REIVINDICACIONES

145. -

1ª). --"ANTENA DE TELEVISION PERFECCIONADA" que se caracteriza porque está constituida de tubo de aluminio anodizado, y todas sus partes o barras son rebatibles, llevando las barras directoras dos soportes sobre el extremo de la barra principal, que se sujetan por un sistema de balista, quedando dichas barras directoras en forma de aspa componiendo un solo plano, las barras radiadoras y reflectoras van acopladas en una pieza ais-

150. -

24 OCT 1954



lante de forma que las barras radiadoras quedan, una vez giradas a su posición, en forma también de aspa, pero formando una superficie ideal cóncava; y las barras reflectoras bisectriz entre dichas barras radiadoras.

155.-

2a). - "ANTENA DE TELEVISION PERFECCIONADA" que se caracteriza porque las barras directores van acopladas a dos soportes remachados en la barra principal, por medio de sendos remaches que permiten girar dichas barras, solidarias éstas a una pieza, respectivamente, que al acoplar al girar las barras y ponerlas en posición de funcionamiento a los soportes, quedando enclavadas por efecto de ballesta.

160.-

3a). - "ANTENA DE TELEVISION PERFECCIONADA" que se caracteriza porque sobre una pieza aislante van sujetas las barras radiadores y reflectoras por medio de una chapa que gira sobre la pieza aislante y que al ponerlas en posición de funcionamiento, dichas chapas quedan sujetas por un tringuste de fleje, llevando unos vástagos donde se conecta el cable conductor.

165.-

4a). - "ANTENA DE TELEVISION PERFECCIONADA" que se caracteriza porque el sistema de antena se sujeta por medio de su barra principal a la soporte, vertical, a través de una pieza abrazadera, volteada, con un corte escalonado, para permitir la sujeción octogonal o perpendicular de la barra principal, horizontal, con la soporte, vertical, quedando perfectamente rígidas por medio de un tornillo en forma de "U", con arandelas partidas o "gunber" y tuercas.

170.-

175.-

5a). - "ANTENA DE TELEVISION PERFECCIONADA" que se caracteriza porque la barra soporte, se sujeta a la pared por medio de un soporte en "M" con pieza arandela, para sujetar la barra con un tornillo en forma de "U" con sus correspondientes tuercas.

180.-

• 69267



6a). - "ANTENA DE TELEVISION PERFECCIONADA".

La presente memoria descriptiva consta de ocho hojas foliadas y mecanografiadas por una sola cara, componiendo un total de ciento ochenta y tres líneas, incluidas éstas.

Madrid, 24 de octubre de 1.958. -

ANTENA DE
T.V.

69267

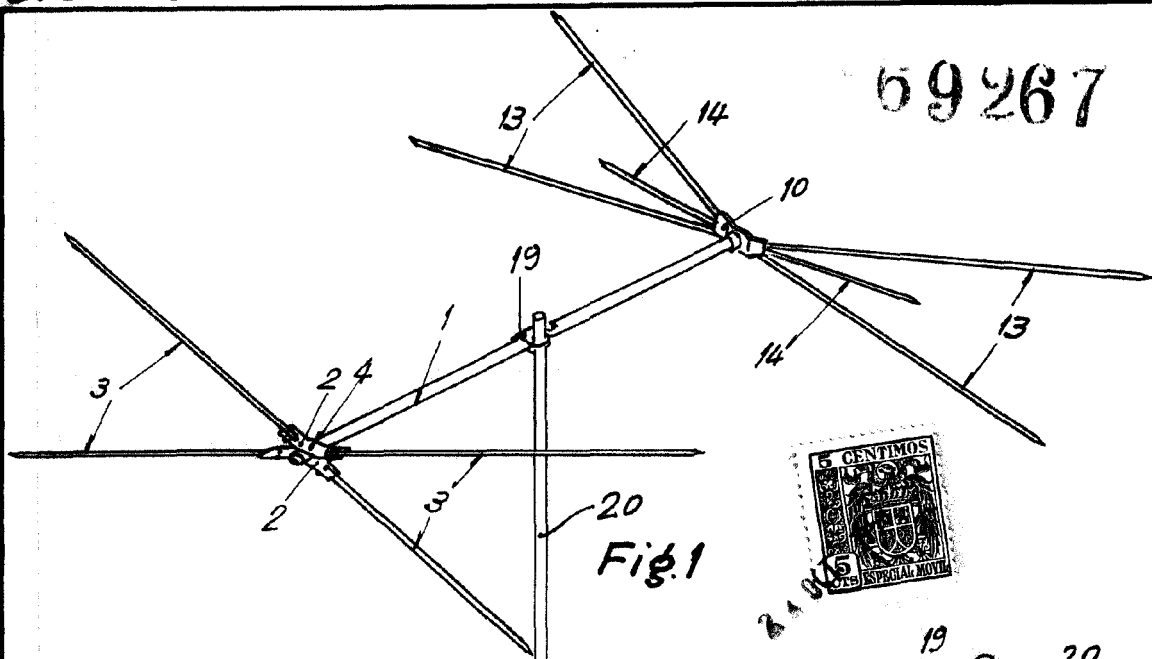

Fig. 1

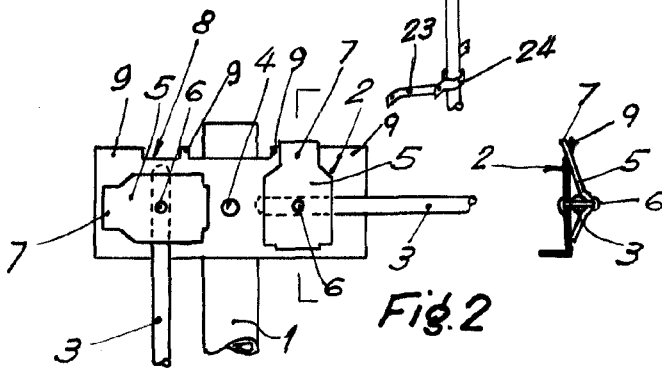

Fig. 2

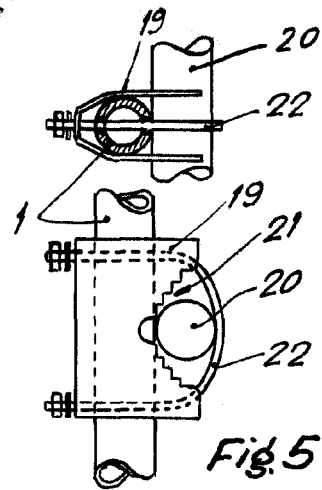

Fig. 5

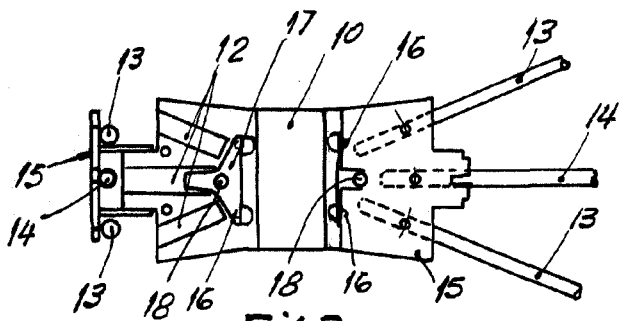

Fig. 3

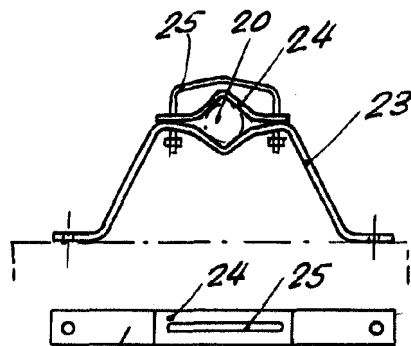

Fig. 6

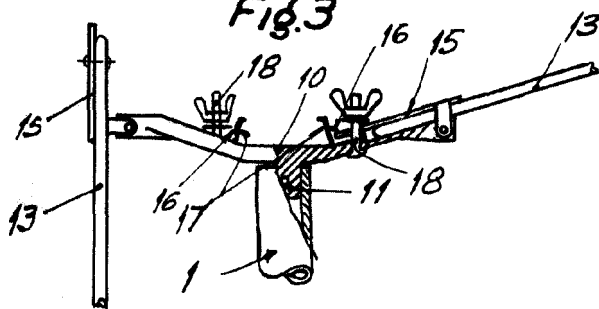

Fig. 4

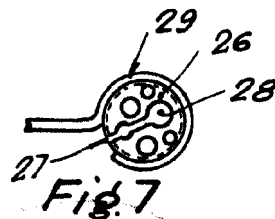

Fig. 7

Madrid, de Octubre de 1958

Escala variable