

MALA REPRODUCCION
POR DEFECTO DEL ORIGINAL

69262

**MODELO
DE
UTILIDAD**

para "UNA TOALLA DE APLICACION MULTIPLE", a favor de la razón social COMERCIAL EBRO, S.A., domiciliada en BARCELONA, calle de Roosevelt, 80.

" . "

MEMORIA DESCRIPTIVA

El presente modelo de utilidad se refiere a una toalla de aplicación múltiple.

Más concretamente se refiere a un artículo en tejido de esponja, el cual puede ser utilizado, además de como toalla también como espote o como alfombra.

El artículo objeto del invento está constituido por un elemento rectangular en tejido de esponja presentando en su parte central una abertura en forma de T que sirve para el peso de la cabeza cuando es utilizado como espote.

El cierre de los dos flancos del dispositivo se obtiene

• 69262

por medio de dos cordones laterales de que está provisto.

Otras características del invento resultarán de la siguiente descripción con referencia a los dibujos adjuntos, en lo que:

5.

La figura 1 es una vista en planta del artículo,

la figura 2 es una vista en planta del lado opuesto,

la figura 3 es una vista parcial de la figura 2 con algunas partes interrumpidas para mayor claridad, y

10.

la figura 4 es una vista del dispositivo en posición completamente cerrada.

Con 1 se indica un elemento rectangular en tejido de esponja, provisto en su parte central de una abertura en T comprendiendo un tramo transversal 2 que empalma con un tramo longitudinal 3. A la parte 1 se ligan dos cordones 4 y 5 convenientemente también estos de tejido de esponja.

15.

En un extremo presenta el dispositivo una parte vuelta 6, revestida interiormente con una hoja 7 de materia plástica. También la parte interior de la faltriguera está revestida con una hoja análoga 8, ligada transversalmente mediante una costura 8a a la parte 1. Se obtiene así una faltriguera interiormente con materia plástica.

20.

El borde de la faltriguera presenta un apéndice o lengüeta 9, provisto de dos botones 10 los cuales pueden ser abrochados en ojales 11 recibidos en una tira 11a aplicada mediante costura a la parte 1.

25.

El dispositivo es utilizado del modo siguiente:

Cuando el mismo está completamente extendido, como ilustran las figuras 1 y 2, puede ser utilizado como estera. La faltriguera 6 es convenientemente utilizada como almohada, introduciendo en ella un traje de baño u otro artículo para suentar el

30.

• 69262

espesor.

5. Para utilizarlos como cassetes o espote se enfile la teca en la abertura en T constituida por la abertura 2 y 3 y se ligan entre sí los dos cordones 4 y 5 al talle de la persona. Cuando el dispositivo está colocado, la faltriquera 6 se encuentra convenientemente en la parte anterior y puede ser utilizada, para contener objetos de uso.

10. Cuando el dispositivo no se utiliza, la faltriquera es convenientemente vuelta del revés y sirve para contener la parte remanente del artículo, convenientemente enrollada. El cierre del paquete así formado se obtiene introduciendo la lengüeta 9 en una presilla 12. Dada la presencia de los forros en materia plástica se evita que el tejido de esponja, aunque esté suajado, pueda dañar otros artículos adyacentes, por ejemplo contenidos en una valija o maleta.

15. Dentro de su esencialidad puede ser llevado el modelo en otras formas que difieran en detalle de la indicada a las cuales alcanzará igualmente la protección que se recaba. Podrá, pues, construirse en cualquier forma y tamaño con los materiales más adecuados por quedar todo comprendido en el espíritu de las reivindicaciones.

• • •

• 69262

NOTA

Descrito el objeto y utilidad del modelo se declara como no divulgado ni practicado en España lo comprendido en las siguientes reivindicaciones:

5.

1. Una toalla de aplicación múltiple, como tal toalla de baño como espoto y como alfombra, caracterizada esencialmente por el hecho de comprender un elemento de forma substancialmente rectangular de dimensiones tales que pueda ser utilizada como estera, estando provisto dicho elemento, en su parte central, de una abertura en T para el paso de la cabeza y de dos cordones para ligar dicho artículo al talle de una persona cuando es utilizado como capote.

10.

2. Una toalla según la reivindicación 1, caracterizado por el hecho de que el mismo esté provisto, en correspondencia con un extremo, de una faltriguera ferrada con material impermeable, que puede ser utilizada como almohada cuando el artículo, completamente extendido sea empleado como estera.

15.

3. Una toalla según las reivindicaciones 1 y 2, caracterizado por el hecho de que la faltriguera se utiliza, en posición vuelta del revés, para contener la parte restante del artículo, convenientemente enrollada sobre sí misma.

20.

4. Una toalla de aplicación múltiple.

Según se describe y reivindica en la presente memoria que consta de cuatro hojas foliadas y escritas a máquina por una sola cara, acompañadas de una lámina de dibujos.

Madrid, a 24 OCT 1958

COMERCIAL BRRO, S.A.

P. S.

AIME ISERN MIRALLES

R/rn.

• 69 262

Fig. 1

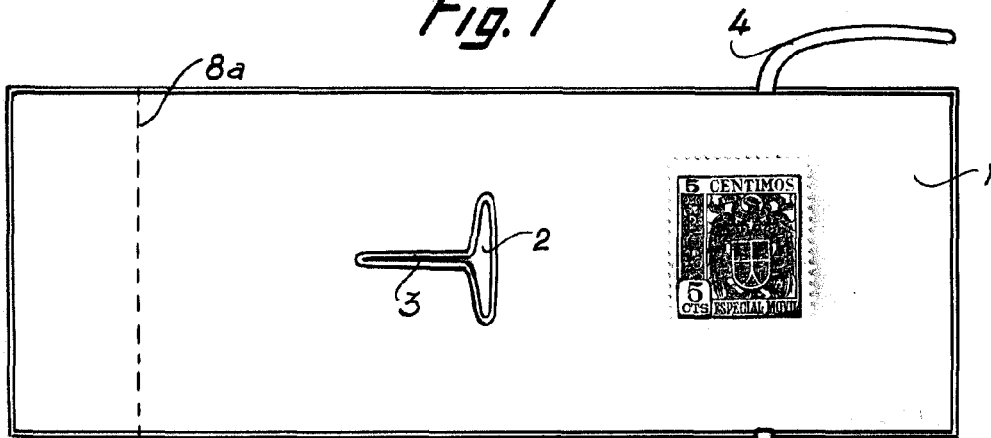

Fig. 2

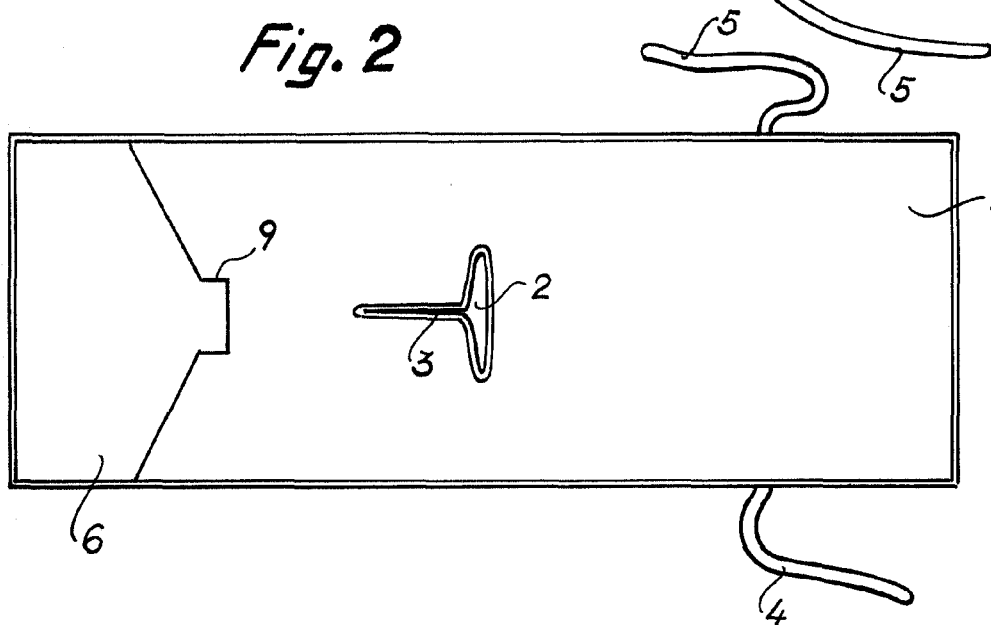

Fig. 3

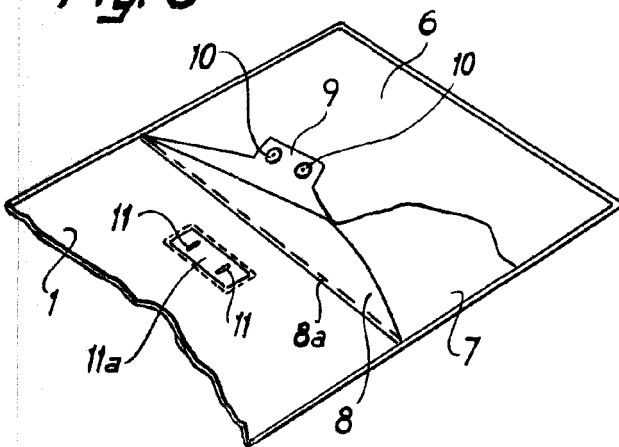

Fig. 4

