



• 69252

MODELO DE UTILIDAD

por " Un molde para piezas de resina sintética "

a favor de Don Jens H. Larsen, de nacionalidad danesa, domiciliado en Barcelona, Paseo de la Bonanova, nº 77.



MEMORIA DESCRIPTIVA

5

Se refiere el presente modelo de utilidad a un molde apropiadamente constituido para facilitar el desmoldeo o desprendimiento de piezas cualesquiera de resina sintética, una vez moldeadas, cual operación ofrece en muchos casos serias dificultades que dan lugar, al vencerlas por efectos mecánicos de golpes o similares de arranque, al estropeamiento de buen número de dichas piezas con notable repercusión en el factor económico.

10

69252²⁶E



En la hoja de dibujos anexa a la presente memoria, viene representado simplemente a modo de ejemplo no limitativo, un molde según el modelo que nos ocupa, siendo en ellos: Fig. 1, una vista esquemática lateral en corte, mostrando el moldeo de la pieza; y Fig. 2, también una vista de lado y en corte, mostrando el efecto de la fase de desmoldeo.

Particulariza el molde 1 de referencia sobre el que se configura por moldeo una pieza cualquiera 2 de resina sintética, el hecho de existir practicadas en el mismo, una o más perforaciones 3 que le atraviesan, siendo éstas o los conductos que determinan, conectables con una fuente cualquiera de fluido (gaseoso o líquido) por los que éste circula a presión con tendencia a salir por el extremo o boca que contacta con la pieza moldeada, con intermediación de una simple lámina de papel 4 o pequeño tapón, de cera o material plástico similar que obturándola sin presión, ha sido colocada antes del moldeo de la pieza.

Una vez moldeada la pieza 2 y en disposición de ser extraída del molde, se inyecta fluido a conveniente presión en los conductos 3, el cual, infiltrándose por entre la pieza 2 moldeada y la superficie del molde 1, produce el desprendimiento de aquélla de manera suave y sin peligro de estropearla.

En la ejecución práctica del modelo según queda descrito, podrá ser cualquiera con dependencia de la magnitud, forma o perfil del molde, el número de perforaciones practicadas en este para el paso del fluido a presión, y todos cuantos otros detalles constructivos y configurativos no afecten a su propia esencialidad.

• 69252

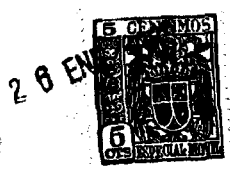

N O T A

Se reivindica como objeto del presente modelo de utilidad:

1º.- Un molde para piezas de resina sintética, caracterizado por el hecho de presentar en número que depende de las particularidades de la pieza a moldear, uno o más conductos que atraviesan transversalmente a su masa, cuales conductos, estando abiertos por ambos extremos, tienen uno de estos desembocando en la superficie externa sobre la que ha de asentarse la pieza a moldear y el opuesto unido a una boquilla susceptible de ser conectada a una fuente cualquiera de fluido a presión.

2º.- UN MOLDE PARA PIEZAS DE RESINA SINTETICA.

Y todo cuanto afecte a la esencialidad de los mostrado en el adjunto dibujo y descrito en la presente memoria que consta de tres hojas foliadas y mecanografiadas por una sola cara.

Barcelona, 26 de Enero de 1.960

D. JENS H. LARSEN

p/a.

5
10
15

• 69252

29 MAY

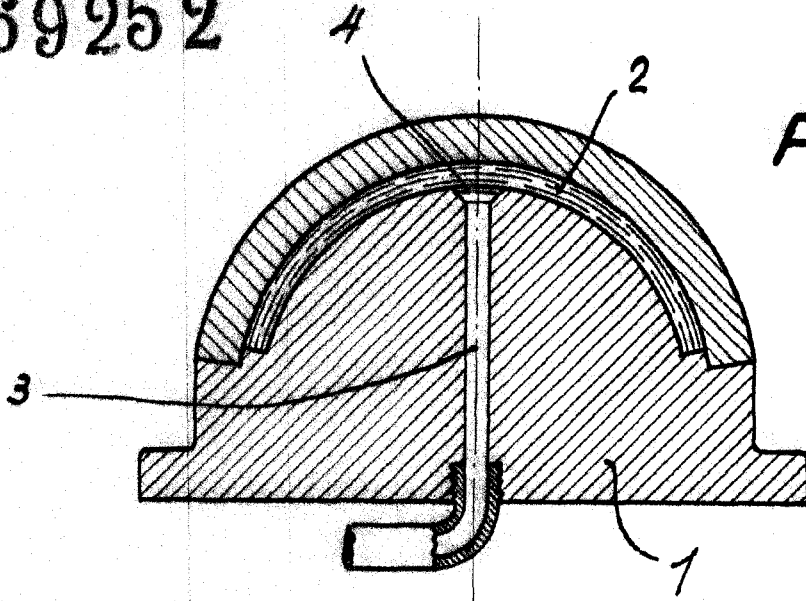
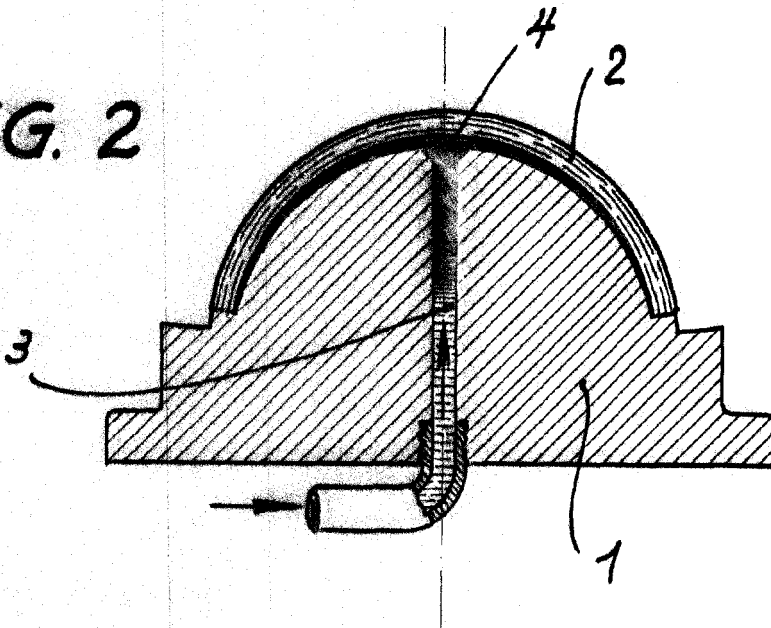

FIG. 1

FIG. 2



BARCELONA, 29 DE MAYO DE 1958.

ESCALA VARIABLE