



69237

MEMORIA DESCRIPTIVA
para solicitar
M O D E L O D E U T I L I D A D
e n
E S P A Ñ A
por VEINTE años

por: "CEJUELA PERFECCIONADA"

A nombre de: Don Miguel JAUME CORRÓ, de nacionalidad
española,

domiciliado en: LA CABANETA (Marratxi), calle General
Goded, 13

=====

El objeto de la presente solicitud de modelo de
utilidad, se refiere a una cejuela perfeccionada, cuyas ca-
racterísticas de novedad le confieren la cualidad de apar-
tar a la función a que se destina las siguientes ventajas:

5 a.- Funcionamiento a base de tornillo y tuerca
con lo que es irreversible, fácil de manejar y de seguridad
absoluta.

10 b.-El trozo de piel que ha de presionar sobre
el encordado, va más perfectamente fijado porque va colo-
cado en un canal practicado en la cara inferior de la ce-

• 69237



juela.

c.- El abrazado del mástil se hace mediante una doble cuerda que no lo daña, pero sí fija perfectamente a la cejuela.

15

d.- El presionado es firme, sujetando perfectamente el encordado con lo que la elevación del tono se logra con afinación absoluta.

20

La cejuela de que se trata consiste en una abrazadera de doble cuerda que se tensa por medio de una tuerca que rosca en una espiga roscada a la cual rosca y engancha la cuerda por su doblez entrando sus extremos libres en orificios del otro extremo de la cejuela en donde, a la vez, sirven de retén a la espiga roscada a cuyo efecto lleva ésta el oportuno rebaje.

25

En el adjunto plano se ha representado una forma de ejecución del modelo realizada de acuerdo con los principios enunciados.

La figura 1 representa una vista lateral de la cejuela.

30

La figura 2 es su correspondiente vista en planta. La figura 3 es una sección según A-B de la figura 1, y

La figura 4 es un detalle de la espiga roscada.

35

Como puede apreciarse, la cejuela, consiste en una pieza plana (1) en cuyos extremos van dos resaltes (2) y (3) de los que uno de ellos presenta canales en media caña (4) para guía de la cuerda (5), en tanto que en otro lleva dos perforaciones (6) perpendiculares a su base, alojándose longitudinalmente una espiga roscada (7) dotada de cabeza de accionamiento (8) y de un rebaje (9) por el que es reteni-

40



da por la cuerda (5) que pasa por los orificios (6) atándose
 sus extremos en (10), después de engancharse, volviendo sobre
 sí misma, en el botón (11) de la tuerca deslizante (12) que
 rosca en la espiga (7) tras de abrazar al mástil (13) de la gui-
 45 tarra.

En la cara inferior lleva la cajuela un canal longi-
 tudinal en el que se aloja, quedando pegado, un trozo de piel
 (14) que es el que presiona directamente sobre el encordado.

Este modelo es realizable en cualesquiera tamaños y
 50 materiales adecuados, siendo susceptible de toda clase de modifi-
 caciones de detalle que no alteren su fundamento.

N O T A.- Los puntos de invención propia y nueva que
 se presentan para que sean objeto de este modelo de utilidad, en
 España, por veinte años, son los siguientes:

55 1ª.- Cajuela perfeccionada, caracterizada porque ocn-
 siste en una pieza alargada, con forma de U de gran base, en uno
 de cuyos resaltes presenta canales en media caña para guía de la
 cuerda de tensado, en tanto que en el otro lleva dos perforacio-
 nes perpendiculares a su base, alojándose longitudinalmente una
 60 espiga roscada dotada de cabeza de accionamiento y de un rebaje
 por el que es retenida, con libertad de giro, por la propia cuer-
 da que pasa por los orificios aludidos atándose sus extremos,
 después de engancharse, volviendo sobre sí misma, en un botón
 que va sobre una tuerca deslizante que rosca en la espiga, tras
 65 de abrazar al mástil de la guitarra, llevando en su cara infe-
 rior un canal en el que se aloja y fija un trozo de piel.

2ª.- "CAJUELA PERFECCIONADA".

Tal y como se ha descrito en la memoria que antece-
 de, representado en el dibujo que se acompaña y para los fines
 70 que se han especificado y conste de tres hojas escritas a má-
 quina por una sola cara.- Madrid, 23 de Octubre de 1958

69237



Lamin

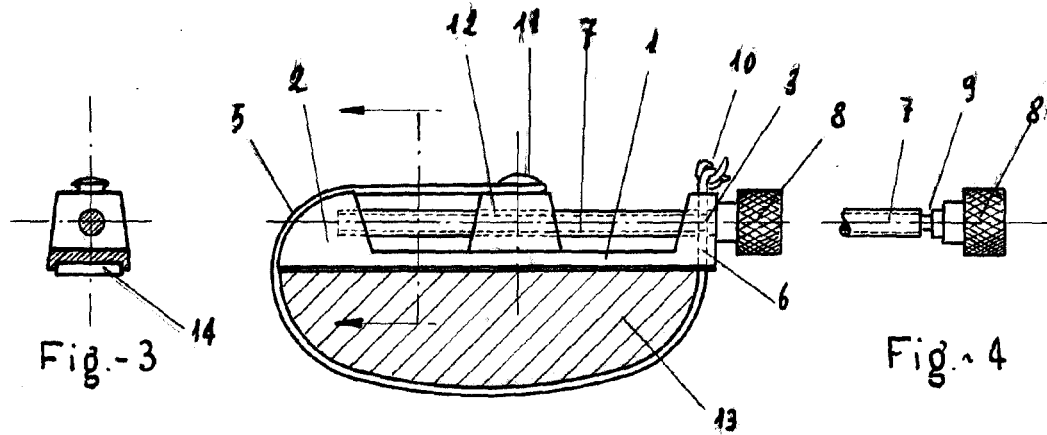

Fig.-3

Fig.-4

Fig.-1

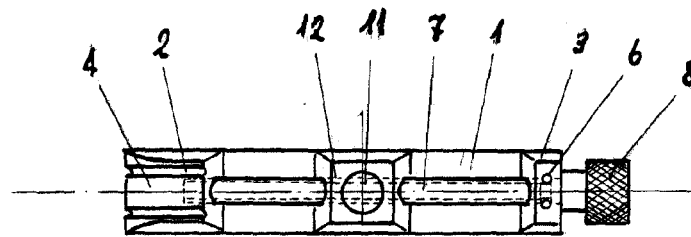

Fig.-2

P.P. Barrio



Escala variable.