

69219

• 69219



23 OCT 1938

MODELO DE UTILIDAD

por 20 años por

"CARTABON EN ANGULO PARA SOMMIER", a favor de DON MANUEL GIJON ZAPATA, residente en Madrid, calle de los Caídos de la División Azul, número 30.

MEMORIA DESCRIPTIVA
!!!!!!!!!!!!!!!!!!!!!!!!!!!!!!!!

5.-

101-

De sobra nos es conocida , aun no siendo profesio-
nales en la materia, la transformación y modificaciones que
en pocos años se han introducido en la fabricación de mue-
bles , dotandolos de estructuras y concepciones completa-
mente opuestas a las existentes con anterioridad, pero mu-
cho más en la industria de la fabricación de camas y som-
miers metálicos , habiendose construido estos con una se-
rie de innumerables modificaciones , pero siempre a base
de ser o hacer más complicada la fabricación, con el ob-
jeto del modelo de utilidad que nos ocupa , tienen lugar
dichas modificaciones y cambios de estructura pero tambien
se logra una simplificación en la construcción , obte-
niendose al propio tiempo una economia en todos los as-



pectos y obteniéndose un objeto con una estructura mucho
15.- más sólida que los contruidos ateniéndose a otras dis-
posición , lograndose todo ello simplemente a base de la
aplicación de una pieza de simplísima disposición.

Despues de señalada la esencial característica del
modelo de utilidad que nos ocupa , y haciendose constar se
20.- trata de una de las variadas realizaciones a que en la prác-
tica puede llegarse, sin modificar la estructura caracteris-
tica, con ayuda de la lámina de dibujos adjunta pasaremos
a su descripción.

Según vemos representada en la figura 1, se trata de
25.- una pieza metálica rectangular y que se torna en trapezoi-
dal a expensas unicamente de un corte que lleva practicado
en uno de sus lados verticales y menores , señalado con 4
haciendose redondeados los vértices a que dá lugar. Esta pie-
za en virtud de un dobléz en ángulo recto 1, da lugar a las
30.- dos caras del ángulo 2 y 3, estando en ésta última prácti-
cado el corte 4 , de que hablamos anteriormente . Esto es
en esencia lo característico del modelo que nos ocupa , c
sea una pieza en ángulo recto formada a base de una pletí-
na rectangular y dotada en su parte anterior de un corte
35.- oblicuo.

Por medio de la misma se logra la unión y por medio
de ella la formación o estructuración de la totalidad del
sommier, a tal efecto se utilizan dos perfiles angulares
que se unen por sus extremos formando un ángulo recto o
40.- a mejor decir cuatro que seran cada uno de los cuatro la-
dos necesarios para la formación del bastidor rectangular
necesario para la formación del sommier, lograndose ésto
al mismo tiempo que la necesaria estructura a base de la
aplicación de la citada pieza. Para ello se dispone aque-
45.- lla en sentido longitudinal sobre el perfil en ángulo



que forma el lado mayor del bastidor del sommier y en su cara superior 10, quedando soldados sobre ella los lados 5 y 6 del cartabón de que tratamos, y dejando completamente libre su lado externo 9. Sobre dicho cartabón y perpendicularmente al lado del bastidor del sommier citado se dispondrá el perfil en ángulo que formará el cabecero del mismo y de modo que su lado superior se acople a ras del cartabón para serle soldado, quedando por tanto sobre el lado 7 del citado cartabón acoplado el lado 11 del perfil en ángulo; por ello el lado posterior de dicho perfil 12 quedará acoplado a la cara posterior del cartabón, señalada con 2, disponiéndose el lado 8 del mismo precisamente en el vértice del perfil en ángulo.

50.-
55.-
60.- Con ello y procediendo de la misma forma en los dos ángulos del cabecero del bastidor del sommier y si se desea aplicar el mismo sistema al piecero, obtendremos la totalidad del sommier con tal estructura.

65.- Descrito suficientemente el objeto del modelo de utilidad que nos ocupa, nos queda únicamente señalar se trata de una de las variadas realizaciones a que en la práctica puede llegarse con la aplicación de sus fundamentalidades esenciales. Haciéndose constar que podrá ser construido en cualquier tamaño, forma y materiales apropiados a la finalidad a desempeñar.

70.-

N O T A
■■■■■■■■■■

El modelo de utilidad descrito recaerá, pues, sobre las siguientes reivindicaciones:

75.- 1ª.- CARTABÓN EN ÁNGULO PARA SOMMIER, caracterizado por cuanto está constituido por una pletina metálica rectangular la cual se dobla en ángulo de modo que uno de sus lados sea mayor que el otro, y cuya pieza se torna en trapezoidal en virtud de un corte oblicuo redondeado



en sus vértices que lleva practicado su ladom mayor.

- 80.- 2a.- CARTABON EN ANGULO PARA SOMMIER, según la anterior reivindicación, caracterizado por cuanto se dispondrá longitudinalmente y soldado por sus dos lados inferiores en la cara superior del perfil en ángulo que constituye el lateral del bastidor del sommier, disponiéndose en su parte superior y perpendicularmente en relación con el perfil lateral el perfil que constituye el cabecero o el piecero del propio sommier, de modo que el lado externo o posterior del mismo se acople y suelde a la cara posterior del cartabón, y el lado superior se suelde del mismo modo a nivel de la otra cara y precisamente en su lado superior, ocupando por tanto el vértice del perfil en ángulo la misma situación que el lado superior de la cara posterior del cartabón.
- 85.-
- 90.-

3a. "CARTABON EN ANGULO PARA SOMMIER".

- 95.- Todo tal y conforme queda descrito, representado y reivindicado.

- 98.- Esta memoria consta de cuatro hojas mecanografiadas y foliadas por una sola de sus caras conteniendo un total de noventa y ocho líneas.

MADRID A 23 DE OCTUBRE DE 1958.

P.A.

MANUEL DE ARPE.

• 69219

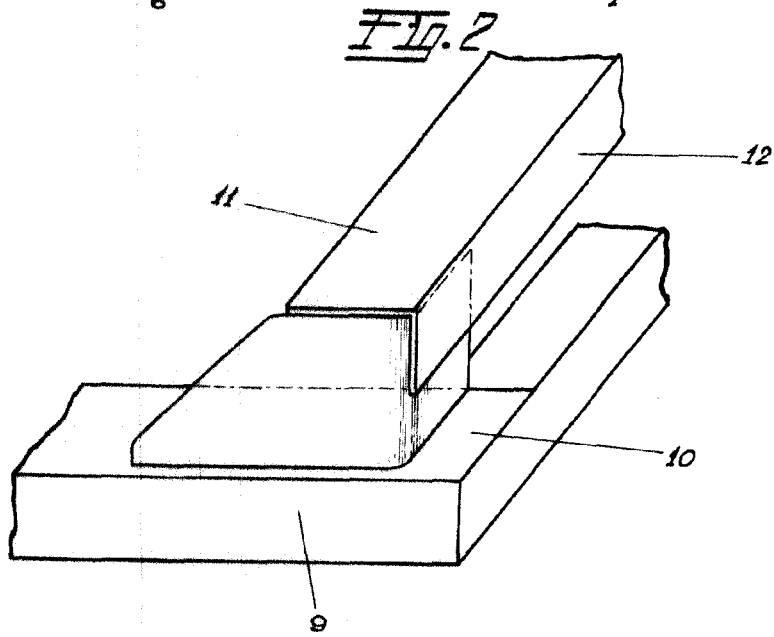
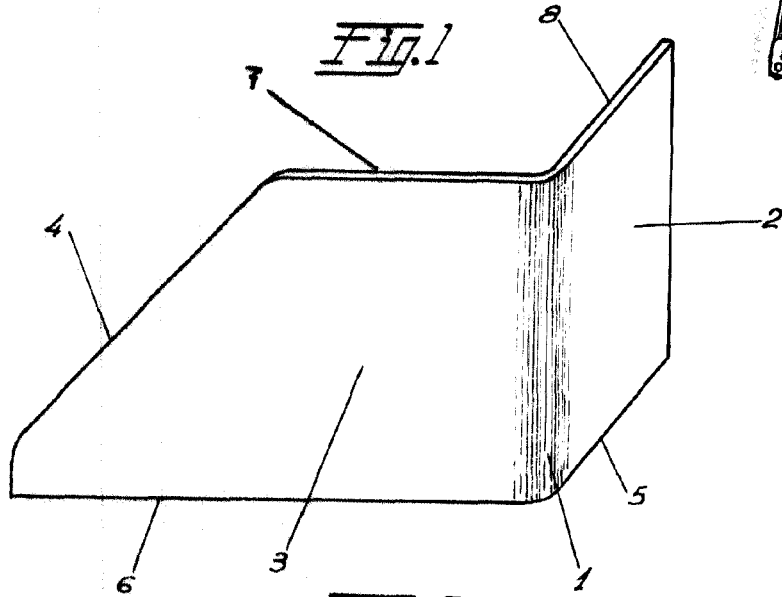

Madrid 23 Octubre 1950

[Signature]
Escala Variable