

• 69216

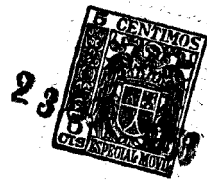

*Memoria Descriptiva*

sobre:

"Envase plegable".

=====

*Solicitante:*

DON ADOLFO CARABALLO INIESTA, y  
DON LUIS LOBATO ESPRONCEDA,  
ambos de nacionalidad española,  
residentes en Madrid, Lucio del Valle, 16, y  
Dr. Fourquet, 14, respectivamente.

=====

El presente Modelo de Utilidad tiene por objeto  
envases plegables lo que facilita su almacenamiento,  
de chapa de distintos espesores, que varían de acuerdo  
con el contenido.

5.

En los dibujos adjuntos, a título de ejemplo no

69216<sup>23</sup>



limitativo, se ilustra una forma de ejecución del invento, y en ellos:

- Fig. 1, es una vista general del envase;  
Fig. 2, representa el envase completamente plegado;
5. Fig. 3, muestra el cuerpo del envase, dispuesto para plegarse;
- Fig. 4, detalla la tapa del envase, y  
Fig. 5, representa el fondo del propio envase.
10. Con referencia a dichos dibujos, el cuerpo del envase 1, se cierra con la tapa, 2, y el fondo, 3; las tapas y los fondos son corredizos y van sujetos mediante tornillos, 6 y tuercas, 7, presentando dichos tornillos un orificio, para la colocación del correspondiente precinto, 5.
15. Cada uno de los laterales del envase, lleva un asa, 4, para facilitar su transporte y la tapa lleva asimismo un asa, 4, para poder correr la cubierta a su punto de fijación.
20. Los costados y los laterales del envase, van provistos de bisagras, 8, independientes, y remachadas o de bisagras formadas por los mismos laterales y costados.

N O T A

25. Descrita suficientemente la naturaleza del invento, así como la manera de realizarlo en la práctica, debe hacerse constar que las disposiciones anteriormente indicadas son susceptibles de modificaciones de detalle en cuanto no alteren su principio fundamental, siendo lo que constituye la esencia del referido invento y por
30. lo que se solicita Modelo de Utilidad por 20 años en

• 69216



España: "Envase plegable"; caracterizándose por lo siguiente:

5. 1ª.- Envase plegable, que se caracteriza porque el cuerpo del envase se cierra con tapas y fondos corre-dizos, estando sujetos dichos fondos mediante tornillos y tuercas, presentando dichos tornillos un orificio, para la colocación del correspondiente precinto.

10. 2ª.- Envase plegable, que se caracteriza porque cada uno de los laterales del envase lleva un asa, para facilitar su transporte, y la tapa lleva asimismo un asa para poder correr la cubierta a su punto de fijación.

3ª.- Envase plegable, que se caracteriza porque los costados y los laterales van provistos de bisagras independientes y remachadas.

15. 4ª.- Envase plegable, que se caracteriza porque los costados y los laterales van provistos de bisagras formadas por los mismos laterales y costados.

20. 5ª.- Envase plegable; tal y como queda sustan-cialmente descrito en la presente memoria e ilustrado en los adjuntos dibujos.

Esta memoria consta de tres hojas escritas a máquina por una sola cara.

Madrid, 23 OCT. 1958

ADOLFO CARABALLO INIESTA, y  
LUIS ROBERTO ESPRONCEDA.

J. GÓMEZ GIBO Y MODET  
P. P.

69216

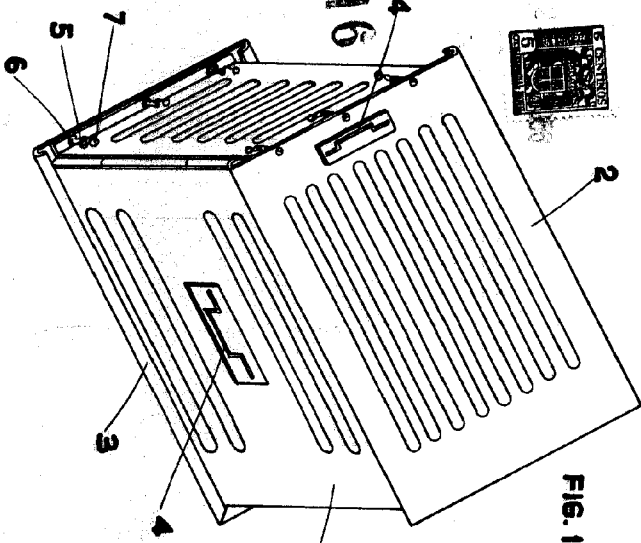

FIG. 1

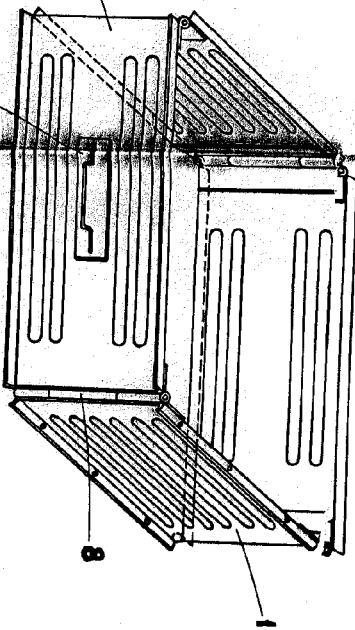

FIG. 3

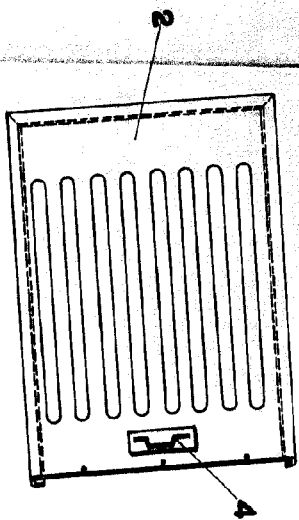

FIG. 4

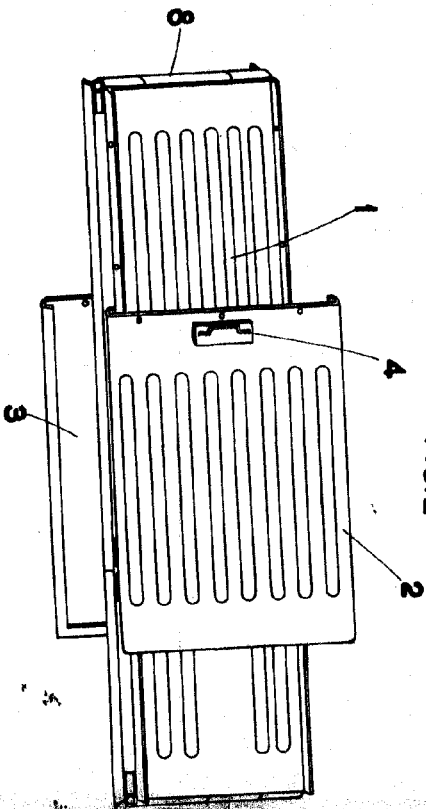

FIG. 2

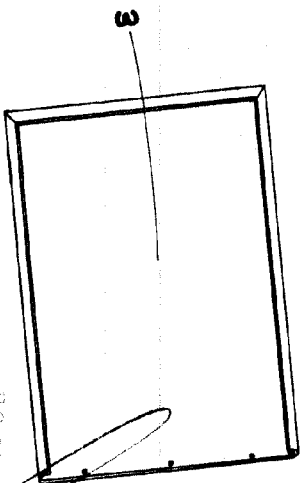

FIG. 5

ESCALA VARIABLE

MADRID. DE  
ADOLFO CARABALLO INIESTA  
LUIS LOBATO ESPRONCEDA  
R. P.

25 OCT 1958

69216