

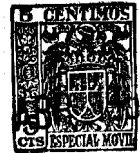

10 so con el propósito específico de imitar un arma peculiar
de los ganchos de las pampas argentinas, de los cowboys
norteamericanos, buscadores de oro y otro personajes de
aventuras. Se trata de imitar la típica navaja que como ar
ma de combate aparece utilizada por dichos personajes y ha
15 sido imitada con tal propiedad, dentro de la base primor-
dial de que resulte inofensiva, que a no dudarlo, ha de
ser un juguete de gran aceptación entre el público infantil

La navaja de juguete a que nos estamos refiriendo
se compone en esencia de una caja o cuerpo hueco, que imi-
20 ta las cachas de una navaja y de una hoja de navaja con
su colorido, filo y punta igual a una verdadera, pero fa-
bricada de goma, o plástico blando para que resulte inofen-
siva.

Los mencionados elementos, que ya de por si y en
25 forma inactiva, tienen su atractivo para el niño, estan
montado uno a otro de modo que, estando la navaja cerra-
da, si pulsamos con el dedo un botón, se abre violentamen-
te, imitando de este modo a las navajas de abertura auto-
mática utilizadas por los personajes repetidamente cita-
30 dos. Esta apertura automática se consigue a base de dotar
a la hoja de goma o plástico de un muelle en espiral, al-
rededor del cojinete de giro en un eje, y en practicar al
borde de la hoja de un escalón para que actúe en el un -
diente del botón pulsador. Cuando el botón se desliza, se
35 deja libre a la hoja y esta, por efecto del muelle, sale
bruscamente del interior de la caja que imita las cachas.
Luego puede cerrarse y quedar retenida en la posición de
oculta, por el diente del pulsador, que hace tope en el
escalón de la hoja.



40 Para la más fácil comprensión de las característi-
cas generales que hemos expuesto en los precedentes párra-
fos, se acompaña una lámina de dibujos en la que se repre-
senta un caso de realización práctica de uno de estos ju-
45 guetes, con la salvedad de que puede tener otras formas
de realización y ser alterados los materiales, adornos,
tamaños y otros detalles constructivos de caracter secun-
dario, siempre que no se modifique lo esencial.

En los referidos dibujos la figura 1, nos muestra
una vista lateral de la navaja abierta; la figura 2 una
50 sección longitudinal, de la navaja cerrada y la figura 3,
una vista parcial en planta por el borde superior, tam-
bién en la posición de cerrada.

En cuanto a las diversas partes del juguete repre-
sentado como ejemplo en los mencionados dibujos, se seña-
55 lan en ellos bajo las siguientes acotaciones:

1- caja de plástico, constituida por dos medias
cajas concavas, pegadas o soldadas por sus bordes, dejan-
do una ranura longitudinal de entrada de la hoja, en uno
de sus dos bordes.

60 2- hoja de la navaja, compuesta de goma, plástico
blando u otra materia preferentemente blanda e inofensiva.

3- anillo de plástico o metal, incrustado en la
hoja 2, para actuar de cojinete de giro.

65 4- apéndice del cojinete o anillo -3- para evitar
que gire en su alojamiento en la hoja.

5- eje de giro de la hoja, que puede formar parte
de uno de los laterales de la caja -1-, o ser independien-
te.

6- muelle de acero arrollado en espiral alrededor



70 del eje -5-, teniendo un extremo sujeto en el cojinete o anillo -3- y el otro en

7- que es el botón pulsador, corredizo en uno de los bordes de la caja -1-, teniendo esta caja una muesca para alojar a dicho botón y permitirle ciertos desplazamientos longitudinales.

75 8- diente del botón -7-.

9- muesca practicada en el borde no afilado de la hoja -2-, para que en la posición de cerrada, (Fig. 2), haga tope en el diente -8- y la hoja quede detenida en el interior de la caja -1-.

80

N O T A
=====

Los puntos no conocidos ni practicados en España, sobre los que se desea recaigan las reivindicaciones de este Modelo de Utilidad, son:

85

1º.- Navaja inofensiva de juguete, caracterizada por constar de una caja alargada hueca, imitando las cachas de una navaja real, con una ranura longitudinal de paso a su interior, llevando en su extremo un eje, en el que va montada una falsa hoja laminar de cualquier materia blanda, con su filo, color y punta imitando una hoja real de navaja, cuya hoja lleva incrustado, cerca del extremo opuesto a la punta, un cojinete de giro de materia más dura que la de la hoja, cuyo cojinete gira en el mencionado eje, yendo dispuesto alrededor de este eje, un muelle de acero en espiral, que tiene sujeto un extremo en el cojinete y otro en un botón deslizable longitudinalmente, montado en la caja, de tal modo que dicho botón, que va dotado de un diente, que encaja en una muesca practica

90

95



100 da en la hoja, es el que, al desplazarlo, deja libre a es
ta hoja, la cual sale al exterior, abriéndose la navaja
bruscamente y de un modo automático, precisamente por la
acción del referido muelle en espiral. Y

105 2º.- "NAVAJA INOFENSIVA DE JUGUETE", de conformi-
dad en un todo en lo esencial y fines industriales a lo
descrito en la precedente Memoria Descriptiva y gráfica-
mente representado en los adjuntos planos para su mejor
comprensión.

Esta Memoria consta de CINCO hojas escritas o me-
canografiadas por una sola cara a doble espacio en 107 lí-
neas.

Valencia, 9 de Abril de 1.959

Por autorización de la interesada

JOSE LOPEZ
P. P.

69488

3 OCT.



FIG. 1

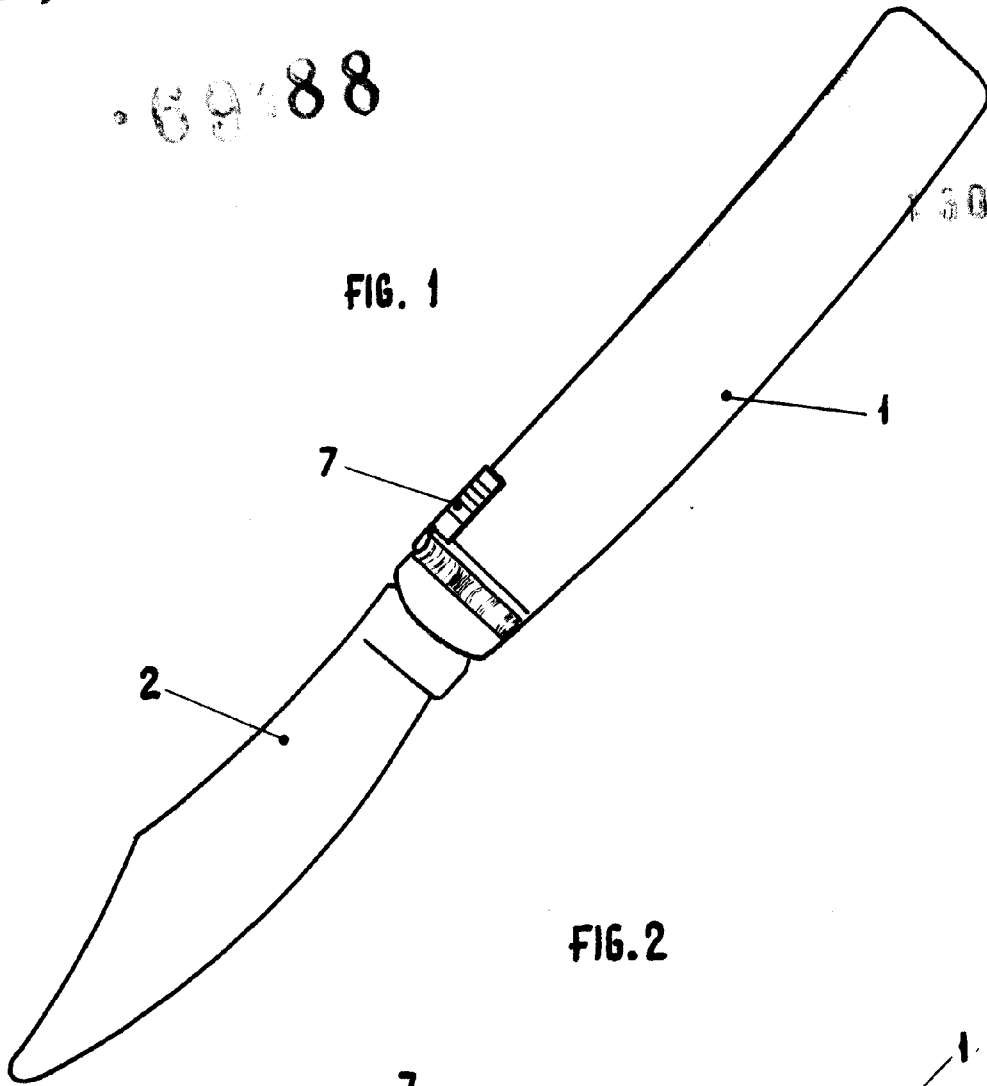

FIG. 2

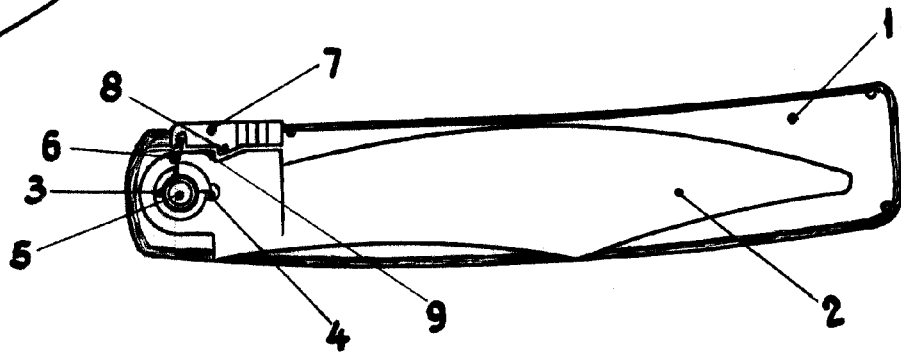
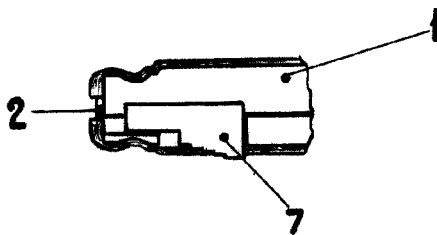

FIG. 3



ESCALA VARIABLE

Valencia, Octubre 1958

P.A.

