

9143



69143

MEMORIA DESCRIPTIVA

Correspondiente al Registro de Modelo de Utilidad que, por veinte años, se solicita para España y sus Colonias, a favor de Don Javier Pérez Maristany, residente en Barcelona, calle Consejo de Ciento, n.º. 403 - - - - -

5.

p o r

"NUEVA BOLSA"

En el mercado existen un sin fin de bolsas de papel.

La nueva bolsa presenta la particularidad de que es extremadamente simple y su boca permanece siempre abierta, antes de ser llenada, detalle muy importante en el envasado mecánico, ya que evita a la máquina, la operación de apertura de la bolsa.

10.

A continuación se describe un caso de realización prácti-

2 -
69143



ca, a título de ejemplo, no limitativo, de una bolsa según la invención, acompañándose de una hoja de dibujos en la que en alzado y ligeramente en perspectiva, se representa dicha bolsa.

5. Consiste la invención en un cuerpo tubular o paralelepípedo (1) de papel plastificado.

Dicho cuerpo (1) presenta, diametralmente opuestos, dos doblados (2) y (3) en zig-zag, a todo lo largo de sus paredes,

10. Una de las dos bocas (4) de la bolsa está cerrada, permanentemente, merced a un dobladillo (5) de los dos labios y presionados entre sí con adición de calor para su soldadura.

Gracias a ello, la bolsa presenta en sus laterales, dos fuelles opuestos que separan, constantemente, los bordes de la boca de entrada (6) de la bolsa, para facilitar su llenado a máquina.

15. Se sobreentiende que en el presente caso, serán variables cuantos detalles de construcción y acabado, no alteren, cambien o modifiquen la esencia de la invención.

20.

N O T A

Descrito el objeto y utilidad de la invención, lo que se declara como no divulgado ni practicado en ESPAÑA, comprende las siguientes reivindicaciones:

25. 1ª.- Nueva bolsa caracterizada por el hecho de que está constituida por un tubo de papel o material similar, plastificado, en el que diametralmente opuestos, hay dos dobladillos en zig-zag, a todo lo largo de sus paredes, mientras que una de sus bocas está cerrada, permanentemente, merced a un nuevo dobladillo de los dos labios y subsiguiente soldadura, pre-

69143

2106



sentando el cuerpo de la bolsa dos fuelles laterales, opues-
tos, que separen, constantemente, los bordes de la boca de en-
trada de la mencionada bolsa.

2ª.- NUEVA BOLSA.-

5.

Según se describe y reivindica en la presente Memoria
Descriptiva, que consta de tres hojas foliadas y escritas
por una sola cara y acompañadas de una hoja de dibujos.

Madrid, a 21 de Octubre de mil novecientos cincuen-
ta y ocho.

p. a.

69143

D. Javier PEREZ MARISTANY

69143

Hoja única

69143

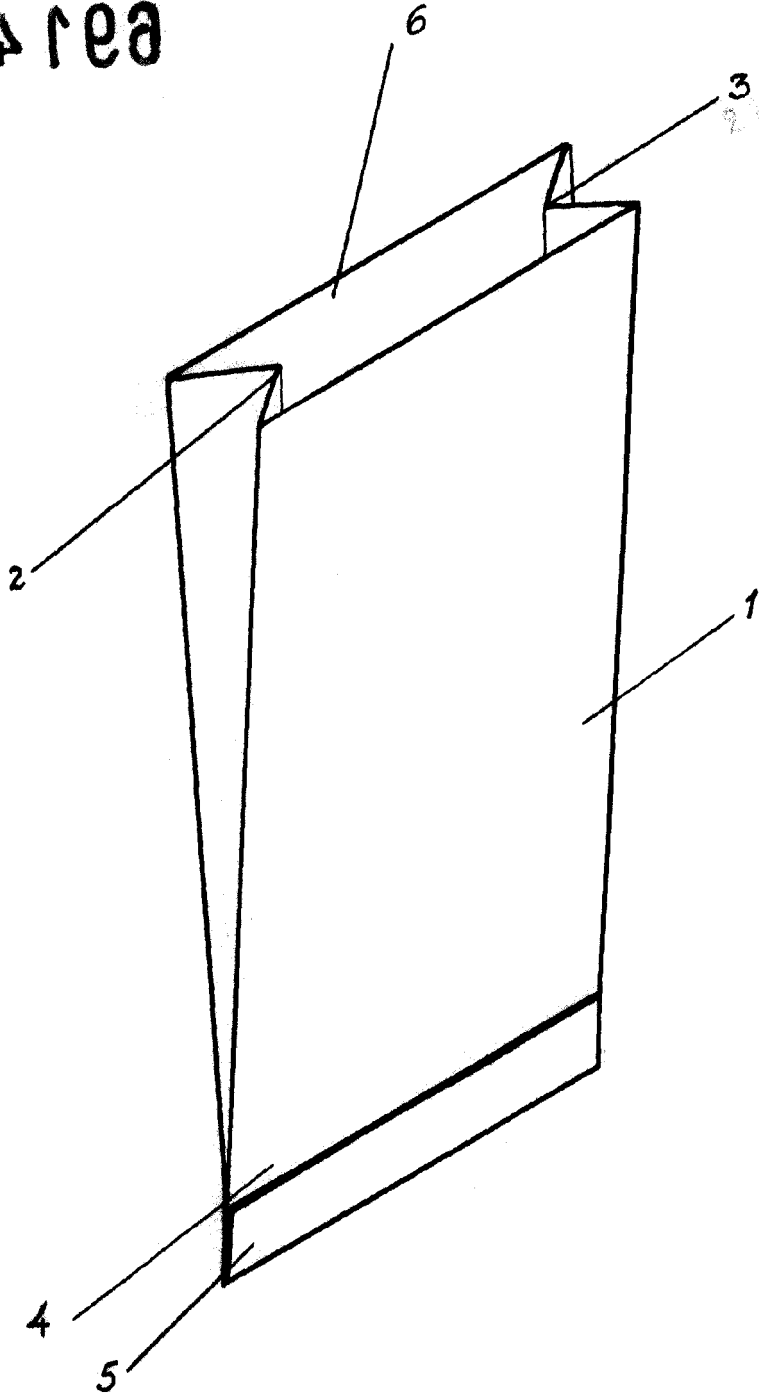

MADRID, 2 DE OCTUBRE DE 1958

P. A.

ESCALA VARIABLE