

69114

23 OCT



69114

MODELO DE UTILIDAD

por 20 años

por "UN DESCONECTADOR AUTOMATICO DE LA BATERIA, PARA AUTOMOVILES", a favor de D. José Giner Villalba, de nacionalidad española, domiciliado en Barcelona, Vallespir, 96.

=====

MEMORIA DESCRIPTIVA

Se describe en este Modelo de utilidad, un desconectador automático de la batería de los automóviles, de muy simples características, que funciona en combinación con la llave de contacto, quedando conectada la batería al introducir la llave, y desconectada después de quitarla, siendo asimismo posible la posición de batería desconectada y llave de contacto colocada.

Para su mejor comprensión, se adjuntan, a título de ejemplo, unos dibujos de un desconectador realizado



de acuerdo con el presente Modelo.

La figura I le representa en posición de conectado, y la figura II en posición de desconectado.

- Según las mismas, consiste esencialmente en una pieza laminar plana -1-, que forma por un lado la horquilla -2- inferiormente el apéndice -3-, y encima de éste, una ranura en forma de cruz -4-. La pieza -1- se introduce por la horquilla -2- en el botón -5- del interruptor que conecta o desconecta la batería, de modo que al colocar la llave de contacto -6-, el desconectador queda levantado según representa la figura I, conectándose la batería, mientras que al quitar la llave de contacto, la batería queda desconectada al bajar la pieza -1- a la posición que representa la figura II. Si se quiere dejar la llave de contacto colocada aún cuando la batería se halle desconectada, basta introducir aquélla en la ranura en cruz -4-.

Todo cuanto no afecte, altere, cambie o modifique la esencia del desconectador anteriormente descrito, será variable a los efectos del presente Modelo.

20. N O T A.

Se reivindica como objeto de este registro por Modelo de utilidad:

- 1.- Un desconectador automático de la batería, para automóviles, caracterizado esencialmente por consistir en una pieza aplanaada que posee en un extremo una larga horquilla para introducir en el botón del interruptor de la batería, poseyendo el otro extremo que queda encima de la llave de contacto, un apéndice inferior y encima de este, una ranura en cruz.

- Sean cuales fueren las circunstancias que concurren en la esencialidad del Modelo de utilidad definido en la anterior reivindicación, cuyo objeto es:



2.- "UN DESCONECTADOR AUTOMATICO DE LA BATERIA, PARA AUTOMOVILES".

Consta la presente memoria de tres hojas foliadas, mecanografiadas por una sola cara y del dibujo adjunto.

5. Barcelona, tres de octubre de mil novecientos cincuenta y ocho.

P.A. de D. José Giner Villalba,

L. DURAN
P. P.

M

69114

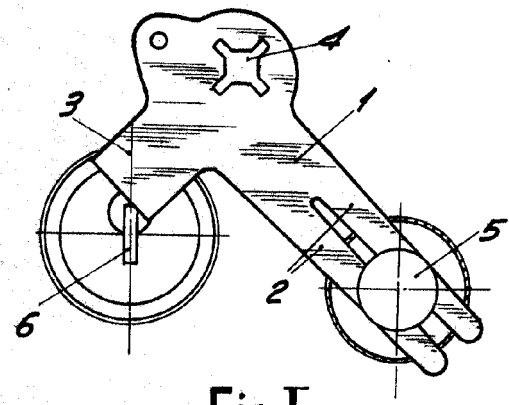

Fig. I

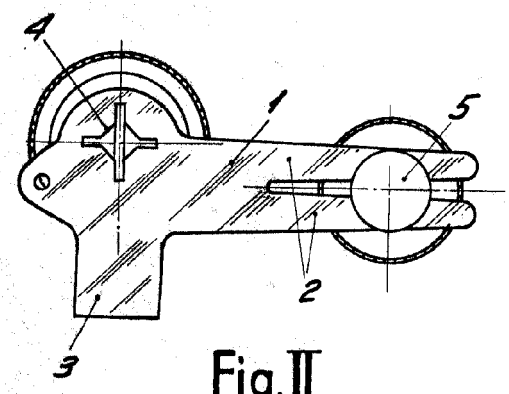

Fig. II

BARCELONA, 3 OCTUBRE DE 1958
L. DUBOIS
P.P.
[Signature]

ESCALA VARIABLE