



• 69110

M O D E L O
D E
U T I L I D A D

para "DISPOSITIVO DE REGISTRO PARA FILTRO DE BOMBA DE ACEITE EN LOS CARTERS DE MOTOR", a favor de Don ISIDRO PEDROL MATEOS, residente en BARCELONA, calle Melchor de Palau, 28 bis.

= . =

MEMORIA DESCRIPTIVA

Consiste el presente modelo de utilidad en un dispositivo de registro, para filtro de bomba de aceite en los carters de motor.

5. En los carters de motor, que llevan la bomba de aceite y su filtro, alojados en su interior, no existe acceso desde el exterior para efectuar el recambio del paquete filtrante, siendo preciso separar todo el fondo del carter, para dejar al descubierto la bomba y su filtro.

10. Con el dispositivo previsto en el presente modelo, se evita esta maniobra, por el hecho de practicar en el carter, un

2000



69110

registro con borde levantado hacia el exterior formando un plato de acoplamiento para recibir sobre él una tapa y adecuada obturación, fijable con varios tornillos.

5. Este registro es del diámetro ligeramente por exceso, del filtro de aceite y en consecuencia, por esta boca se puede extraer el filtro sin necesidad de retirar el carter.

Con el fin de facilitar la explicación se acompaña a la presente memoria una lámina de dibujos en la que se ha representado un caso de realización que se cita a título de ejemplo.

10. En el dibujo:

La figura representa en alzado la sección longitudinal del carter modificado, según el modelo.

15. Consiste en el hecho de practicar en la zona inferior 1 del carter 2 una embocadura circular o de otra forma 3 situada debajo de la posición de la bomba y filtro, (no representados) obturando el registro mencionado con una tapa 4 con adecuado borde de presión y obturación 5 fijable con los tornillos 6.

20. El modelo, dentro de su esencialidad, puede ser llevado a la práctica en otras formas que difieran en detalle de la indicada a título de ejemplo en la descripción a las cuales alcanzará igualmente la protección que se recaba. Podrá, pues, construirse en cualquier forma y con los medios mas adecuados, por quedar todo ello comprendido en el espíritu de las reivindicaciones.

69110

20



N O T A

Descrito el objeto y utilidad de la invención, lo que se declara como no divulgado ni practicado en España, comprende las siguientes reivindicaciones:

5. 1. Dispositivo de registro, para filtro de bomba de aceite en los carters de motor, caracterizado esencialmente por el hecho de practicar en la chapa del carter, en coincidencia con la posición que tiene la bomba y filtro de aceite, una embocadura registro, con bordes elevados hacia el exterior, comprendiendo como cierre una tapa dotada de borde de asiento y obturación, fijable mediante tornillos al borde de la embocadura, siendo el diámetro del citado registro ligeramente superior al del filtro de aceite, recambiable de la bomba.

10. 2. Dispositivo de registro, para filtro de bomba de aceite en los carters de motor.

15. Según se describe y reivindica en la presente memoria que consta de tres hojas foliadas y escritas a máquina por una sola cara, acompañadas de una lámina de dibujos.

Madrid, a 20 OCT. 1958

ISIDRO PEDROL MATEOS.

p. a.

JAIMÉ ISERN MIRALLES

M. P.

• 69 •

2000

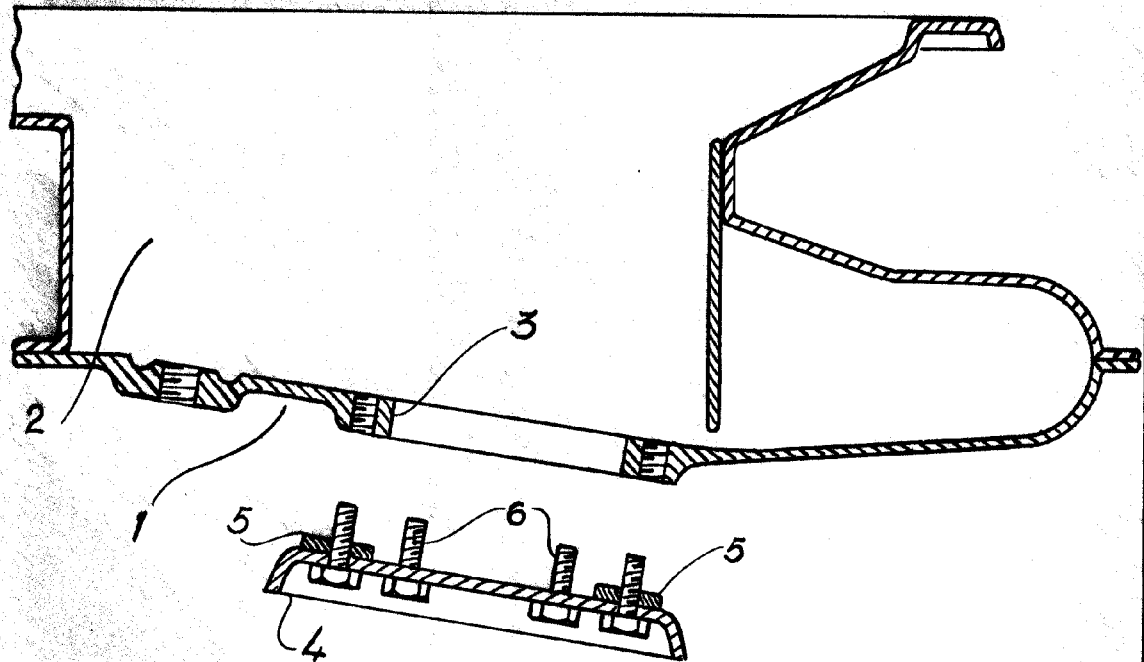

Madrid, 20 OCT. 1958
p.p. Jaime Isern