

69098



MODELO DE UTILIDAD
POR VEINTE AÑOS
EN ESPAÑA

Solicitado a favor de Rock - and - Roll, S. A., entidad española, domiciliada en BARCELONA C/. Rosendo Arús nº. 88.

p o r

==;==;==;==;==;"TAPON PERFECCIONADO PARA BOLSAS DE GOMA"==;
@@

MEMORIA DESCRIPTIVA
=====

La presente invención se refiere a un tapón perfeccionado para bolsas de goma.

5

Con el nuevo tapón perfeccionado para bolsas de goma objeto de este Modelo de Utilidad, se suprimen de una manera total y absoluta las partes rígidas que presentan todas las bolsas o botellas similares actualmente existentes en el mercado, en el cuello de las mismas o parte correspondiente al tapón.

10

Dicha rigidez constituye un inconveniente muy molesto en la mayoría de los casos de utilización de las

69098



mismas.

En cambio con el nuevo tapón que se reivindica quedan solventados dichos inconvenientes de una manera ingeniosa, segura y sumamente práctica.

15 Tiene además la ventaja este nuevo tapón perfeccionado de resultar a un precio de coste sensiblemente reducido, implicando una mayor economía en la fabricación de la botella o bolsa con la mejora consiguiente que ello presupone bajo el punto de vista económico.

20 A causa de todo ello no cabe duda que el nuevo tapón perfeccionado para bolsas de goma, ha de resultar de gran utilidad práctica, de modo que su solicitante se hace merecedor al privilegio de exclusividad que el presente Modelo supone, produciendo además un efecto nuevo al conseguir con su utilización una considerable economía de material y tiempo y una mejora económica.

25 Nuestro tapón perfeccionado para bolsas de goma se halla constituido esencialmente por una pieza de goma de forma general tronco cónica invertida que obtura el cuello de la bolsa, siendo susceptible su parte superior externa de doblarse contra la pared externa del cuello de la botella, obteniéndose con ello un cierre hermético y completamente seguro con la supresión total de partes rígidas.

30 Para que la idea general anteriormente expuesta pueda ser más fácilmente comprendida en la descripción que sigue nos vamos a referir a la lámina de dibujo que se acompaña que nos muestra un caso de realización práctica del nuevo tapón perfeccionado para bolsas de goma naturalmente que tratándose de un ejemplo aclaratorio el

35

40

69098



dibujo en cuestión deberá interpretarse en su más amplio sentido y sin carácter limitativo alguno.

45 En dicho dibujo se representa una sección longitudinal del nuevo tapón aplicado al cuello de una bolsa o botella de goma, indicándose por -1- el cuello de la bolsa o botella de goma, por -2- el tapón propiamente dicho por -3- la prolongación superior del tapón -2-, por -4- el extremo superior de la prolongación -3- de mayor grueso, por -5- dos o mas encajes interiores del tapón -2- y
50 por -6- la base cerrada del tapón -2- y separación entre dicho tapón -2- y su prolongación -3-.

Gracias a la disposición especial de este nuevo tapón perfeccionado, resulta sumamente fácil la operación de obturar el cuello -1- de la bolsa de goma, obteniéndose
55 se un cierre hermético y con las máximas garantías de seguridad, debido a lo bien estudiado de su disposición.

Para proceder a la obturación de la bolsa de goma con el nuevo tapón que se reivindica, basta simplemente encajar dicho tapón -2- en el interior del cuello -1-.
60 Debido a la conicidad invertida del mismo, así como a la elasticidad propia del material, su introducción resultará de un ajuste perfecto, aumentándose todavía más la perfección del cierre mediante los encajes -5- y asegurando totalmente la obturación con el doblado hacia la parte inferior de la prolongación -3- de dicho tapón -2-, quedando después de efectuada la citada dobladura fuertemente apretado el extremo -4- contra el cuello -1- de la
65 botella de goma, con lo cual se aumenta más todavía la condición hermética de la obturación producida por el nue



70

vo tapón habiéndose suprimido de una manera total y sin menoscabo de la perfección del cierre, todas las partes rígidas existentes hasta la fecha, en las bolsas de goma similares.

75

Descrita suficientemente la naturaleza y constitución del nuevo tapón perfeccionado para bolsas de goma se ha de hacer constar que podrá realizarse en diversidad de formas, tamaños y materiales, así como que podrán introducirse variaciones secundarias que no alteren la esencialidad de su objeto que se pone de manifiesto con la siguiente

80

N O T A
= = = =

Los puntos nuevos que se presentan para ser reivindicados son:

85

1ª.- Tapón perfeccionado para bolsas de goma, caracterizado, por estar constituido por una pieza de goma de sección tronco cónica invertida que presenta dos o más salientes circulares en su superficie externa que encajan con las correspondientes concavidades del cuello de la bolsa, desprovisto totalmente dicho cuello, de partes rígidas, prolongándose dicha pieza de goma, que constituye el principal elemento obturador, por la parte externa de su base cerrada.

90

95

2ª.- Tapón perfeccionada para bolsas de goma, según la reivindicación anterior, caracterizado porque la prolongación externa de la reivindicación 1ª. es susceptible de sufrir un giro de 180º, quedando fuertemente aplicada contra las paredes exteriores del cuello de la bolsa y porque dicha prolongación presenta en su extremo

6909



100

opuesto a la base del elemento obturador una sección circular de mayor anchura que en el resto de la misma.

105

3ª.- "TAPON PERFECCIONADO PARA BOLSAS DE GOMA", de conformidad en un todo en lo esencial y fines industriales a lo descrito en la precedente Memoria Descriptiva y gráficamente representado en el adjunto plano para su mejor comprensión.

Esta Memoria consta de CINCO hojas mecanografiadas por una sola cara a doble espacio en 105 líneas.

Madrid, 20 de Octubre de 1.958

Por autorización de los interesados.

JOSE LOPEZ
P. P.

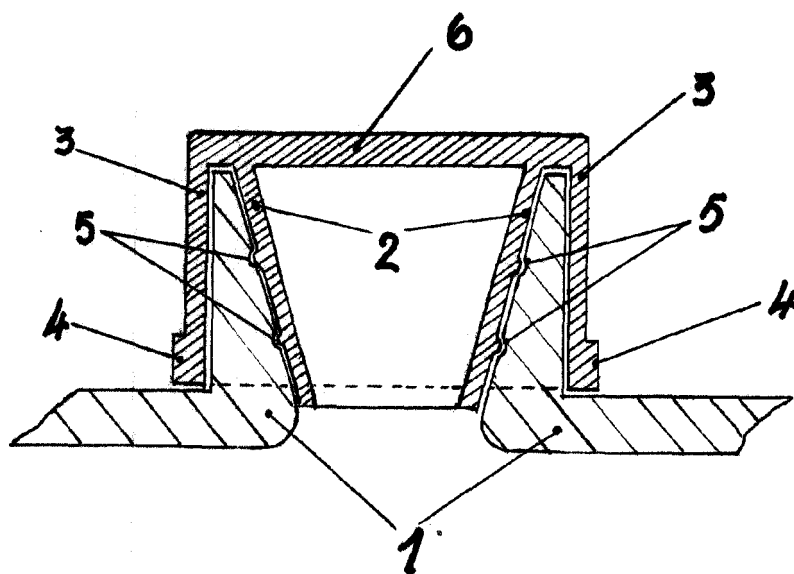

Escala variable
Madrid-October-1958

JOSE LOPEZ
P. P.

A handwritten signature in black ink, appearing to read 'J. Lopez'.