

170



• 69062

M O D E L O  
D E  
U T I L I D A D

para "INTERRUPTOR PARA LAMPARAS", a favor de Don JOSE PEREZ  
GARCIA, domiciliado en BARCELONA, Viladomat, 170.

= . =

MEMORIA DESCRIPTIVA

El presente modelo de utilidad se refiere a un interruptor para lámparas del tipo que comprende una cadena o cordón colgante y del cual hay que tirar para accionarlo.

5. Se caracteriza por estar constituido por una base que comprende una rueda de trinquete encima de cuyos dientes, suficientemente anchos, van colocados alternativamente contactos de modo que cada dos dientes es un contacto activo siendo los intermedios posiciones de reposo. Los contactos activos están en comunicación eléctrica con elementos que, mediante tornillo de presión, permiten fijar los conductores.
- 10.

• 690621700



5. Encima de la rueda de trinquete está dispuesto, en situación rotatoria y centrado con la rueda, un patín con dos planos deslizantes diametralmente opuestos y que constituye el contacto móvil. El contacto móvil es susceptible de ser accionado de modo que pase alternativamente de los dientes con contactos fijos a los dientes sin contactos fijos estableciendo en el primer caso el circuito y abiriéndolo en el segundo.

10. El contacto móvil tiene en su centro un taladro de forma especial no circular que encaja en el eje donde va situado de modo que, en este eje, puede deslizarse a lo largo de él con toda libertad más no puede hacerlo en sentido de rotación debido a la forma no circular del encaje. El eje citado, de material aislante, perteneciente a otra rueda de trinquete, ésta móvil, a través del cual acciona el contacto móvil. El eje es perpendicular al plano de la rueda de modo que ésta queda paralela a la fija moldeada en la base.

15. Encima de la rueda de trinquete móvil, y también en situación horizontal, se encuentra un conjunto formado por una cápsula circular con un eje en su centro que la atraviesa. En una de sus bases deja una ventana abierta en forma de corona circular. En el interior de la cápsula y montada sobre el eje descrito se halla una pieza también circular que queda junto a la base que forma la ventana, a través de la cual, asoman dos resaltes diametrales practicados en ella. Esta pieza constituye el accionador del trinquete móvil. De un punto de su periferia parte en dirección radial un brazo que sale al exterior de la cápsula por una ranura apropiada y de este brazo pende la cadena o cordón para accionarlo. El brazo tiene un movimiento angular posible que abarca un sector de entre  $90^{\circ}$  y  $180^{\circ}$  manteniéndose en un extremo de su recorrido por la acción de un elemento elástico.

20.

25.

30.

6906270



co fijado entre la cápsula y el accionador del trinquete móvil. El trinquete móvil se mantiene apretado contra su accionador por la acción de un muelle colocado entre él y el contacto móvil y concéntricamente con el eje de dicho contacto, el cual, de este modo, también es presionado contra los contactos fijos asegurando la comunicación eléctrica.

5. Para facilitar la explicación se acompaña a la presente memoria una lámina de dibujos en los cuales se ha representado una realización del modelo que se cita a título de ejemplo.

10. En los dibujos:

La figura 1 es un despiece parcial en perspectiva del objeto del modelo.

La figura 2 muestra la cápsula accionadora en perspectiva y en corte convencional.

15. La figura 3 representa un corte transversal de la misma cápsula.

El interruptor objeto del presente modelo está constituido por una base de material aislante 10, en la que, como principales elementos, están moldeados la rueda de trinquete 11, las cavidades 12 para los contactos exteriores y las muescas 13 para fijar la cápsula accionadora. Las cavidades 12 están en comunicación con la rueda de trinquete a través de las entalladuras 14 permitiendo la colocación de los contactos fijos 15 sobre los dientes 16 del trinquete y sobre el fondo de las cavidades 12 quedando unidas ambas partes por el istmo 17. Encajados en las cavidades 12 se disponen los contactos exteriores 18 comunicados eléctricamente con los contactos fijos 15 que quedan debajo; los cables exteriores se introducen en los agujeros 19 quedando aprisionados por los tornillos de presión 20.

20. En el trinquete 11 de la base, unos dientes 16 están ocupados por los contactos fijos 15 y los contiguos 22 permanecen libres

25.

30.

• 69062 17 OCT



constituyendo los dientes de reposo.

5. Sobre el trinquete de la base se situa en disposici3n giratoria un contacto m3vil 23 con dos planos deslizantes 24 que resbalan sobre los dientes diametralmente opuestos del trinquete fijo estableciendo el contacto o abriendo el circuito seg3n que se apoyen en dientes con contactos fijos o en dientes de reposo. El contacto m3vil, por medio de un agujero central 25 queda situado en el eje 26 del trinquete m3vil 27. Merced a la forma del taladro 25 y dle eje 26, el contacto m3vil 23 puede desplazarse a lo largo del eje pero no puede girar en torno de 3l

10. Todo el conjunto descrito, queda fijo en su lugar y apri-sionado entre las entallas apropiadas de la base 10 y la tapa 21 que los inmoviliza completamente y s3lo permitiendo la rotaci3n del conjunto formado por el trinquete m3vil, contacto m3vil y muelle.

15. El trinquete m3vil, y por ende el contacto m3vil, es obligado a girar por la c3psula accionadora consistente en una c3psula de protecci3n dotada de un eje central 29 que la atraviesa. Es cerrada por un extremo teniendo en el otro una tapadera 30 en forma de corona circular que deja una abertura central. Dispuesta giratoriamente en el eje 29 se encuentra el accionador del trinquete consistente en un disco 31 provisto de resaltes accionadores 32 diametralmente opuestos que engarzan con los dientes del trinquete m3vil; est3, el accionador del trinquete, dotado de un brazo 33 que sobresale al exterior de la c3psula protectora 28, y al extremo del cual se fija la cadena o cord3n 34.

20. El citado brazo tiene un espacio de giro correspondiente a un sector de 90° a 180° y permanece en un extremo de su carrera gracias a la acci3n de un elemento el3stico 35 fijado en-

30.



5. tre la cápsula protectora 28 y el accionador del trinquete 31. El conjunto está dotado de una guía 36 para la cadena o cordón. El trinquete móvil 27 es apretado contra su accionador 31 mediante un muelle helicoidal 37 situado entre él y el contacto móvil 23 y concéntrico con el eje 26 de modo que también mantiene al contacto móvil ejerciendo presión contra los dientes del trinquete fijo 11 asegurando así la continuidad eléctrica del interruptor cuando el circuito está cerrado.

10. El conjunto de la cápsula accionadora se fija sobre la base 10 del interruptor mediante las pestañas 38 que se corresponden con las muescas 13 de la base.

15. Al tirar del cordón o cadena 34 el accionador del trinquete móvil 31 describe un sector de a lo menos 90°; las muescas accionadoras 32 engarzan con los dientes del trinquete móvil 27 y le hacen describir a lo menos un cuarto de vuelta junto con el contacto móvil que, de este modo cambia de cuadrante, cerrando el circuito si estaba abierto y viceversa. Al soltar el cordón el muelle 35 hace volver a su posición primitiva al accionador del trinquete quedando en disposición de engarzar con los siguientes dientes.

20. El modelo, en su esencialidad, puede ser desarrollado en otras variantes que difieran en detalle de las indicadas y a las cuales alcanzará igualmente la protección que se recaba. Podrá, pues, ser construido en cualquier forma y tamaño, con los materiales más adecuados, a cada caso, por quedar todo ello comprendido dentro del espíritu de las reivindicaciones.



69062

N O T A

Descrito el objeto y utilidad del modelo, lo que se declara no divulgado ni practicado en España, comprende las siguientes reivindicaciones:

5. 1. Interruptor para lámparas caracterizado por estar constituido por un cajetín cuya base está moldeada en forma de corona con una serie de rampas inclinadas que adoptan la disposición de una rueda de trinquete en cuyos dientes se disponen alternativamente contactos fijos y encima de la cual gira un contacto móvil apoyándose en dientes diametralmente opuestos y situado en el eje, de sección no circular, de otra rueda de trinquete cuyos dientes adoptan inclinación contraria a los de la base, estando situado sobre el citado eje un muelle helicoidal entre el trinquete móvil y el contacto móvil.
10. 2. Interruptor según la anterior reivindicación caracterizado porque el trinquete móvil es accionado por los resaltes de un disco giratorio paralelo al trinquete y en el cual se apoya este y dotado de un brazo en disposición radial al cual va fijado el cordón de accionamiento.
15. 3. Interruptor según las anteriores reivindicaciones caracterizado porque el disco giratorio va encerrado dentro de una capsula abierta por una base según una ventana circular por la que asoman los resaltes accionadores del trinquete móvil, y dotada de una ranura lateral por donde asoma el brazo radial del disco, los extremos de cuya ranura le sirven de tope de carrera.
20. 4. Interruptor según las anteriores reivindicaciones caracterizado porque el disco giratorio tiene una posición pro-
- 25.

9062



pía elástica por la acción de un muelle fijado entre él y la cápsula.

5. Interruptor según las anteriores reivindicaciones caracterizado por tener, fijada en el exterior de la cápsula y al final de la carrera del brazo, una guía para el cordón.

6. Interruptor para lámparas.

Según se describe y reivindica en la presente memoria que consta de siete hojas foliadas y escritas a máquina por una sola cara, acompañadas de una lámina de dibujos.

Madrid, a 17 de Octubre de 1958.

JOSE PEREZ GARCIA.

p. a.

JAME ISERN MIRALLES  
P. P.

69062

Fig. 1

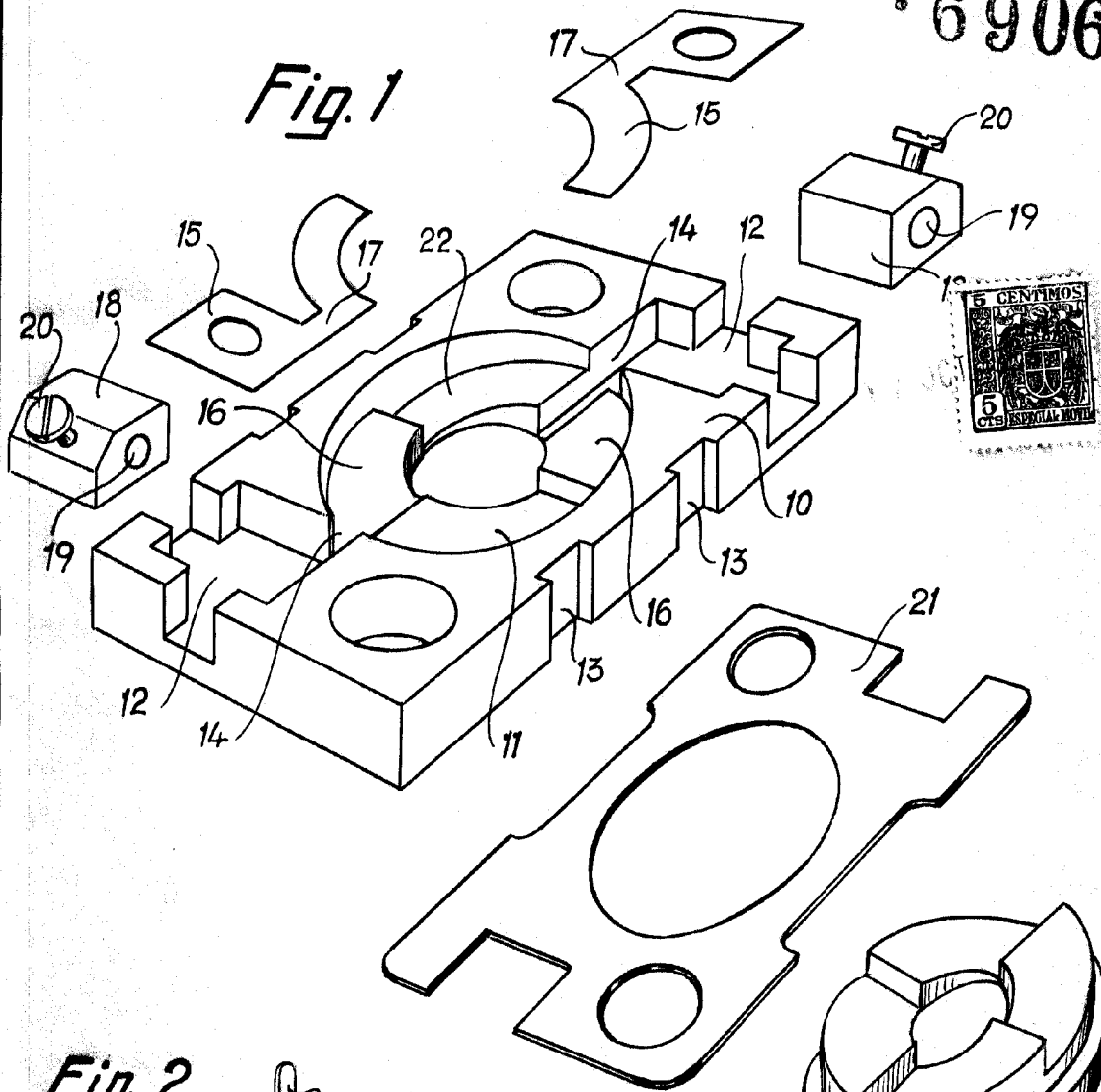
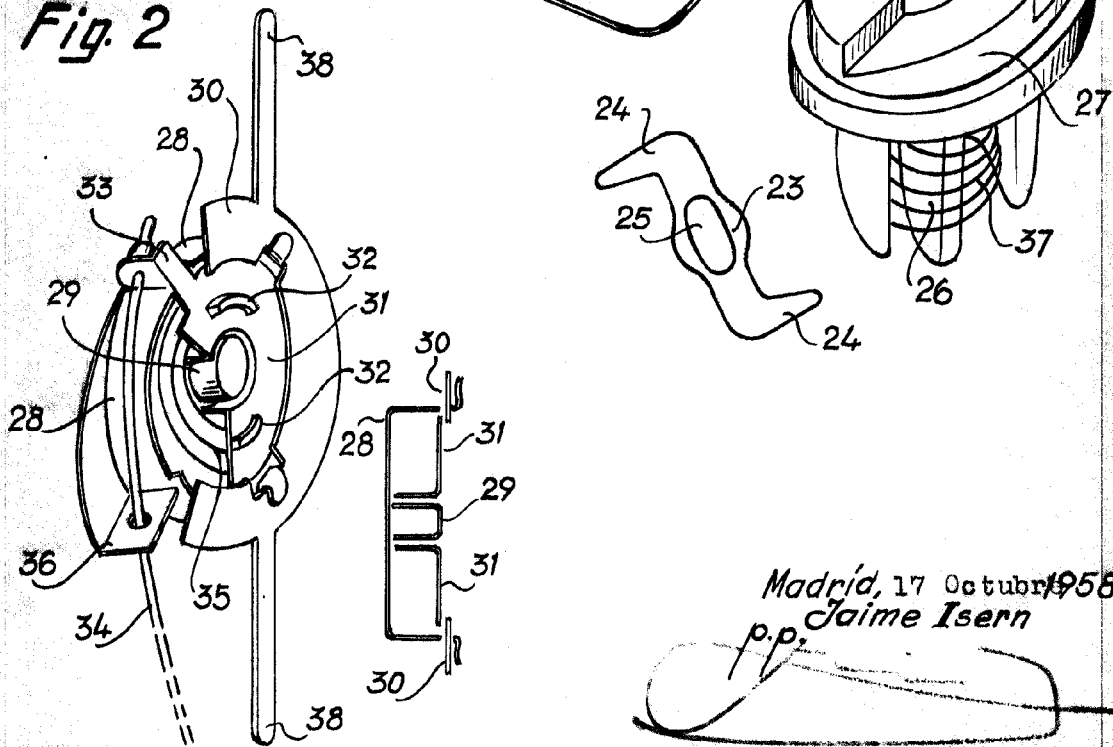

Fig. 2



Madrid, 17 Octubre 1958  
Jaime Isern  
p.p.