



• 69023

MODELO DE UTILIDAD

por 20 años

por "UN SOPORTE PARA LOS PARABRISAS DE LAS MOTOCICLETAS",
a favor de D. Enrique Creus Parriol y D. José Llana Grauliana,
de nacionalidad española, domiciliados en Hospitalet de Llobregat (Barcelona), Uva, 9, 11 y 13.

=====

MEMORIA DESCRIPTIVA

La industria de la motocicleta ha conocido un desarrollo sin precedentes en nuestro país durante los últimos años, comprendiendo no solamente la fabricación de las motocicletas en sí, sino también la fabricación de grandes cantidades de accesorios, lo que corre a cargo de las industrias auxiliares. En esta categoría se incluye el presente Modelo, que se refiere a un soporte para los parabrisas de dichos vehículos. Este soporte

5.

• 69023' 30



es de características muy sencillas, aunque de notable solidez y eficacia, siendo aplicable a las motocicletas cuyos manillares afectan secciones de forma distinta de la circular.

5. Para su mejor comprensión, se adjuntan, a título de ejemplo, unos dibujos de un soporte realizado de acuerdo con el presente Modelo.

La figura I es una vista en perspectiva del soporte y la figura II es una vista del despiece del mismo.

10. Según tales figuras, consiste esencialmente, en una caja -1-, abierta por una de sus caras y presentando ambas paredes, verticales, -2-, cóncavas, en su parte delantera, y las dos horizontales -3-, dotadas de las entallas -4-, atravesando esta caja de arriba abajo, el extremo roscado -5- del brazo -6-, curvado y terminando superiormente con la zona -7- recta y dirigida hacia delante. La caja -1- lleva solidaria asimismo, una brida -8- de forma sensiblemente oval, cuya sujeción a dicha caja se hace por medio del tornillo -9- y la tuerca -10-, esta brida encaja con las entalladuras -4-, y está destinada a abrazar firmemente el manillar de la motocicleta, sujetándose el parabrisas al extremo de la zona superior recta -7-.

25. Todo cuanto no afecte, altere, cambie o modifique la esencia del soporte anteriormente descrito, será variable a los efectos del presente Modelo.

N O T A .

Se reivindica como objeto de este registro por Modelo de utilidad:

30. 1. - Un soporte para los parabrisas de las motocicletas, caracterizado por constar esencialmente en una caja abier-



ta por una cara, en la que presenta las dos paredes verticales cóncavas en su parte delantera, y las dos horizontales, dotadas de sendas entalladuras, en las que se introducen los brazos de una brida oval que se sujeta al interior de la caja por tuerca y tornillo, siendo atravesada dicha caja de arriba abajo, por el extremo roscado de un brazo, que se acoda para terminar en una zona superior dirigida hacia delante, en la que se puede sujetar al parabrisas.

5. Sean cuales fueren las circunstancias que concurren en la esencialidad del Modelo de utilidad definido en la anterior reivindicación, cual objeto es:

10. 2. - "UN SOPORTE PARA LOS PARABRISAS DE LAS MOTOCICLETAS".

Consta la presente memoria de tres hojas foliadas, mecanografiadas por una sola cara y del dibujo unido a la misma.

15. Barcelona, treinta de septiembre de mil novecientos cincuenta y ocho.

P.A. de D. Enrique Creus Parriol y
D. José Llana Grauliana,

L. DURAN
P.P.



69023³⁰

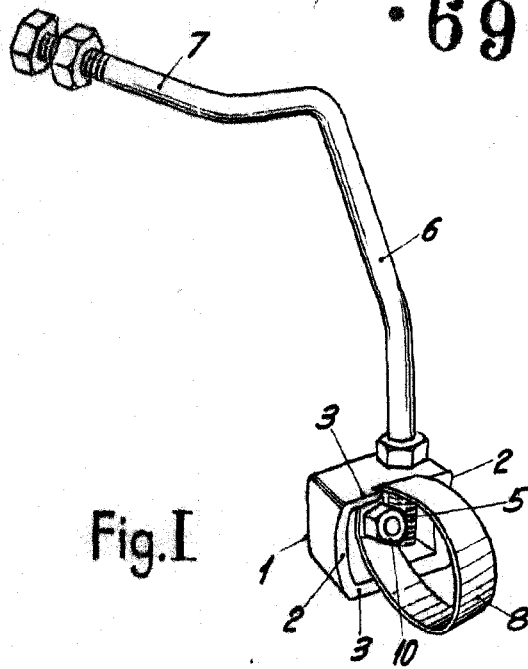

Fig. I

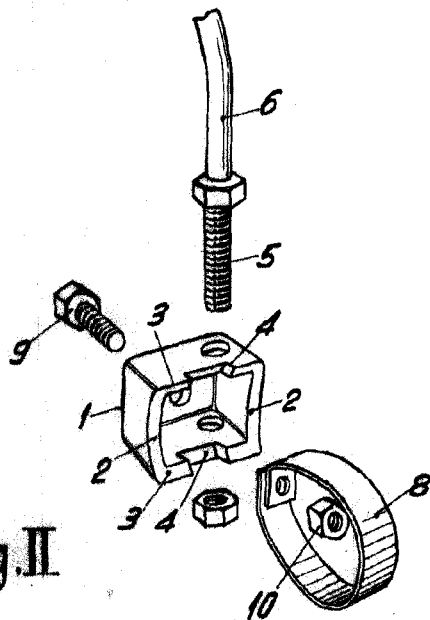

Fig. II

BARCELONA, 30 SEPTIEMBRE DE 1958

L. DURAN

P.P.

ESCALA VARIABLE