

69 008



• 69 008

MEMORIA DESCRIPTIVA

DE UNA PATENTE DE MODELO DE UTILIDAD POR VEINTE AÑOS EN ESPAÑA A FAVOR
DE DON FRANCISCO CARRION CLEMENTE, DE NACIONALIDAD ESPAÑOLA, RESIDENTE
EN ALBACETE, Progreso 14.

sobre:

"BROCAL PERFECCIONADO, APLICABLE A BOTAS PARA VINO".



Con la presente solicitud se trata de proteger un brocal perfeccionado, aplicable a botas para vino, con el cual se consiguen grandes ventajas sobre los que actualmente se conocen y existen en el mercado.

5.-

Una de las ventajas principales es la realización o construcción del mismo en material plástico, aunque siempre será susceptible de poderse fabricar en otro tipo cualquiera de material.

10.-

Asimismo presenta otra gran ventaja como es el lograr mediante elementos apropiados un cierre hermético de las diferentes partes que constituyen el brocal, evitándose así cualquier derramamiento del líquido el cual ocasionaría manchas al usuario. Asimismo se ha conseguido dotar a uno de los cuerpos del brocal, concretamente al que presenta el orificio por el cual sale el líquido para beber, de un estriado con el fin de poderlo aflojar y permitir mediante su desenroscado que aparezca la boca para el llenado de la bota; el estriado facilita grandemente la labor de aflojarlo, pues en los brocales existentes actualmente y que carecen de ello es sumamente difícil el aflojarlo si no se realiza un gran esfuerzo y a veces es inútil.

15.-

En cuanto a la forma del brocal es indistinta, pues siempre podrá ser objeto de variación, así como igualmente el colorido, pues aunque corrientemente se utilice el negro marfil es factible el realizarlo en colores vistosos dentro de una amplia gama.

20.-

Para mejor comprensión de la descripción que sigue, se adjuntan dibujos a los cuales se hará constante referencia a lo largo de la misma, siempre a título no limitativo.

25.-

La Fig. 1ª., es una vista en alzado del brocal objeto de la invención presentando en sección su parte superior con el fin de apreciar más fácilmente el elemento de cierre hermético.

30.-

La Fig. 2ª., es una vista en planta superior según la sección A-A, donde se denota una arandela que logra el cierre hermético



y perfecto del cuerpo de unión a la bota y el cuerpo que realiza el cierre de la boca de llenado.

5.- Consiste la presente invención en un brocal perfeccionado, aplicable a botas para vino, caracterizado por estar constituido en material plástico, el cual presenta tres cuerpos (1 y 2 y 3); el (1) es el que verifica la obturación del orificio por donde sale el vino para ser bebido, estando dotado de una junta (4) que verifica el cierre hermético evitándose el que se derrame el líquido durante su traslado en la bota; el (2) o cuerpo destinado como obturador de la boca de llenado de la bota, que a su vez es donde va practicado el orificio pequesísimo por donde sale el líquido para beber, consta de una sección anular (5) totalmente estriada mediante la cual se facilita el desenroscado de la pieza; y por último el cuerpo (3) o de unión del brocal a la bota, lleva acondicionada una arandela (6) que hace de junta hermética, entre el cuerpo (2) y el cuerpo (3) evitándose también que surja el derramamiento del líquido que contenga la bota.

10.-

15.-

20.- Las ventajas de la presente invención se deducen de lo anteriormente expuesto:

25.- Si bien la forma de ejecución aquí descrita constituye aplicación preferente de la presente solicitud podrán introducirse modificaciones de forma y de detalle sin que por ello se altere la esencialidad de la misma, la cual se reivindica en la siguiente

NOTA

En resumen, la presente solicitud recaerá sobre las siguientes reivindicaciones:

30.- 1ª.- Brocal perfeccionado, aplicable a botas para vino, caracterizado por presentar tres cuerpos unidos mediante rosca-

do, presentando el superior que es el destinado para la obtura-



ción del orificio por donde sale el líquido para ser bebido, una junta que verifica el cierre hermético evitándose el que se derrame el líquido durante su traslado en la bota.

5.-

2^a.- Brocal perfeccionado, según la reivindicación anterior, caracterizado porque el cuerpo destinado como obturador de la boca de llenado de la bota, que a su vez es donde va practicado el orificio pequesísimo por donde sale el líquido para beber, consta de una sección anular totalmente estriada mediante la cual se facilita el desenroscado de la pieza.

10.-

3^a.- Brocal perfeccionado, según las reivindicaciones anteriores caracterizado porque entre el cuerpo de unión del brocal a la bota, y el anteriormente descrito en el punto anterior, se ha dispuesto una arandela que hace de junta hermética la cual evita el derramamiento del líquido de la bota.

15.-

4^a.- BROCAL PERFECCIONADO, APLICABLE A BOTAS PARA VINO.

Según se describe en la presente memoria que consta de cuatro hojas escritas a máquina por una sola cara y dibujos.

Madrid a 15 de octubre de 1958.

69008



Fig. 1

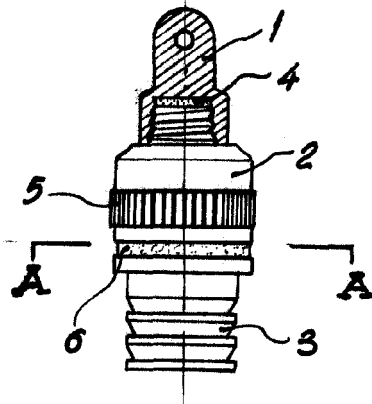
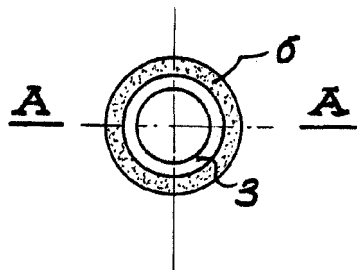

Fig. 2



ESCALA VARIABLE

1 6 OCT 1940