

68.998

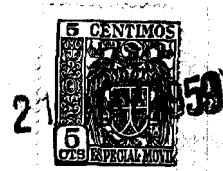

MEMORIA DESCRIPTIVA

que se acompaña a la solicitud de

UN MODELO DE UTILIDAD

a favor de D. Lucio AGUINAGALDE Aizpurua, de nacionalidad española, residente en VITORIA, Prolongación Domingo Beltrán, s/n.

por:

"DISPOSITIVO DE ENGARCE DE ESLABONES PARA PULSERAS Y SIMILARES".

=====  
=====

La presente Memoria se refiere, como su enunciado indica, a un original dispositivo de engarce para aplicar a pulseras y otras piezas de bisutería de género similar, presentando la particularidad de que tales engarces se realizan directamente sobre los eslabones por sus propios medios, sin requerir ejecillos, pasadores u otros medios auxiliares parecidos, consiguiéndose una perfecta



10 articulación y movilidad de los elementos concatenados y haciendo posible, de otra parte, la eliminación o desmontaje con toda facilidad de cualquier eslabón, bien para ajustar, por ejemplo, una pulsera a la medida de muñeca de su usuaria o bien para sustituirlo por otro caso de deterioro.

15 Otras propiedades y destacadas ventajas del dispositivo de la invención podrán deducirse de la descripción detallada que se hará a continuación con referencia a los planos que se acompañan en los cuales se representa, a simple título de ejemplo, no limitativo, una forma preferente de realización susceptible de todas aquellas  
20 modificaciones de detalle que no alteren fundamentalmente sus características esenciales.

En dichos dibujos se ilustra:

En la fig. 1 planta y perfil de una cadena provista del dispositivo de engarce de la invención.

25 En la fig. 2 detalle de un elemento-eslabón portador del adorno.

En la fig. 3 detalle del elemento intermedio o puente de unión engarzada de los eslabones.

30 Según el ejemplo de ejecución representado, el dispositivo de engarce preconizado está integrado por una serie de eslabones a modo de cajitas (1) cuyos rebordes presentan unas uñas (2) para retención engrapada del elemento decorativo (no representado) que se aloja en dicha  
35 cajita, ya sea una placa damasquinada, pavonada, etc. o bien una piedra u otro medio apropiado.

Los laterales de dichas cajas-eslabones disponen de unos pequeños pivotes en resalte (4) que vienen a coincidir respectivamente con unos pequeños rebajes (7) practicados en las caras internas de las alas (6) de unos  
40



puentecillos (5) que se establecen alternando con dichos eslabones.

45 El machihembrado con cierta holgura de los pivotes (4) en los rebajes (7) se realiza por simple presión mediante una sencilla operación manual y el hecho de estar enfrentados en la misma línea perpendicular al eje longitudinal de la cadena los diferentes encajes de cada lado, permiten una perfecta articulación y movilidad a los elementos engarzados, con la particularidad de poderse  
50 desmontar todos o cualquiera de los elementos constituyentes de la cadena invirtiendo el sentido de la operación manual indicada.

La forma, dimensiones y materiales podrán ser variables y en general cuanto sea accesorio y secundario,  
55 siempre que no altere, cambie o modifique la esencialidad del objeto que se describe.

Los términos en que queda redactada esta Memoria son ciertos y fiel reflejo del objeto descrito, debiéndose tomar con carácter amplio y nunca en forma limitativa.  
60

N O T A

El MODELO DE UTILIDAD que se solicita recaerá sobre las particularidades características de las siguientes reivindicaciones:

65 1ª.- Dispositivo de engarce de eslabones para pulseras y similares, caracterizado por comprender una



70 serie de eslabones a modo de cajitas de escaso fondo cuyos rebordes presentan unas uñas para la retención engrapada de elementos decorativos apropiados alojados en dichas cajas y caracterizado además porque los laterales de los mencionados eslabones disponen solidariamente de unos pequeños pivotes en resalte.

75 2ª.- Dispositivo según la reivindicación primera, caracterizado por establecerse una serie de puentecillos, alternando con los eslabones citados, cada uno de los cuales está provisto de unas alas extremas a modo de doble T, en cuyas caras internas tienen practicados unos pequeños rebajes de emplazamiento correspondiente con los pivotes de los eslabones mencionados a fin de conseguir la unión machihembrada de ambos.

80 3ª.- Dispositivo conforme a las reivindicaciones anteriores, caracterizado porque dicha unión machihembrada de los pivotes y rebajes es susceptible de realizarse a presión mediante una sencilla manipulación, como también el desmontaje o independización de los elementos engarzados.

85 4ª.- Dispositivo de acuerdo a las reivindicaciones que anteceden, caracterizado porque el engarce de los eslabones y puentecillos mencionados se realiza con cierta holgura por la unión machihembrada de pivotes y rebajes referidos que se establecen por pares enfrentados a cada lado de la cadena, lo que hace posible una perfecta articulación y movilidad de sus elementos componentes.

95 5ª.- "DISPOSITIVO DE ENGARCE DE ESLABONES PARA PULSERAS Y SIMILARES".

-----

= 5 =

68.998

21 MA



Todo según queda expuesto en la precedente Memoria que consta de cinco hojas foliadas y mecanografiadas por una sola cara y hoja de dibujos que a la misma se acompaña.

Madrid, 16 de Octubre de 1958

Por autorización del interesado.

Modesto Polo

*[Handwritten signature]*

• 68 998



FIG. 1.

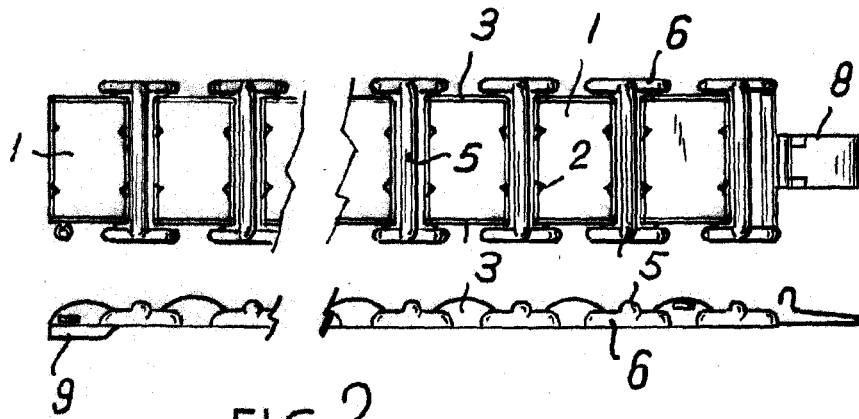

FIG. 2.

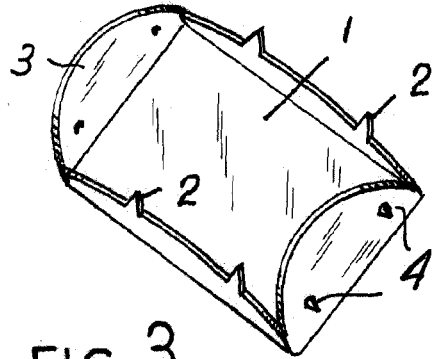
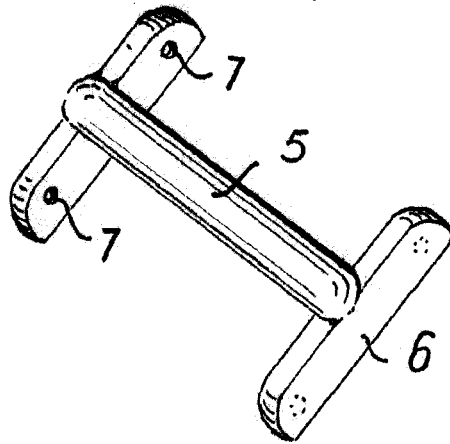

FIG. 3.



Madrid. 1911.

*Aguinagalde*

ESCALA VARIABLE