



• 68 994

Memoria Descriptiva

para

un Modelo de Utilidad por veinte años,

a favor de

Don Miguel Lluch Codolá

-español-

residente en

Barcelona - Balnes, 335,

por:

-Instalación de ducha-

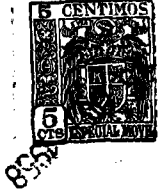

68 994

5 El presente modelo de utilidad se refiere a una instalación de ducha, que constituye una cabina fácil de instalar en cualquier local o sitio, que suprime totalmente las costosas instalaciones usuales y que permite a una persona o niño, ducharse aislado del exterior y sin derramar ni una gota de agua, fuera del conjunto que forma la instalación.

Esta está constituida por los siguientes elementos esenciales:

10 - un recipiente de plástico, formado por tubos superpuestos y provisto de una válvula, mediante la cual se le hincha, para darle la forma de recipiente o base del conjunto.

15 - una armadura, constituida por un disco central, y brazos radiales, que lleva, en el centro de aquél, una argolla para colgarla.

20 - la alcachofa de ducha, montada en dicho disco y que se prolonga en un conducto que, mediante un tubo de goma, se pone en comunicación con el depósito de agua caliente o fría que se utilice, o con la instalación de la misma que se emplee.

- una cortina de plástico, montada en dicha armadura y que encaja por la parte inferior en el interior del recipiente que hace de base del conjunto.

25 La armadura de brazos radiales puede utilizarse independientemente como secadero de ropa, y el recipiente que hace de base para bañar niños, lavapies, etc.



- 68 994

El conjunto es susceptible de recogerse en muy poco espacio y fácilmente transportable.

5 Para mayor claridad concretaremos las características de la disposición que se reivindica, con referencia a las adjuntas figuras, que corresponden únicamente a una forma de ejecución, sin carácter alguno limitativo, que se presenta a título de ejemplo con el fin indicado, ya que la forma di-
10 mensiones y materiales con que se construyan los distintos elementos mencionados, serán en cada caso los que se estimen pertinentes para la aplicación concreta de que se trate, sin que tales variaciones, así como las que puedan hacerse en detalles de presentación u organización, afecten a la esencialidad rei-
15 vindicada, por lo que las instalaciones que se construyan, dentro de la idea general reseñada, con cualquiera de esas modificaciones, no serán sino variantes, igualmente comprendidas y protegidas por el presente registro.

Las figuras 1ª y 2ª, corresponden, respectivamente, a las proyecciones en alzado y planta del recipiente o baño que constituye la parte inferior del conjunto que se reivindica.
20

La figura 3ª presenta la sección de dicho recipiente, por el plano que se indica en A-B sobre la figura anterior.

Las figuras 4ª y 5ª se refieren a las vistas en alzado y planta de la armadura y de la ducha.
25

La figura 6ª muestra la sección por el plano



• 68 994

C-D, indicado en la figura 5, de los elementos representados en las citadas figuras 4ª y 5ª.

La figura 7ª ilustra la vista de conjunto del dispositivo que se reivindica completo.

La figura 8ª indica la utilización del recipiente inferior o baño, como bañera de los niños.

Con referencia a dichas figuras y a los números que sobre ellas designan las partes y detalles de los objetos representados, que interesan a los fines de esta memoria, la descripción de los mismos es como sigue:

El recipiente o bañera -1- está constituido por tubos de plástico superpuestos y adheridos, que forman un conjunto hinchable, que se llena por la válvula -11- y sirve de base de la instalación (figura 7ª), y para bañar niños (figura 8ª).

La armadura está formada por el disco -2-, con la anilla -4- de enganche y los radios -3-, en cuyos extremos se monta la cortina -9-, que forma, una vez introducida su parte inferior en el recipiente -1-, la cabina a la que se pasa entre los bordes -10- de dicha cortina.

En la parte inferior del disco -2-, va montado el núcleo hueco -6-, que en la parte inferior recibe la alcachofa -7-, de salida del agua y que presenta una boquilla, a la que se une el conducto -5- de llegada de la misma.

El conjunto así formado puede colgarse de una percha o enganche adecuado por la argolla -4-, o mediante,



• 68 994

los tirantes -8- que se indican en la figura 7ª.

La armadura constituida por el disco -2-,
argolla -4- y brazos radiales -3- puede también emplearse co-
mo secador de ropa, independientemente de los restantes ele-
mentos mencionados.

5

.....



• 68 994

N O T A

Este registro consta de las siguientes reivindicaciones:

5 1ª.- Instalación de ducha, caracterizada porque está constituida por una armadura de brazos radiales, cuyo núcleo central lleva en la parte superior una argolla para colgarla, y en la inferior la alcachofa de la ducha, que comunica con un conducto que recibe el tubo de llegada del agua; en cuya armadura va montada una cortina de plástico,
10 que por la parte inferior entra en el interior de un recipiente de tubos de plástico, provisto de la correspondiente válvula para su hinchado.

2ª. - Instalación de ducha.

15 Según se describe y reivindica en esta memoria descriptiva.

Se detalla e ilustra con los planos que a la misma se acompañan.

Y que consta de 6 hojas, foliadas y escritas a máquina por una sola de sus caras.

Madrid, a 15 Octubre 1958.

88 504

FIG.~1

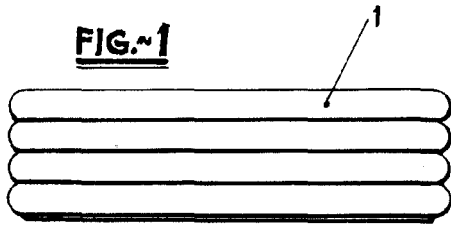

FIG.~4

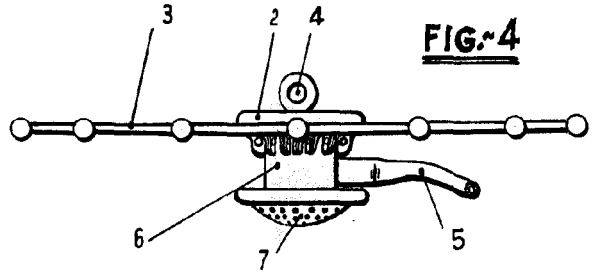

FIG.~2

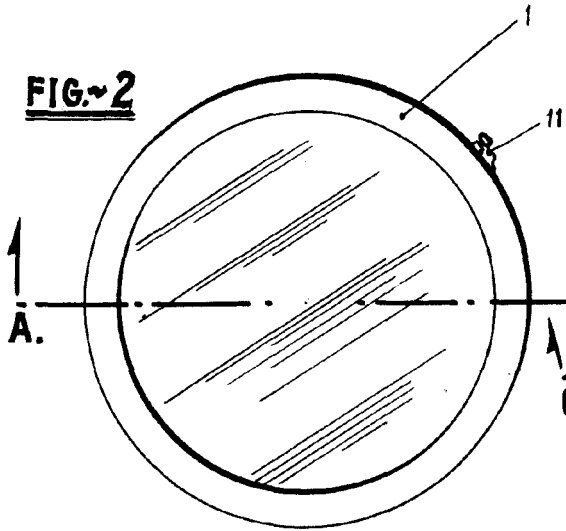

FIG.~5

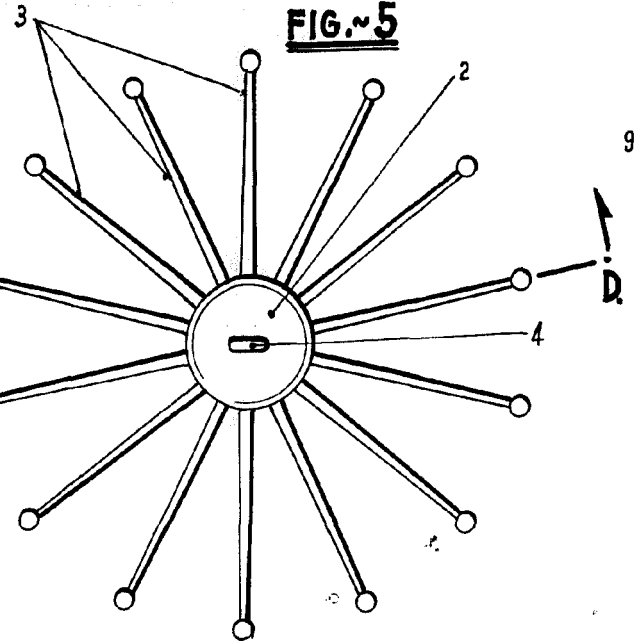

FIG.~3

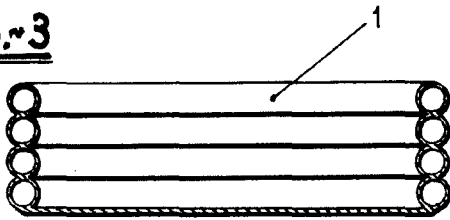
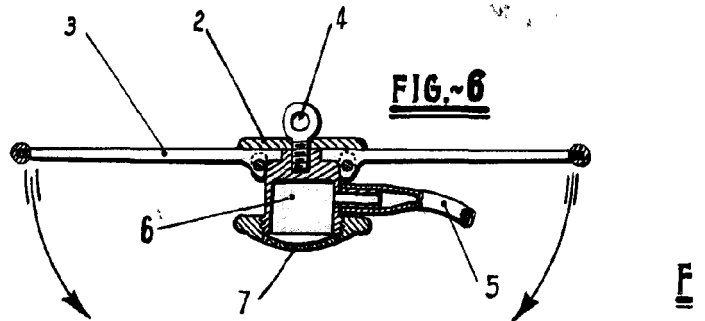

FIG.~6



202

HOJA UNICA

68 814

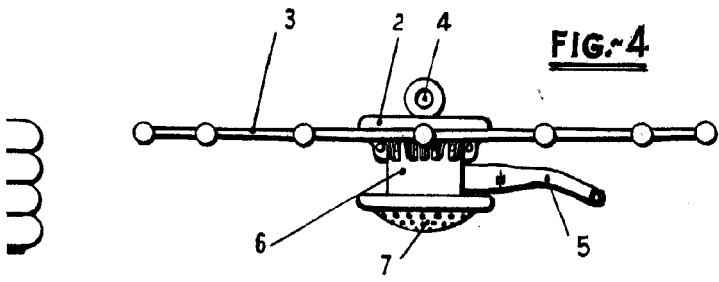

FIG. 4

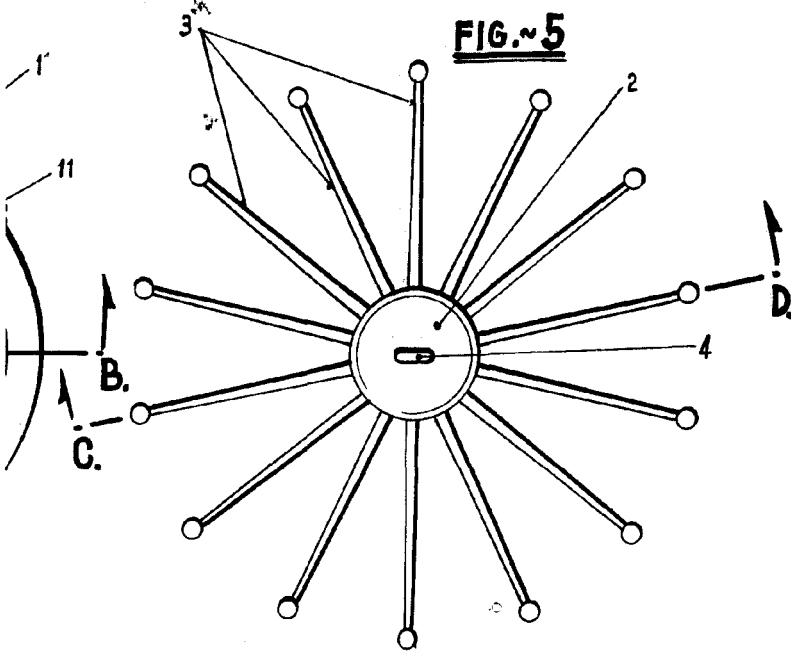

FIG. 5

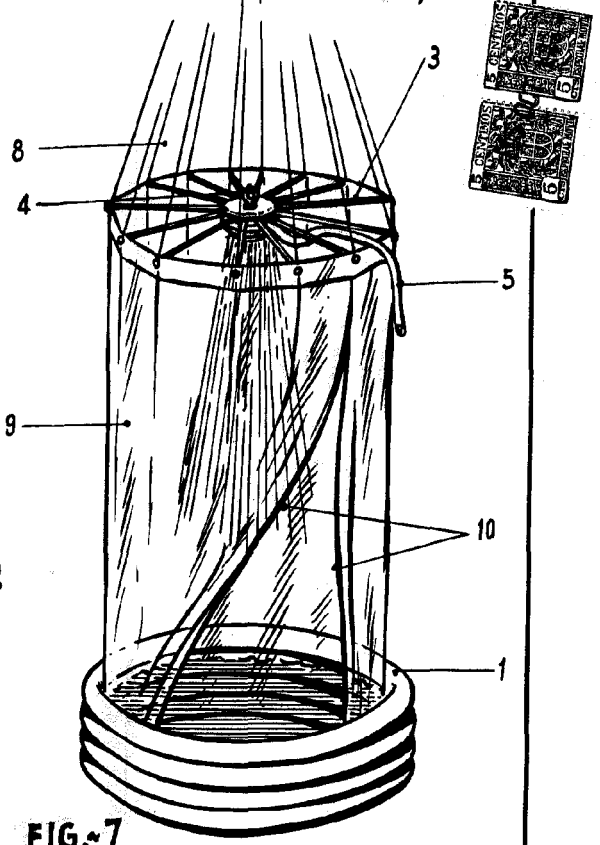

FIG. 7

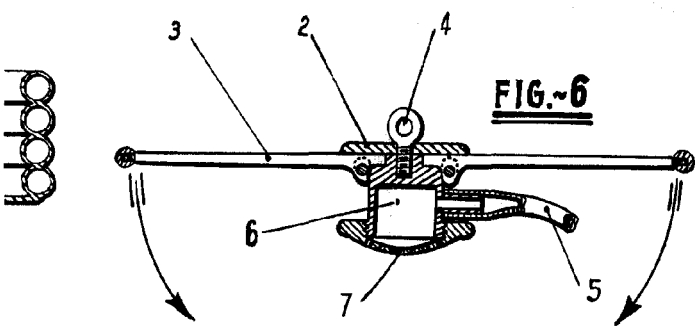

FIG. 6



FIG. 8

ESCALA VARIABLE

Alto