

14 00



• 68 979

M O D E L O
D E
U T I L I D A D

para "COLGADOR APLICABLE A VEHÍCULOS", a favor de Don PASCUAL SIRERA UBEDA, domiciliado en BARCELONA, Travesera de Gracia, 14.

= . =

MEMORIA DESCRIPTIVA

5. El presente modelo de utilidad se refiere a un colgador para prendas de ropa y otros objetos aplicable a vehículos automóviles en los que las dos chapas que forman cada uno de los laterales se unen en su parte superior formando un engrapado angular terminado en un labio que se extienden hacia arriba.

10. Para ello el modelo se caracteriza porque comprende un dispositivo colgador convencional unido a una pletina que comprende una sección vertical destinada a adaptarse interiormente al lateral del vehículo, de cuyo extremo superior arranca una sección horizontal que se adapta sobre la parte superior del engrapado y termina en una segunda sección vertical que se acopla

• 68 979

140



5.

interiormente al labio superior de la unión, llevando dicha segunda sección unida en disposición ajustable una mordaza que comprende una sección vertical destinada a acoplarse exteriormente al labio y una parte horizontal que se acopla debajo del engrapado.

10.

Ppreferiblemente la segunda sección derecha de la pletina tiene un taladro por el que se introduce hacia el lateral un tornillo acoplado a rosca en un taladro roscado de la sección vertical de la mordaza.

Para facilitar la explicación se acompaña a la presente memoria una lámina de dibujos en los que se ha representado una realización esquemática, citada a título de ejemplo no limitativo del alcance del modelo, en sección longitudinalalzada.

15.

En el dibujo se ha representado con las referencias 10 y 11, respectivamente, las chapas interior y exterior que forman el lateral de la carrocería de un automóvil, los cuales están engrapadas por su parte superior mediante respectivas secciones 12,13 que se extienden lateralmente hacia fuera en relación superpuesta verticalmente, y luego se doblan conjuntamente hacia arriba formando un labio de engrapado 14.

20.

El modelo es un colgador que puede ser utilizado para colgar prendas de ropa u otros efectos en el interior del automóvil. Comprende un colgador convencional 15, en el caso representado formado por una placa soporte 16 de la que parten uno o dos brazos 17 curvados hacia arriba y terminados en respectivas bolas 18, cuya placa es fijada mediante los remaches 19 en la pletina intermedia 20. La pieza 20 está fijada a su vez, mediante los remaches 21 al extremo inferior de una pletina 22 doblada en zig-zag de manera que define tres secciones diferentes 23,24 y 25. La primera sección, vertical, es la que lleva fijado el conjunto de colgador descrito y se adapta al paramento interior del late-

25.

30.

• 68 979

14 OCT



ral según se aprecia en la figura; la sección 24 se extiende de plano y se acopla encima de las secciones 12,13 del engrapado del lateral, y, finalmente, la última sección se acopla al lado exterior del labio de engrapado 14.

5. La sección 25 tiene un taladro 26 por el que se introduce de dentro a fuera un tornillo 27 cuya rosca se acopla en un taladro roscado de modo correspondiente en una pieza mordaza 28. Esta pieza tiene una sección vertical 29 que se adapta al labio de engrapado por la parte de fuera, y su borde interior está doblado hacia dentro formando una aleta o sección horizontal 30 que se acopla por debajo de la parte 13 del engrapado.

10.

La manera de montar el colgador descrito se desprende perfectamente del dibujo.

15.

El modelo, en su esencialidad, puede ser desarrollado en otras realizaciones que difieran en detalle de las indicadas y a las cuales alcanzará igualmente la protección que se recaba. Podrá pues, ser construido en cualquier forma y tamaño, con los materiales más adecuados, por quedar todo ello comprendido en el espíritu de las reivindicaciones.

= . =

- 68 979

14 OCT



N O T A

Descrito el objeto y utilidad del modelo, lo que se declara no practicado ni divulgado en España, comprende las siguientes reivindicaciones:

5.

1. Colgador aplicable a vehículos, caracterizado porque comprende un dispositivo colgador convencional acoplado a un pletina que presenta una sección vertical destinada a acoplarse interiormente al lateral del vehículo, de cuyo extremo superior arranca una sección horizontal que se adapta sobre la parte superior del engrapado de las dos chapas que forman el lateral, y termina en una segunda sección vertical que se acopla interiormente al labio superior formado por dicho engrapado, llevando un da dicha segunda sección, en disposición ajustable, una mordaza que comprende una sección vertical destinada a adaptarse exteriormente al labio y una parte horizontal que se acopla inferiormente al engrapado.

10.

15.

2. Colgador según la reivindicación 1, caracterizado porque la segunda sección vertical de la pletina tiene un taladro por el que se introduce de dentro a fuera un tornillo que se acopla a rosca en un taladro roscado de modo correspondiente de la sección vertical de la mordaza.

20.

3. Colgador aplicable a vehículos.

Según se describe y reivindica en la presente memoria descriptiva que consta de cuatro hojas foliadas y escritas a máquina por una sola cara, acompañadas de una lámina de dibujos.

Madrid, a 14 OCT. 1958

PASCUAL SIRERA UBEDA.

p. a.

ME IBERN ANILLAS

O/rm.



• 68 979

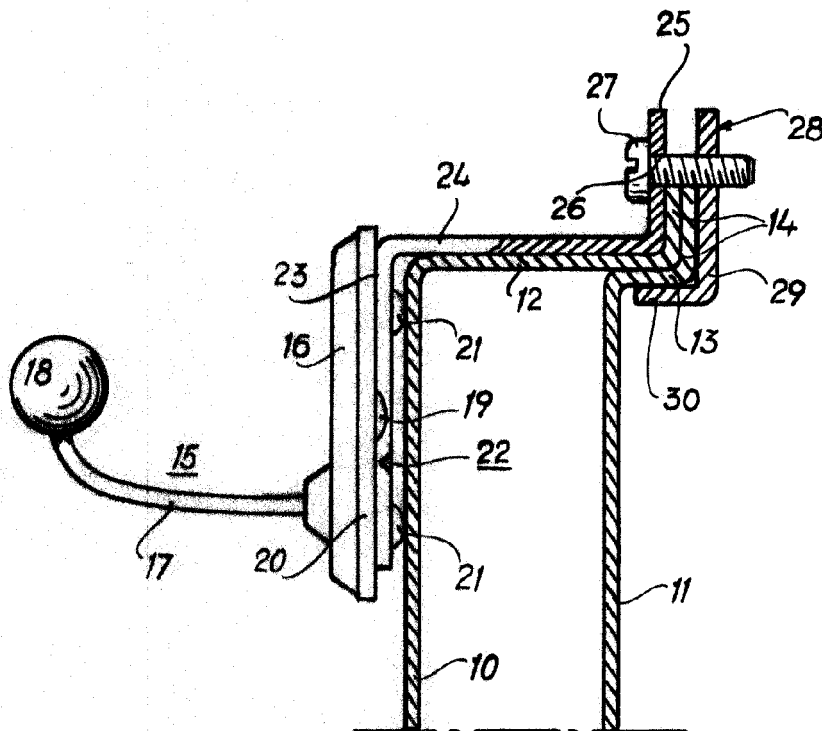

Madrid, 14 OCT 1958
p.p. Jaime Isern