



68970

PATENTE

DE

MODELO DE UTILIDAD

por 20 años

a favor de Don Mario CASALS SALVADO

de nacionalidad española

residente en Barcelona, plaza Rius y Taulet, 11

por:

"UN BOTON PERFECCIONADO"

MEMORIA DESCRIPTIVA

- Como es sabido, uno de los inconvenientes más importantes de los actuales botones de fantasía consiste en que, llegado el momento de tener que lavar la prenda, es necesario descoserlos, si son total o parcialmente metálicos, para evitar que el agua pueda oxidarlos e incluso manchar la tela, o bien que se deterioren si llevan alguna pintura o decoración adherida, teniendo cada vez que volver a coserlos hasta el próximo lavado en que tendrá indefectiblemente que repetirse de nuevo la molesta operación. El recurrente, a fin de obviar tales inconvenientes, ha ideado un nuevo botón el cual, como novedad fundamental, presenta la ventaja de ser desmontable y estar compuesto de un elemento de soporte de
- 5.
- 10.



material inoxidable que permanece siempre cosido a la prenda de vestir y un elemento de quita y pon que se vincula al primero a presión, el cual constituye la parte visible y decorativa del mismo.

5. A continuación pasa a describirse, a título de ejemplo sin caracter limitativo, un caso de realización práctica de un botón de acuerdo con el invento, acompañándose para mejor comprensión, una hoja de dibujos en la que:

10. Fig. 1, es una vista en alzado y en sección del botón desmontable que se reivindica.

Fig. 2, son dos vistas correlacionadas, una en alzado y otra en planta, del elemento de soporte de dicho botón, y

15. Fig. 3, son también dos vistas correlacionadas, una en alzado y otra en planta, del elemento desmontable del propio botón.

Consiste el elemento de soporte del botón objeto de la presente Memoria en una pieza de material plástico moldeado, u otro inoxidable conveniente, la cual, esencialmente, está formada por un disco (1) de adecuado espesor del centro de cuya cara inferior emerge perpendicularmente una oreja de fijación (2). En 20. el canto del citado disco (1) hay practicada, sin solución de continuidad, una canal (3), de sección semicircular u otra, a la que, como se ve en la Fig. 1, se acopla a presión el correspondiente medio de enganche del elemento móvil del botón.

25. La oreja de fijación (2) está materializada por un apéndice de forma y dimensiones apropiadas, el cual está traspasado por un orificio (4) a través del cual, como es habitual, se hace pasar el hilo que vincula el elemento a la prenda de vestir.

30. El elemento desmontable consiste en una pieza laminar (5), de cualquier forma regular o caprichosa, en cuya cara inferior va



solidarizado el medio de enganche al elemento fijo del botón, el cual medio, en el presente ejemplo concreto de realización, consiste en un arillo de alambre (6) el diámetro interior del cual viene determinado por la condición de tener que alojarse a presión en la garganta o canal (3) del elemento fijo anteriormente descrito.

Expuesto el aspecto fundamental del invento, es obvio que en el mismo podrán introducirse algunas modificaciones de detalle sin alterar por ello su esencialidad. Así, por ejemplo, en vez de actuar como macho el elemento fijo del botón y como hembra el elemento movable, podrán hacerlo inversamente dando a ambos el perfil o sección de acoplamiento convenientes.

En cualquier caso, es evidente que, disponiendo de un elemento standard o normalizado de soporte, será posible, sin necesidad de descoser el mismo de la prenda de vestir, variar aparentemente de botón y adaptar en todo momento al mismo el elemento movable que por su forma, tamaño o color mejor se adapte, por ejemplo, al de los zapatos, bolso u otro cualquier detalle o adminículo con el que se considere oportuno hacer armonizar dicho botón.

En general, en la realización del botón perfeccionado objeto de esta Memoria, serán susceptibles de variación sin salirse del marco del invento, cuantos detalles de material, tamaño, forma, disposición y color no alteren, cambien o modifiquen la esencialidad propia del mismo.

N O T A

REIVINDICACIONES

Se reivindica como objeto de la presente Patente de Modelo de Utilidad:

1ª.- Un botón perfeccionado, que se caracteriza por el hecho de estar constituido por un elemento de soporte que permanece



siempre cosido a la prenda de vestir y un elemento de quita y pon que constituye el ornamento del botón, el cual se vincula al primero a presión.

- 2ª.- Un botón perfeccionado, según la anterior reivindicación, que se caracteriza por el hecho de que el elemento fijo del botón consiste en una plaquita de material inoxidable conveniente, del centro de cuya cara inferior emerge perpendicularmente una oreja perforada para su vinculación a la prenda, estando preferiblemente dotado el canto de la citada plaquita de una canal destinada a recibir, encajado a presión, el medio de acoplamiento y sujeción existente al efecto en la cara inferior del elemento de quita y pon.
- 5.
- 10.

- 3ª.- Un botón perfeccionado, según las reivindicaciones precedentes, que se caracteriza por el hecho de que el elemento de quita y pon, de material, forma y color convenientes, está provisto de preferencia en su cara inferior de un nervio de acoplamiento, cuyas dimensiones son apropiadas para encajar a presión en la canal periférica existente en la plaquita del elemento fijo.
- 15.

4ª.- UN BOTON PERFECCIONADO.

Sean cuales fueren las circunstancias que concurren con la esencialidad propia de la misma.

Consta la presente Memoria descriptiva de cuatro páginas foliadas y mecanografiadas por una sola cara y va acompañada de una hoja de dibujos aclarativos.

Madrid, 4 Octubre de 1958

P. A.



PALACIO

68 970



Fig. 1

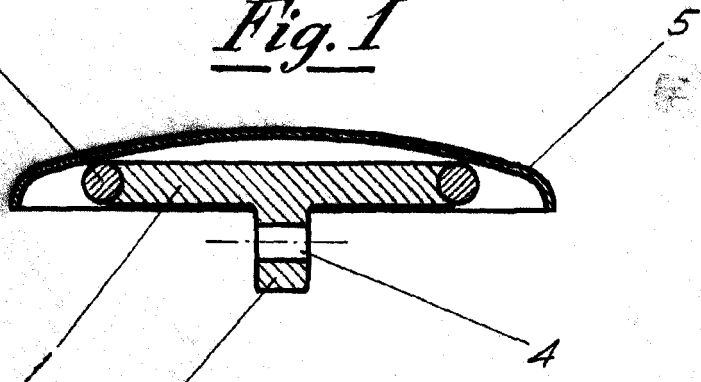

Fig. 2

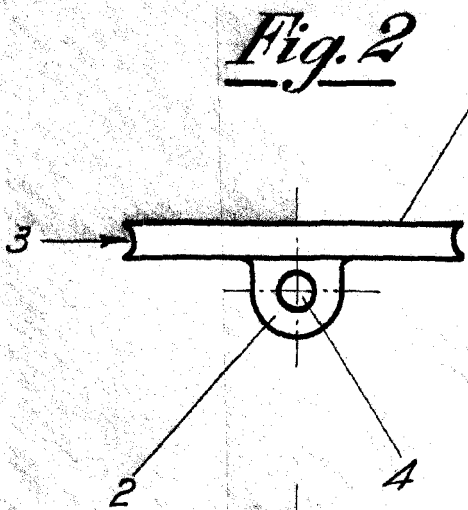
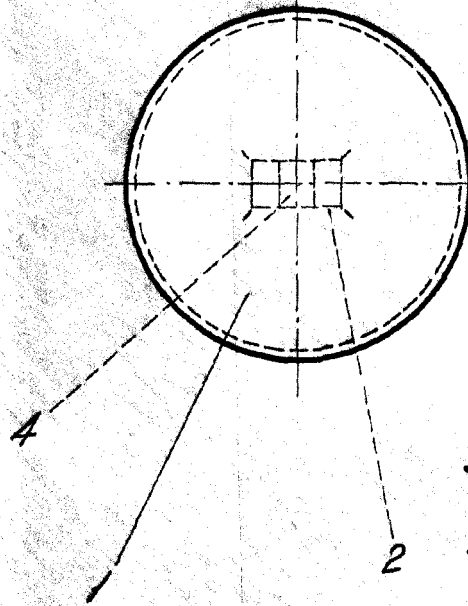
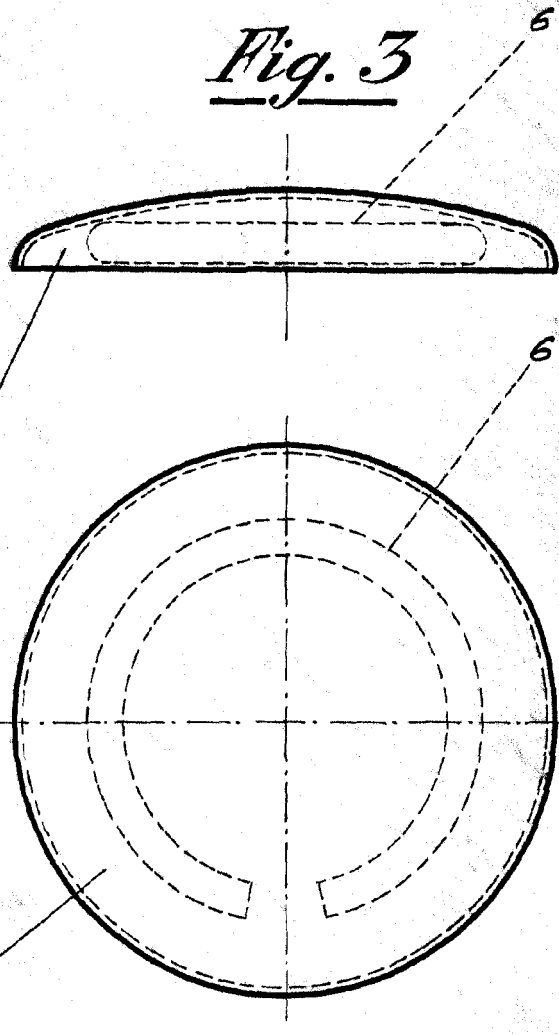

Fig. 3



Madrid, de Septiembre de 1958

P. A.

Escala variable