

68964

6896414



1

68964

MEMORIA DESCRIPTIVA

MODELO DE UTILIDAD

PAIS: ESPAÑA

DURACION: VEINTE AÑOS

OBJETO: "MARCO PORTARRETRATOS PERFEC-
CIONADO"

A nombre de: DON EMILIANO BARRIENTOS
MUÑOZ

Domiciliado en: SANTANDER

Nacionalidad: ESPAÑOLA



14

68964

No es necesario hacer el historial, ni destacar, la utilidad práctica de los llamados marcos o cuadros portarretratos, tan ampliamente difundidos y utilizados.

5 Para introducir la fotografía en los mismos, por su parte posterior, y sustentarla en el interior del marco, son múltiples los sistemas conocidos: desde la tapa desplegable o abatible, con bisagra, sujeta mediante unas pequeñas gavetas giratorias al cerrar,
10 hasta el procedimiento de sobre, o tapa fija, abierta por uno de sus costados unicamente, para deslizar la fotografía por el mismo. Estos sistemas, y otros similares, tienen inconvenientes prácticos bien conocidos de todos: aflojamiento de las gavetas giratorias, con
15 el tiempo y el uso, descosido o despegado de la tapa posterior, al introducir o sacar el retrato, y tantos otros cuya mención no es necesaria.

 Para obviar todos los citados inconvenientes se ha ideado y llevado a la práctica, el presente Modelo de Utilidad, con el cual, no solo se puede garantizar una duración, prácticamente ilimitada, del marco, en perfecta disposición, sino, igualmente, una
20 gran facilidad de manejo, para introducir o cambiar su contenido.

25 El presente Modelode Utilidad, que por vein



1408

68 864

30 te años se solicita en España, y uno de cuyos posibles
modos de realización se cita en la adjunta hoja de pla
nos, sin caracter limitativo, consiste esencialmente -
en una corredera de cierre, (1), rectangular, cuyas -
aristas están cortadas en chaflán o rebajadas oblicua-
mente, es decir, son aristas de las llamadas "romas",
encarrilandose en una placa o pieza trasera, (4), en -
35 forma de "U" cuadrada, convenientemente adosada al mar
co propiamente dicho, (2), y provista en sus aristas -
internas de las entalladuras de carril, (5), correspon
dientes a la talla de la pieza corredera-cierre. Sobre
la parte posterior de ésta aparece adosado un soporte,
(3), o corbata de sostenimiento, que ademas de su mi-
40 sión característica, tiene la de facilitar la apertura
ra o cierre de la corredera, sirviendo de asidero y de
apalancar la citada pieza para evitar posibles desliza
mientos.

N O T A

45 Habiendo quedado ampla y suficientemente des
crita, el objeto de la presente memoria descriptiva de
Modelo de Utilidad que se solicita, se hace constar -
que podrá ser objeto de pequeñas modificaciones de deta
lle, siempre que no se altere el principio fundamental
del cual se hacen las siguientes

50

REIVINDICACIONES



1ª.- "NUEVO PORTARRETRATOS PERFECCIONADO",
que se caracteriza por poseer una placa corredera trasera, encarrilada en una pieza en "U" cuadrada invertida, adosada al marco y provista de aristas o bordes achaflanados, sobre cuya placa, se adosa un soporte-
55 corbata de sostenimiento que sirve de mantención del cierre.

2ª.- "NUEVO PORTARRETRATOS PERFECCIONADO".

Tal y como queda descrito en la presente Memoria descriptiva, que cosnta de cuatro hojas foliadas
60 y mecanografiadas por una sola de sus caras y representado en una única hoja de planos.
62

Madrid, 14 octubre 1958.

LUIS M.º DE ZUNZUNEGUI
POR PODER.

Firmado: Fausto Sánchez.

• 68 964

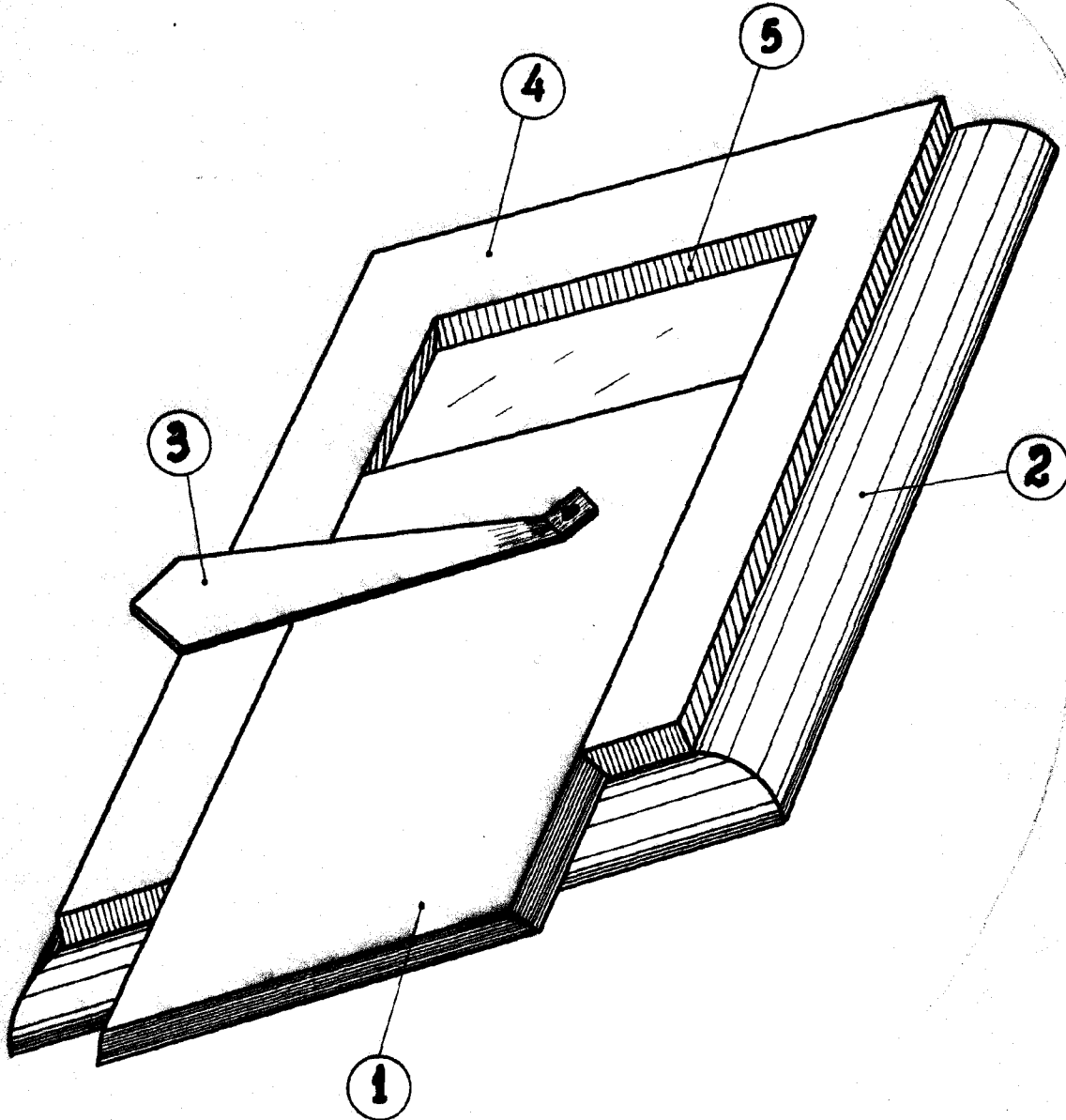

Escala: variable.

Madrid, octubre 1978.

LUIS V. DE LINZUNEGUI
FOR PODER.

Firmado: Fausto Sánchez.

