



1958

• 68949

M O D E L O  
D E  
U T I L I D A D

para "UN NUEVO TRIPODE PARA FOTOGRAFIA Y SIMILARES", a favor  
de Don GASPAR MAMPEL FERNANDEZ, residente en BARCELONA, calle  
Canuda 13.

= . =

MEMORIA DESCRIPTIVA

El modelo objeto de la presente memoria descriptiva  
se refiere a un nuevo trípode para fotografía y similares.

5. Esta realizado esencialmente para obtener un efecto frenante por presión radial sobre el vástago elevador de la platina dando así una mayor seguridad de fijación. La platina lleva tornillo axial de dos diámetros para aplicaciones diversas y los pies se hallan constituidos por tres elementos acoplados, siendo cada elemento semejante al otro en sección y estas secciones son según un pentágono abierto por uno de los vértices, siendo coincidente las aberturas, cuando se encuentran acoplados.
- 10.



• 68949

Con fin de fijar los elementos unos a otros en su deslizamiento existen abrazaderas dotadas de palancas de presión excéntrica, en el elemento exterior y en el intermedio.

5. Para facilitar la explicación se acompaña a la presente memoria una lámina de dibujos en la que se ha representado un caso de realización que se cita a título de ejemplo.

En el dibujo:

La figura 1, muestra en alzado la vista del núcleo en sección diametral,

10. la figura 2, es la vista de uno de los pies del trípode, la figura 3, muestra en detalle la organización de cada pie.

15. Consiste en un núcleo 1 en el que se encuentra el casquillo plástico 2 abierto por una generatriz dentro del que se desliza el tubo elevador 3 de la platina 4. La inmovilización de este tubo tiene lugar por efecto de la palanca de presión 5 que actúa contra el casquillo 2 antes citado.

En el tubo existe el tornillo 6 de dos diámetros.

20. Los pies están integrados por los elementos 7, 8, 9 desde el exterior al interior, todos ellos de sección pentagonal abierta por un vértice y estando en correspondencia las aberturas, según figura 3.

25. Los elementos 7 y 8 llevan las abrazaderas 10 y 11 en las que se encuentran las palancas de presión 12 y 13 con núcleo excéntrico que actúa sobre sufrideras plásticas 14 y 15.

En el tubo interior y en el intermedio existen piezas tope 16 17 en dependencia con tornillo salientes al interior 18 19 que llevan las respectivas abrazaderas.

30. Los apoyos son piezas plásticas duras 20 que se colocan sobre las espigas roscadas 21 terminales del tubo interior.



5. El modelo, dentro de su esencialidad, puede ser llevado a la práctica en otras formas que difieran en detalle de la indicada a título de ejemplo en la descripción a las cuales alcanzará igualmente la protección que se recaba. Podrá, pues, construirse en cualquier forma y tamaño con los materiales más adecuados por quedar todo ello comprendido en el espíritu de las reivindicaciones.

= . =

N O T A

10. Descrito el objeto y utilidad de la invención lo que se declara como no divulgado ni practicado en España, comprende las siguientes reivindicaciones:

15. 1. Un nuevo trípode para fotografía y similares, caracterizado por el hecho de que el vástago elevador de la platina se encuentra rodeado en parte por un casquillo de presión abierto según una generatriz y sobre el que ejerce presión una palanca con núcleo excéntrico dispuesta en el cuerpo del trípode.

20. 2. Un nuevo trípode según la anterior reivindicación en el que, los pies del mismo se encuentran formados por tres elementos, todos ellos perfiles de sección en pentágono abierto por uno de sus vértices y dispuestos de modo que las aberturas coincidan, haciéndose la retención de cada uno mediante palancas de núcleo excéntrico fijadas en respectivas abrazaderas que se hallan en el tubo, exterior y en el, intermedio.

25. 3. Un nuevo trípode, según las reivindicaciones 1 y 2 en el que las abrazaderas que llevan los elementos exterior e intermedio de los pies del trípode, presentan, además de las pa-

• 68949



lancas prensoras unos espárragos que penetran en el interior del juego de elementos y actúan como topes en dependencia de unas piezas macizas de forma adecuada, que se hallan en las zonas superiores del elemento interior y del intermedio, estando estas piezas perfiladas para dejar paso al espárrago que corresponde para su total desplazamiento axial.

5.

4. Un nuevo trípode para fotografía y similares.

Según se describe y reivindica en la presente memoria que consta de cuatro nojas foliadas y escritas a máquina por una sola cara, acompañadas de una lámina de dibujos.

10.

Madrid, a 11 OCT 1958

GASPAR MANPEL FERNANDEZ.

p. a.

JAIMÉ ISERN MIRALLES

R/rm.

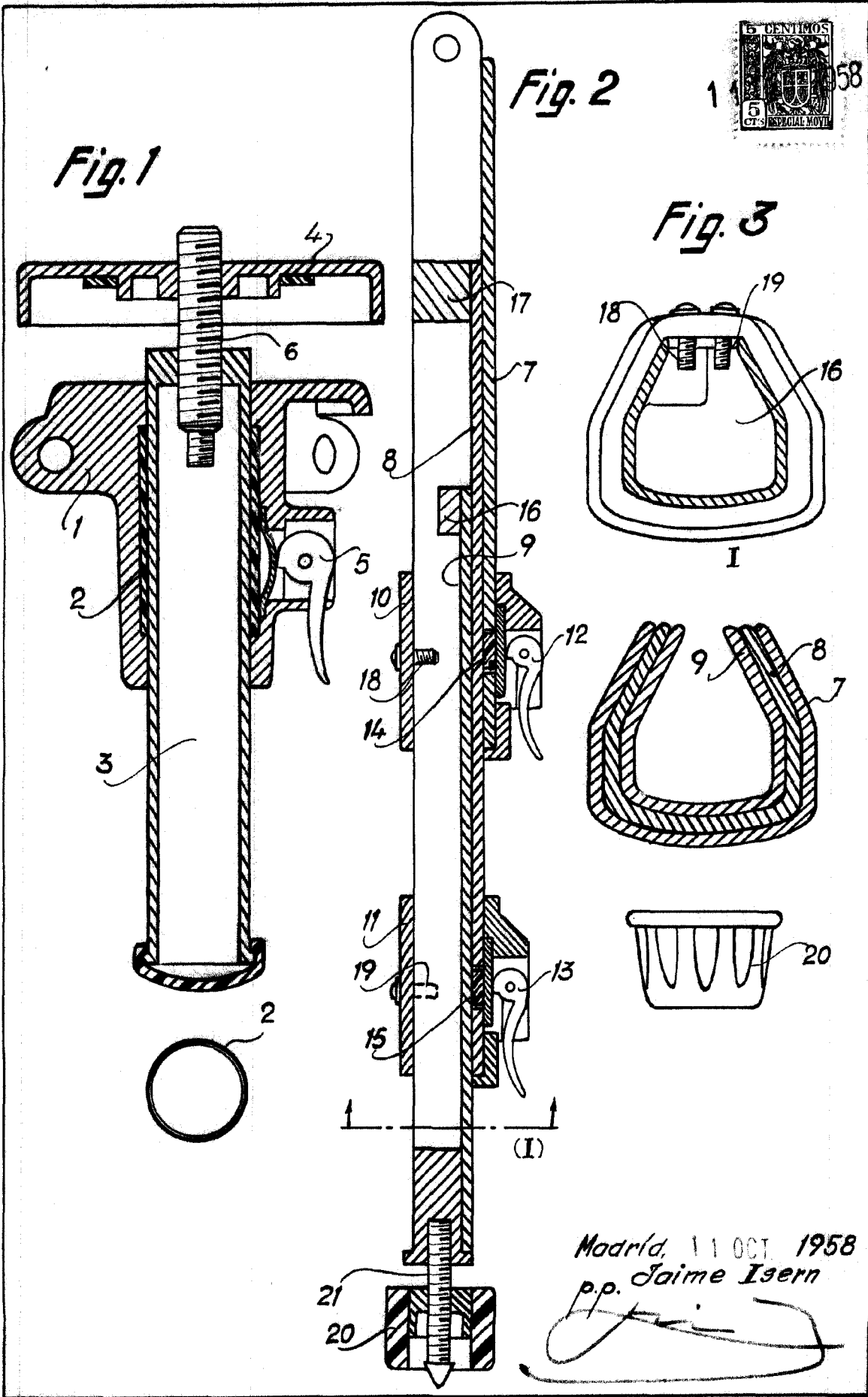

58

Fig. 2

Fig. 1

Fig. 3

Madrid, 11 OCT. 1958

p.p. Jaime Isern