



10 00

MODELO DE UTILIDAD

• 68932

M E M O R I A D E S C R I P T I V A

s o b r e :

"UN APARATO DE CALEFACCIÓN PARA EL INTERIOR DE VEHICULOS A
MOTOR"

Solicitante: DON FRANCISCO VICENTE ZAPATER,
de nacionalidad española, residente en ALCANIZ
calle, Capuchinos, 7.

El presente invento se refiere a un aparato de facil
manejo y montaje en cualquier tipo de coche a motor que tenga
su refrigeración por agua, aprovechando el calor de una parte
del agua a su salida del motor para el calentamiento del aire
destinado a su circulación por el interior del coche.

Una de sus características es su tamaño reducido que per-
mite su aplicación en cualquier sitio libre cerca del motor del
coche, y otra de sus características es la gran sencillez de su



10

construcción, la facilidad de su montaje y de su desmontaje en sus componentes más importantes que son: Un radiador separado del radiador grande y normal de cada coche, un ventilador energico que aspira aire frio y lo impele a través del radiador, todo ello montado en una media carcasa inferior con medios de montaje en el coche y con una tapa que, juntamente con la carcasa inferior forma el embudo de eyeción del aire calentado.

15

Los dibujos adjuntos ilustran el invento, donde figura 1 representa un despiece del radiador, turbina y carcasa inferior y la figura 2 enseña su manera de montaje de conjunto.

20

1 es el radiador, 2 es el ventilador aspirante impelente, 3 la carcasa inferior, 4 la tapadera, 5 es una rejilla a través de la cual se aspira el aire fresco, 6 es el tubo por donde sale el aire caliente, 7 son cables de conexión para el motor electrico unido a la turbina, 8 y 9 son tubos de entrada y salida del agua caliente dentro del circuito de agua de refrigeración que proviene del motor y sale para el radiador grande. 10 y 11 son elementos de fijación y de montaje del conjunto en el sitio elegido.

25

30

La forma de la carcasa es cilindrica en su parte de entrada donde se encuentra el motor electrico acoplado a la turbina luego se ensancha para recibir el radiador de forma prismatica y termina estrechándose formando un embudo que acaba en una tubuladura de salida del aire caliente donde se enchufa el conducto del aire hacia el interior delcoche para su distribución.

35

- 3 • 68932 100



N O T A

El Modelo de Utilidad que se solicita por 20 años para España y sus Colonias, debera recaer sobre: "UN APARATO DE CALEFACCIÓN PARA EL INTERIOR DE VEHICULOS A MOTOR", de acuerdo con las siguientes,

R E I V I N D I C A C I O N E S

1ª.- Un aparato de calefacción para el interior de vehiculos a motor, con refrigeración por agua, caracterizado por una carcasa alargada dentro de la cual se encuentra un motor electrico, una turbina aspirador impulsora de aire y un radiador atravesado por un flujo constante de agua caliente que proviene del motor y sale para el radiador grande del vehículo, por mediación de la bomba de circulación.

2ª.- Un aparato de calefacción para el interior de vehiculos a motor, según 1ª reivindicación, caracterizado por la carcasa esta dividida longitudinalmente en sentido horizontal en una parte inferior que constituye el soporte del motor, turbina y radiador y la mitad superior que sirve de tapadera en tal forma que, al estar la carcasa unida queda una abertura ancha circular para la aspiración del aire y protegida por una rejilla, y una abertura estrecha en forma de tubuladura para la salida del aire calentado al atravesar el radiador.

3ª.- Un aparato de calefacción para el interior de vehiculos a motor, según las reivindicaciones anteriores, caracterizado porque la carcasa esta formada por una parte cilindrica de mayor diámetro, una parte central de volumen mayor de la anterior y de forma prismatica seguida de una parte troncocónica que termina en una tubuladura de diámetro reducido.

- 4 - 68932 10



65

4^a.- "UN APARATO DE CALEFACCIÓN PARA EL INTERIOR DE VEHICULOS A MOTOR".

Según queda substancialmente descrito en la presente memoria que consta de cuatro páginas escritas a máquina por una sola cara, acompañada de una hoja de dibujos.

Madrid, 10 de octubre de 1.958.

FRANCISCO VICENTE

P.P.

FRANCISCO GARCIA CABRERIZO
P. P.



68932000

Fig. 1

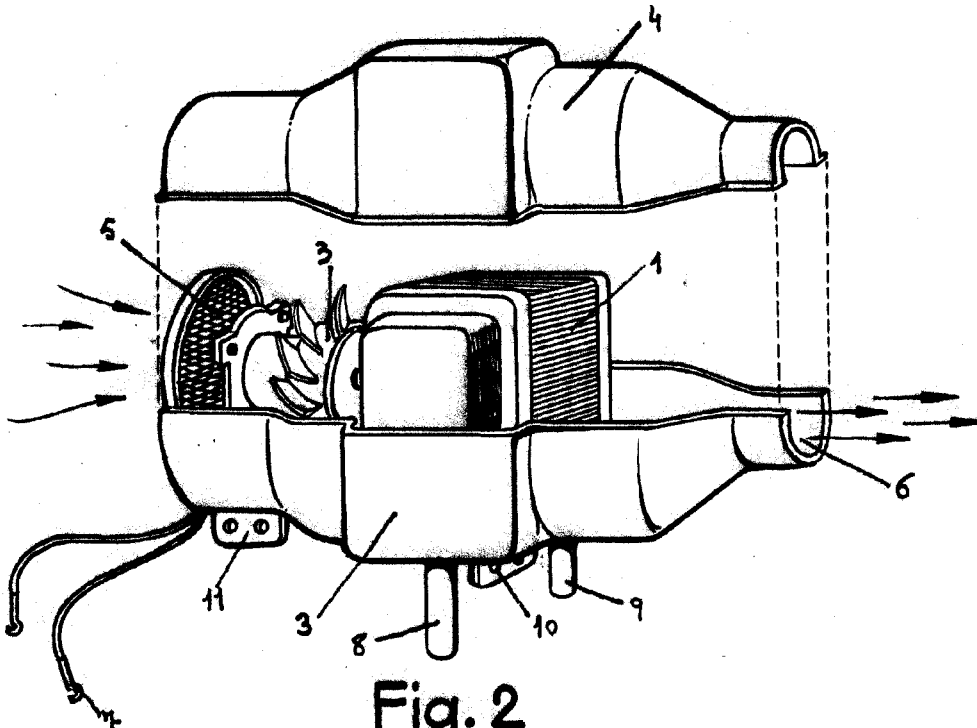
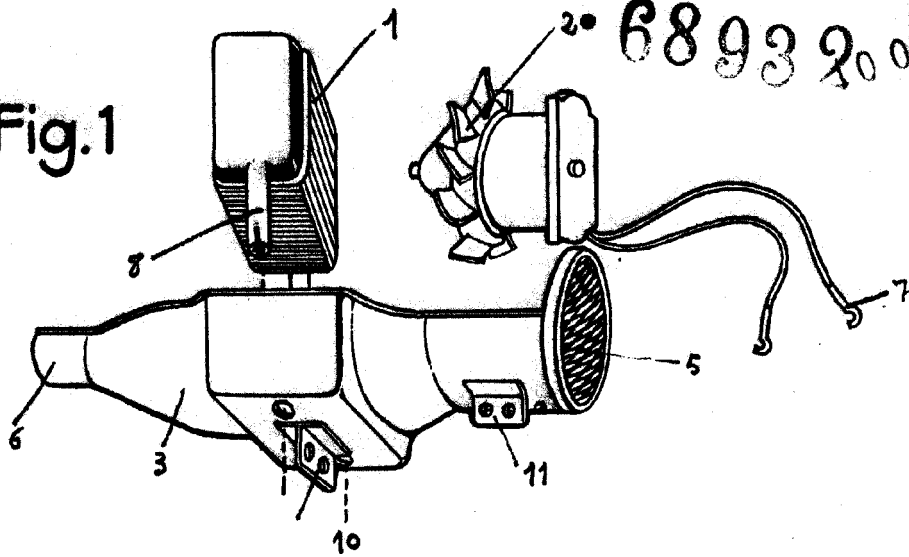

Fig. 2

MADRID, 10 OCTUBRE, 1958
FRANCISCO VICENTE
R.P.

FRANCISCO GARCIA GARRERIZO
R. P.

ESCALA VARIABLE