

68907



68907

MEMORIA DESCRIPTIVA

Correspondiente al registro de Modelo de Utilidad que, por veinte años, se solicita para España y sus Colonias, a favor de Don Miguel CODINA GALLÉN, residente en Barcelona, calle de Castillejos, nº 316 - - - - -

5.

p o r

"UN TIRALÍNEAS PARA PINTORES"

En la actualidad no existe útil alguno que permita a los pintores trazar con pintura líneas continuas, horizontales, para frisos, cenefas y análogos.

10.

Quando se desean trazar tales líneas, entonces se recurre al medio siguiente: Se impregna de yeso un cordel, el cual se tensa, a la altura deseada, contra la pared a pintar, se tira del centro de dicho cordel y dejándolo ir de golpe, el mismo golpea contra la pared marcando, con el yeso de que está impregnado una línea horizontal blanca, que sirve de pauta para luego con los pinceles pintar la línea horizontal

15.

• 68907 '9 OC



requerida.

Como se comprende, los pintores, siempre que pueden, se zafan de trazar dichas líneas por ser operación muy laboriosa.

5. Pues bien, con el objeto del presente Modelo de Utilidad se eliminan tales inconvenientes.

A continuación se describe un caso de realización práctica, a título de ejemplo, no limitativo, de un tiralíneas según la invención, acompañándose de una hoja de dibujos, en la que se representa, en sección, el tiralíneas aludido.

10. Consiste el mismo en un mango-depósito (1) obturado en uno de sus extremos, por un tapón (2), de quita y pon.

En el extremo opuesto al obturado con el tapón (2) hay un cabezal (3) en forma de horquilla en la hendidura (4) del cual, hay dispuesta una rueda impregnadora (5), sustituible, según los trabajos a realizar por otras más anchas o estrechas, e incluso con dibujos grabados en su llanta.

15. Esta rueda (5) está sujeta a la horquilla del cabezal (3) por medio de un vástago (6). En uno de los lados del cabezal, emerge, en la proporción adecuada, una aleta (7), de forma conveniente, a fin de que sirva de apoyo a uno de los dedos de la mano del usuario.

20. En la parte posterior del cabezal (3), hay una cavidad (8) que, angostándose, se prolonga hasta la parte central de la hendidura (4), atravesando su pared, constituyendo allí un orificio (9).

25. La llanta de la rueda (5) queda muy cerca del orificio (9).

La pintura se introduce por el extremo opuesto al cabezal (3) una vez retirado el tapón (2).

30. Tan pronto se ha llenado el mango-depósito (1) se obtura con dicho tapón (2).

• 68907

9 OCT.



La pintura, emergiendo por su propio peso por el orificio (9) al poner vertical el mango-depósito (1), moja la llanta de la rueda (5), la cual gira sobre sí misma al imprimir al aparato un movimiento de traslación con lo que, vá depositando la pintura, por contacto y sobre la superficie a pintar, sin interrupción alguna, hasta que queda agotada la carga de pintura, de la que vuelve a rellenarse.

Se sobreentiende que en el presente caso, serán variables cuantos detalles de construcción y acabado, no alteren, cambien o modifiquen la esencia de la invención.

N O T A

Descrito el objeto y utilidad de la invención, lo que se declara como no divulgado ni practicado en España, comprende las siguientes reivindicaciones:

15. 1ª.- Un tiralíneas para pintores, caracterizado por el hecho de que está constituido por un mango-depósito, con abertura de llene por uno de sus extremos, obturable con un tapón removible, mientras que en el extremo opuesto hay vinculado un cabezal en forma de horquilla, en cuya hendidura se
 20. ha dispuesto una rueda impregnadora sustituible por otras más anchas o estrechas, e incluso con grabados en su llanta, que está sujeta a la horquilla del cabezal por un vástago, cuyo cabezal presenta un conducto que desemboca, en forma de orificio, en la hendidura de la horquilla por cual orificio
 25. emerge la pintura contenida en el mango-depósito y es recogida por la llanta de la rueda que al deslizarla y girar sobre la superficie a pintar traslada la pintura a la misma.
- 2ª.- Un tiralíneas para pintores, según la anterior reivindicación, en el que en uno de los lados del cabezal



• 68907

emerge, en la proporción adecuada, una aleta, de forma conveniente, a fin de que sirva de apoyo a uno de los dedos de la mano del usuario.

3º.- UN TIRALÍNEAS PARA PINTORES.

Según se describe y reivindica en la presente Memoria descriptiva, que consta de cuatro hojas foliadas y escritas por una sola cara y acompañada de una hoja de dibujos.

Madrid, a 9 de Octubre de 1958.

H. A.,
Antonio Ariza
P. A.

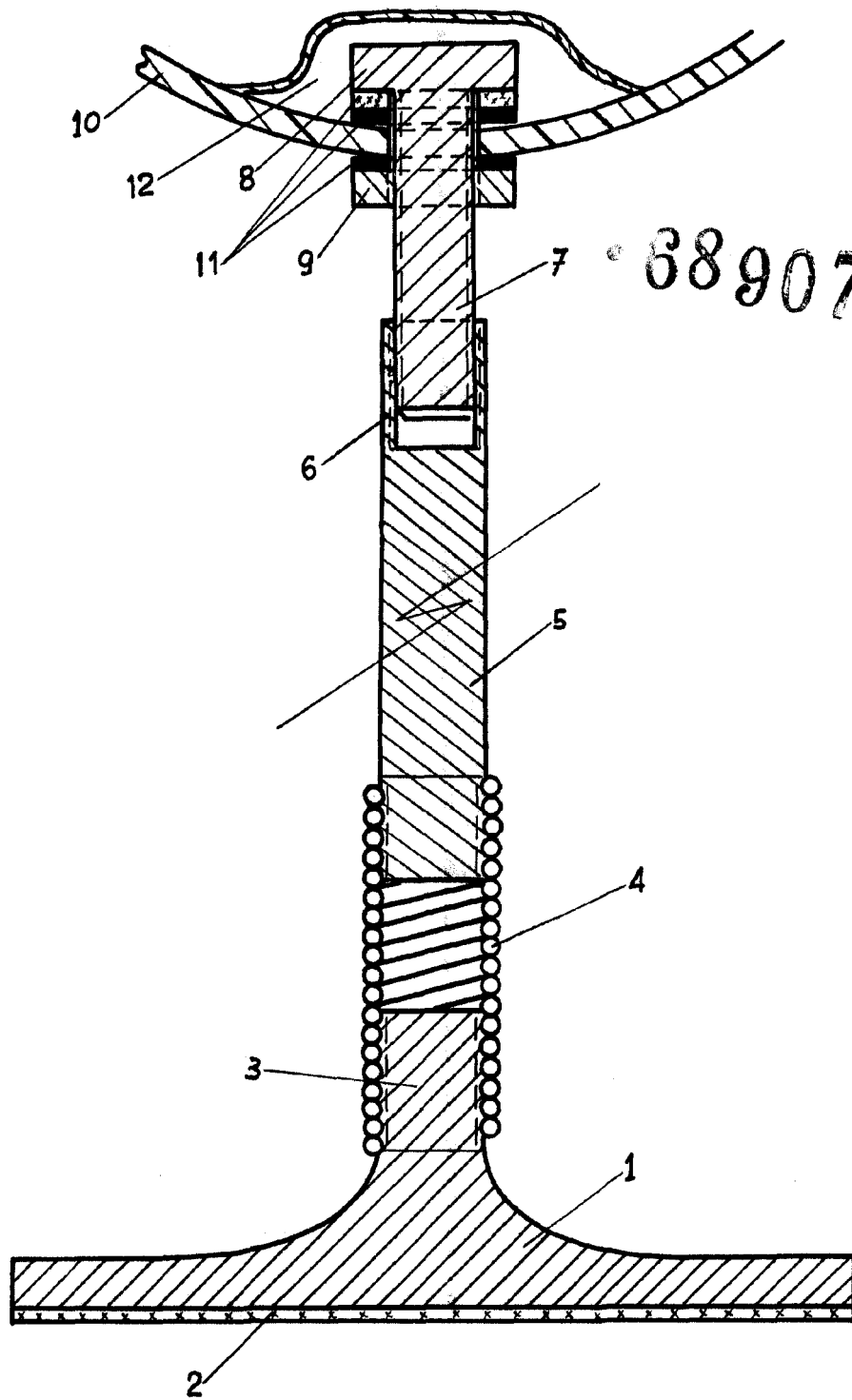

68907

Madrid, de Octubre de 1958.

D.A.
Antonio Aricha
P. de

Escala variable