

68822

16



• 68822

MODELO DE UTILIDAD

por 20 años

por "UN SOPORTE PARA LOS ESPEJOS RETROVISORES DE LOS VEHICULOS", a favor de D. Enrique Creus Farriol y D. José Llana Grauliana, de nacionalidad española, domiciliados en Hospital de Llobregat (Barcelona), Uva 9-11 y 13.

=====

MEMORIA DESCRIPTIVA

Se describe en este Modelo de utilidad, un soporte para los espejos retrovisores de los vehículos, especialmente motocicletas, que se adapta fácilmente y de manera elástica a los manillares de motocicletas cuya sección no es circular, siendo su constitución por demás sencilla y robusta.

5.

Para su mejor comprensión, se adjuntan, a título de ejemplo, unos dibujos representativos de un soporte reali-



zado de acuerdo con el presente Modelo.

La figura I es una vista de conjunto del soporte, la figura II representa el despiece del mismo, y la figura III es una vista en perspectiva de la pieza intermedia de apriete.

- 5.
- Según las mismas, consiste esencialmente en un mango curvado -1-, cuyo extremo -2- es roscado, terminando en un pitón de sección menor -3-, asimismo roscado, en el que se introducen los dos brazos perforados de la abrazadera -4-, la cual posee una forma ovaloide, sujetándose con la tuerca -5-. Encajada con el extremo -2- del brazo -1- viene la pieza intermedia de apriete -6-, la cual posee las hendiduras -7- y -8- por las que pasan los brazos de la abrazadera -4-, los cuales quedan fuertemente presionados, y con ello adaptados fielmente a la forma de manillar, por la presión de la tuerca -9-, la cual queda fijada en posición por la contratuerca -10-.
- 10.
- 15.

Todo cuanto no afecte, altere, cambie o modifique la esencia del soporte anteriormente descrito será variable a los efectos del presente Modelo.

20.

N O T A.

Se reivindica como objeto de este registro por Modelo de utilidad:

- 1.- Un soporte para los espejos retrovisores de los vehículos, caracterizado esencialmente por consistir en un brazo curvado cuyo extremo es roscado, así como un pitón de menor sección en que termina, insertándose en este pitón, los dos extremos de una abrazadera ovaloide, los cuales se sujetan con una tuerca, encajando con el extremo roscado del brazo curvado, una pieza intermedia de apriete que encaja asimismo con los dos brazos de la abrazadera ovaloide mediante dos
- 25.
- 30.



entalladuras que posee, transmitiéndose a estos brazos la presión que sobre la pieza intermedia ejerce una tuerca fijada por contratuerca, roscadas ambas en el extremo roscado del brazo curvado.

5. Sean cuales fueren las circunstancias que concurren en la esencialidad del Modelo de utilidad definido en la anterior reivindicación; cuyo objeto es:

2.- "UN SOPORTE PARA LOS ESPEJOS RETROVISORES DE LOS VEHICULOS".

10. Consta la presente memoria de tres hojas foliadas, mecanografiadas por una sola cara y del dibujo adjunto.

Barcelona, dieciseis de septiembre de mil novecientos cincuenta y ocho.

P.A. de D. Enrique Creus Farriol y  
D. José Llana Grauliana,

L. DURAN  
P. P.

68822

16

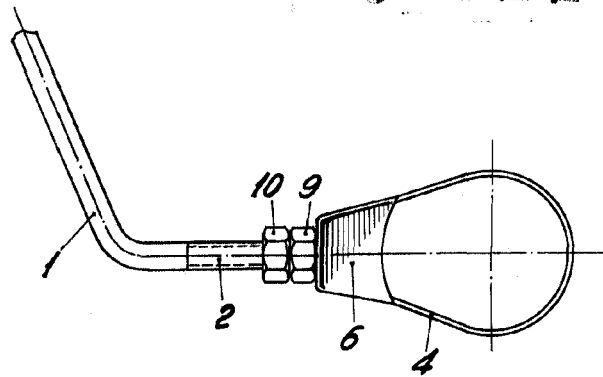

Fig. I

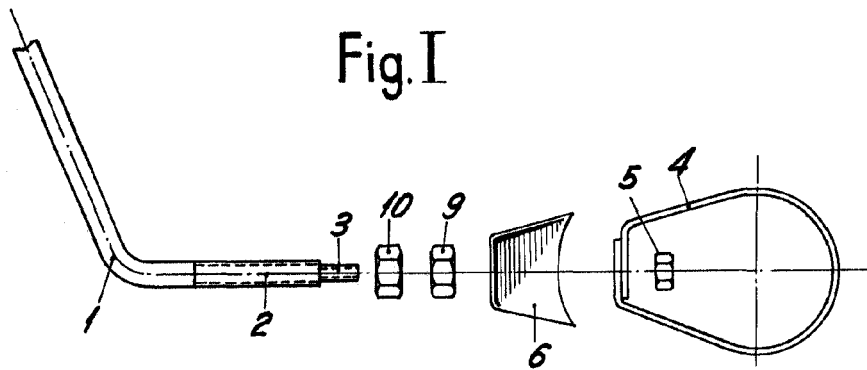

Fig. II

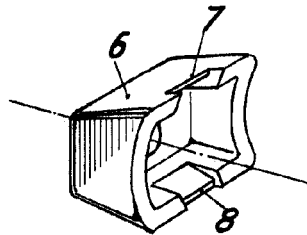

Fig. III

BARCELONA, 16 SEPTIEMBRE DE 1958

L. DURAN

P.P.

ESCALA VARIABLE