



68797

C.G.

- , 1 -

Memoria Descriptiva

para

un Modelo de Utilidad
por veinte años en España
a favor de

D. Salvador Moreno Hilera
- nacionalidad española -

residente en

MADRID, Eloy Gonzalo, 34

por:

“ B O T O N ”



68797

El presente modelo de utilidad se refiere a un botón, que se presta a ser construido de una pieza con material plástico, y para cuya sujeción en las prendas correspondientes no es necesario cosido, ni disposición especial alguna.

Para la colocación del botón a que nos referimos, se practican ojales a ambos lados de la prenda o pieza que haya de abrocharse, unos en que se sujetan los botones y otros en los que se abrochan estos del modo usual.

El botón cuyo modelo se reivindica se compone:

- del botón propiamente dicho, que lleva en su frente estampado, en el mismo plástico que le forma, la simulación del cosido.

- un núcleo de sección rectangular, que le prolonga posteriormente en su parte central, y está destinado a encajarse en el ojal que lleva la prenda o similar para colocar el botón.

- un disco de pequeño espesor, también de plástico, que forma un solo objeto con el botón y con el núcleo.

Dentro de las reivindicaciones que se establecen pueden fabricarse botones de las formas, tamaños y materiales que se juzguen adecuados, según la aplicación concreta de que se trate, sin que tales variaciones, así como las que puedan introducirse en detalles de su presentación y organización, afecten a la esencialidad reivindicada, por lo que los botones que se fabriquen, dentro de la idea general reseñada, con cualquiera de esas modificaciones, no serán sino variantes igualmente comprendidas y protegidas por el presente registro.



3.-

68797

En esta idea, las adjuntas figuras corresponden unicamente a una forma de ejecución, sin carácter alguno limitativo, que se presenta a título de ejemplo de realización, para concretar cuanto se dice en esta memoria descriptiva.

5 La fig. 1 presenta una vista de perfil de un botón por la parte más ancha de su núcleo, establecido de acuerdo con lo que se reivindica.

La fig. 2 ilustra la vista frontal del conjunto del mismo botón.

10 La fig. 3 de modo análogo que la fig. 1, corresponde a la vista por la parte más estrecha de dicho núcleo. Es decir, la fig. 1 corresponde a la proyección sobre el plano A-B, indicado en la fig. 2, mientras que la fig. 3 representa la proyección en el plano C-D, señalado en dicha fig. 2.

15 Con referencia a dichas figuras y a los números que sobre ellas designan las partes y detalles del objeto representado, que interesan a los fines de esta memoria, la descripción del mismo es como sigue:

20 El botón está constituido por el botón propiamente dicho 1, con cualquiera de las formas o disposiciones habituales, el cual se prolonga en un núcleo de sección rectangular, cuya parte más ancha se aprecia en 2 en la fig. 1, y la más estrecha en 4 en la fig. 3.

25 Ese núcleo 2-4 se prolonga en el disco 3 de pequeño espesor y del mismo material que el resto del botón.

Con tal disposición, como se ha indicado, el botón, sin necesidad de cosido ni operación alguna, se fija en



4.-

68797

la prenda con solo abrocharlo en el ojal dispuesto al efecto, quedando el disco 3 al interior de dicha prenda, y el núcleo 2-4 encajado en el referido ojal.

En la parte central del botón va estampada, sobre el mismo plástico, una simulación del cosido 5 que aparenta sujetarlo.

5



68797

N O T A.-

El presente Modelo de Utilidad comprende las siguientes reivindicaciones:

5 1.- Botón, caracterizado porque está constituido por un botón propiamente dicho, que lleva en su frente estampada la simulación del cosido, y en la parte posterior se prolonga en un núcleo, de sección rectangular y muy pequeño espesor, destinado a alojarse en el ojal, que al efecto lleva la prenda para su sujeción, cuyo núcleo se prolonga en un disco, que forma un solo objeto con el conjunto del botón, y tiene muy pequeño espesor.

10 2.- Botón.

15 Según se describe y reivindica en la presente memoria descriptiva y se ilustra con los dibujos que a la misma se acompañan.

Consta esta memoria de cinco hojas foliadas y escritas a máquina por una sola de sus caras.

Madrid, a 4 de Octubre de 1958.

68797



1958

Fig. 1.

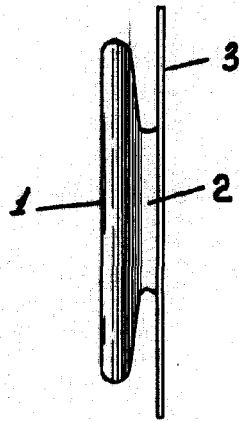
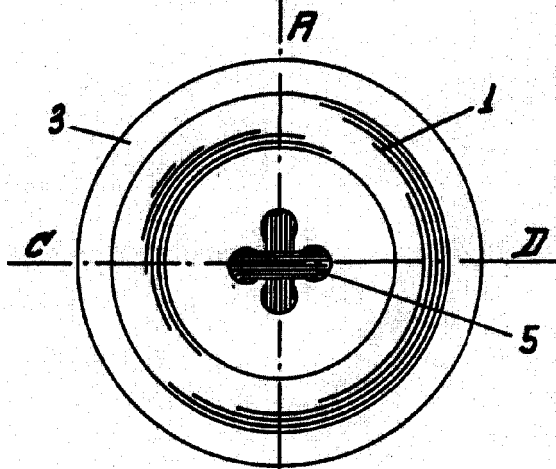
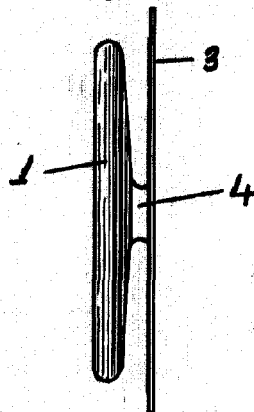

Fig. 2.



B

Fig. 3.



ESCALA VARIABLE

Moreno

17881