

68779

-1-



• 68779

MALA REPRODUCCION
POR DEFECTO DEL ORIGINAL

MEMORIA DESCRIPTIVA

que se acompaña a
la solicitud de un

MODELO DE UTILIDAD por veinte años en España, a favor de D.
GUILLERMO CABALLERO DE LUJAN, de nacionalidad española, do-
miciliado en Valencia, C. V. Marqués del Turia número 48,

por

“NUEVO ABRIDOR VERTEDOR PARA ENVASES, ESPECIALMEN-

TE PARA LOS DE CARTÓN Y SIMILARES”

• 68 77 9

-3-



de su cuerpo puede desprenderse con facilidad para abrir el envase. Pero esta zona debilitada con frecuencia provoca la rotura del envase antes de tiempo e inutiliza entonces el contenido.

El abridor vertedor que nos ocupa está especialmente ideado para realizar con su ayuda, de una forma cómoda y eficiente, la apertura de los envases bien sean de cartón o de otras materias análogas. Para ello este abridor vertedor tiene esencialmente dos partes que son; una tubular cerrada en punta por uno de sus extremos y dotada esta parte tubular de ventanas radiales que comunican el interior del abridor vertedor con el exterior del mismo; otra parte está dotada de un resalte a modo de cabeza solidaria del extremo opuesto al aguzado, cuyo resalte se combina con otros resaltes menores, que sobresalen críticamente del cuerpo tubular, los cuales están situados a una distancia del primer resalte mas o menos idéntica a un espesor general del cuerpo de los envases a abrir.

Para que pueda comprenderse con mayor claridad el objeto de la solicitud se han realizado unos dibujos que se acompañan en lámina única a la presente memoria, representándose en la figura 1ª de los mismos un abridor vertedor como el descrito con su parte tubular -1- cerrado por un extremo aguzado -2- y dotado de ventanas -3- radiales que permiten una comunicación del exterior con el interior del cuerpo tubular. En el extremo opuesto al aguzado -2- un resalte -5- en forma de cabeza y otros resaltes menores -4- que salen críticamente del cuerpo tubular -1-.

En la figura 2ª el mismo abridor vertedor está situado en un envase -6- retenido en el mismo por los resaltes -5- externo y -4- internos. En esta última posición

• 68 77 9



la materia pulverulenta u otra parecida contenida en el envase -6- sale por el abridor vertedor siguiendo la dirección de la flecha.

Se comprende con facilidad que la forma aguzada, sensiblemente ojival en sección, permite perforar el envase con toda facilidad sin que él se haya establecido previamente un punto vulnerable. La perforación es progresiva hasta que los resaltes -4- han penetrado dentro del envase. En este momento puede imprimirse un ligero movimiento de giro a la cabeza del abridor vertedor para que los resaltes -4- se alejen de los puntos de entrada y quedan retenidos sobre el borde del orificio abierto por el propio abridor vertedor. La materia pulverulenta o incluso granulosa fluye a través de las ventanas -3- y sale por la parte anterior del abridor vertedor.

Utilizando este dispositivo pueden cerrarse herméticamente los envases.

Este abridor vertedor puede ser realizado en materia plástica, baquelita, metal u otro cualquiera, que pueda moldearse o estamperse. La parte tubular será circular en sección o bien exagonal, triangular y otra cualquiera, con tal que el extremo de penetración sea siempre aguzado. Las ventanas tendrán las mas diversas formas, y otro tanto cabe decir de la plataforma que queda en el exterior del envase o brocal del abridor vertedor.

Hecha la descripción precedente es necesario añadir que los detalles de realización expuesta pueden variar sin que por ello cambie la esencia de la invención que es la que se desprende de los párrafos que anteceden y lo que se reivindica en la siguiente

• 68 77 9



NOTA

En resumen; El Modelo de Utilidad que se solicita, recaerá sobre las reivindicaciones siguientes:

95
100
1^a.- NUEVO ABRIDOR VERTEDOR PARA ENVASES, ESPECIALMENTE PARA LOS DE CARTÓN Y SIMILARES, caracterizado por comprender un cuerpo tubular cerrado en punta por uno de sus extremos y dotado de ventenas radiales a través de las cuales se comunican en el interior del cuerpo tubular con el exterior, poseyendo en el extremo contrario al aguzado, abierto, una plataforma o resalte a modo de brocal, y antes de este brocal, salientes que nacen y sobresalen críticamente del cuerpo tubular en un punto suficientemente separado del brocal como para que entre ambos pueda situarse el cuerpo del envase abierto, por los bordes del orificio formado.

105
2^a.- Se reivindica por último como objeto sobre el que ha de recaer el Modelo de Utilidad que se solicita "NUEVO ABRIDOR VERTEDOR PARA ENVASES, ESPECIALMENTE PARA LOS DE CARTÓN Y SIMILARES".

110
Todo tal y como queda descrito y reivindicado en la presente Memoria que consta de cinco hojas escritas a máquina por una sola cara y dibujos que se acompañan.

Madrid, 4 de Octubre de 1938

ALFONSO UNGRIA.

115
[Handwritten signature]

• 68779

FIG. 1^a

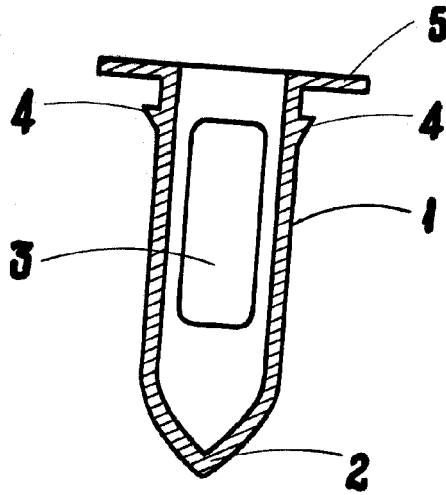
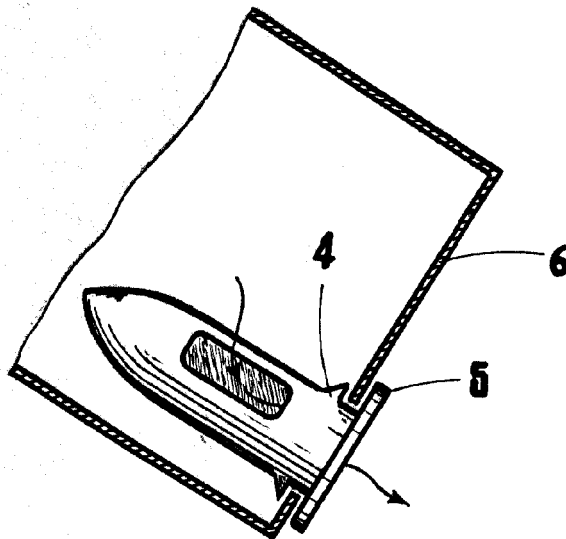

FIG. 2^a



ESCALA VARIABLE

Madrid, 4 octubre 1958

ALFONSO UNGRIA