

68104

-3 OCT-



68754

MEMORIA DESCRIPTIVA

Correspondiente al registro de Modelo de Utilidad que, por veinte años, se solicita para España y sus Colonias, a favor de Doña Teresa GIMENEZ ALBENTOSA, residente en Barcelona, calle de Burgos, nº 18 - - - - -

5.

p o r

"DISPOSITIVO SUSTENTADOR DE BOTELLAS-TERMOS Y SIMILARES"

En los viajes en automóvil, por carretera, existe el problema de que las botellas-termos y demás objetos frágiles de forma similar, se rompen con una facilidad extraordinaria.

10.

Ello es debido a no tener un lugar a propósito en el coche para evitar que con los virajes la botella se deslice y caiga, rompiéndose y tambien ocurra lo mismo en la trepidación de los baches.

15.

A fin, pues, de evitar las roturas por tales motivos, se ha creado el objeto del presente Modelo de Utilidad.

A continuación se describe un caso de realización prác

68754-3 OCT.



5. tica, a título de ejemplo no limitativo, de un dispositivo sustentador de botellas-termos y similares según la invención, acompañándose de una hoja de dibujos, en los que en la figura 1, se representa en alzado, el dispositivo en cuestión y en la figura 2, tal como se dispone para la sujeción y sustentación deseada.

10. Consiste la invención en un cuerpo constituido por una pared vertical (1), convexa, de material adecuado, incluso plástico. Esta pared afecta la forma de un medio tubo, provisto de base (2) que se prolonga en una pala (3).

Los ángulos de unión de la pared con la base con reborde de sujeción (4) son romos.

El funcionamiento es como sigue:

15. Se coge la botella-termo u objeto frágil de forma similar y se dispone verticalmente en el interior del dispositivo. Entonces la pala (3) se introduce a presión en la regata producida por la unión del respaldo y asiento delantero o trasero del automóvil. De esta manera la botella-termo u objeto similar queda afianzada, a presión, entre el respaldo

20. muelle del asiento y la pared convexa vertical del dispositivo, sin posibilidad de salida fortuita. Tampoco puede escaparse el dispositivo por estar cogida la pala entre las aristas muelles, del respaldo y el asiento.

25. Se sobreentiende que en el presente caso, serán variables cuantos detalles de construcción y acabado, no alteren, cambien o modifiquen la esencia de la invención.

N O T A

30. Descrito el objeto y utilidad de la invención, lo que se declara como no divulgado ni practicado en España, com-

68754



- 3 OCT. 1958

prende las siguientes reivindicaciones:

- 1a.- Dispositivo sujetador de botellas-termos y similares, caracterizado por el hecho de estar constituido por un cuerpo de material adecuado, provisto de una pared vertical convexa que presenta una base que se prolonga en forma de pala, la cual se introduce a presión en la regata formada por la unión del respaldo y del asiento en los automóviles, mientras que el termo u objeto frágil de forma similar a sustentar se introduce verticalmente en el dispositivo y queda empotrado entre la pared muelle del respaldo, la pared convexa y la base del dispositivo.

2a.- DISPOSITIVO SUJETADOR DE BOTTELLAS-TERMOS Y SIMILARES.

Según se describe y reivindica en la presente Memoria descriptiva, que consta de tres hojas foliadas y escritas por una sola cara y acompañada de una hoja de dibujos.

Madrid, a 8 de Octubre de mil novecientos cincuenta y ocho.

F. A.
 Antonio Archa
 p. p.

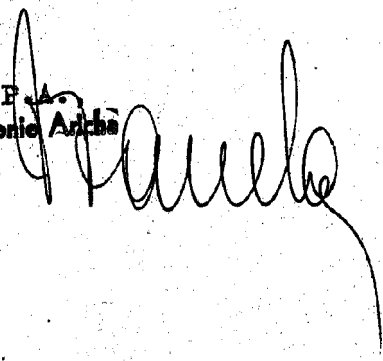

68754

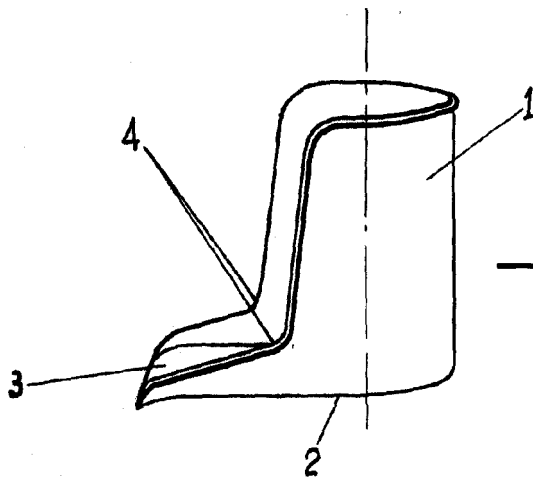

Fig 1

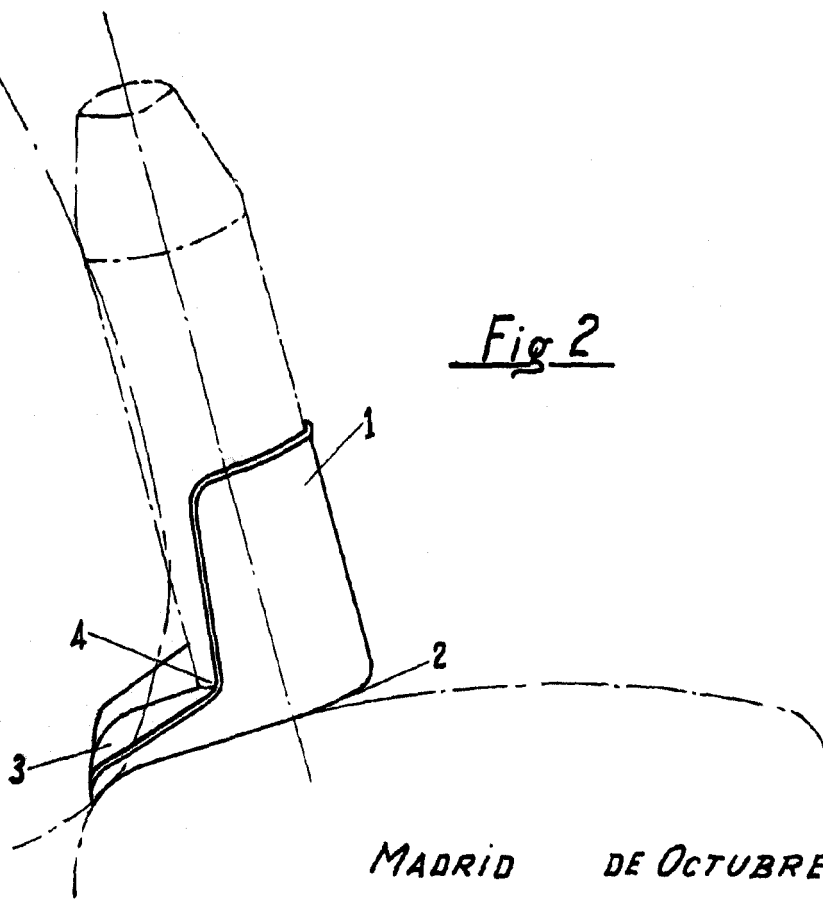

Fig 2

MADRID DE OCTUBRE DE 1958

P. A.

ESCALA VARIABLE