



68703

MODELO DE UTILIDAD

por 20 años

por "UNA CABEZA PERFECCIONADA PARA BOTELLAS DE SIFON", a favor de D. Francisco Guinjoan Casamitjana, de nacionalidad española, domiciliado en Barcelona, Hedilla, 53.

=====

MEMORIA DESCRIPTIVA

Por este Modelo de utilidad se describe una cabeza perfeccionada para las botellas denominadas sifones, que se emplean para contener bebidas carbónicas.

Para la descripción de las características técnicas de esta cabeza perfeccionada para botellas de sifón, se adjuntan unos dibujos a título de ejemplo. En la figura I, se representa el conjunto de órganos específicos de esta cabeza según su sección recta vertical y la del gollete de la botella a que se adapta.



- La cabeza comprende la pieza -2- en forma de una campana cilíndrica -3-, roscada interiormente en -4- para unirse al racord -5- ajustado al cuello de la botella -1- por debajo de su relieve -6-. La indicada campana -3- se
5. prolonga superiormente para formar el alojamiento y asiento de la valona -7- que remata a la cazoleta -8- del tubo sifón -10- y de la válvula -9-, sometida a la acción de la palanca exterior de mando -24- que permite abrirla bajando a ésta, y a la reacción antagónica del resorte -11-
 10. alojado en -8- que tiende a cerrarla, subiéndola. Las arandelas elásticas, de caucho, -12-, 13- y -16- completan la válvula asegurando las dos primeras los cierre estancos de los salientes del cuerpo -14- de la misma, y la junta -16- asegura el cierre estanco entre la valona -7- y el borde superior del gollete -6- de la botella. La válvula -14- presenta en sus salientes las ranuras -17-18- que aseguran el paso del agua carbónica a presión hasta la cámara anular -19- que queda abierta al arranque del tubo inclinado de salida -20- específico de los sifones. El cuerpo axial de la válvula
 20. la forma un tercer saliente anular superior sin ranuras, pero con junta propia -12- prolongándose este cuerpo axial en forma troncocónica hasta formar en su extremo superior la rótula -21- que se articula con la palanca de mando -15- simplemente alojada y articulada por -22- con el remate -23- de
 25. esta cabeza.

Todo cuanto no afecte, altere, cambie o modifique la esencia de la cabeza aquí descrita, será variable a los efectos del presente Modelo de utilidad.

N O T A.

30. Se reivindica como objeto de este registro por Modelo de utilidad:



- 1.- Una cabeza perfeccionada para botellas de sifón, caracterizada porque la válvula de cierre y paso, con su resorte, el arranque superior del tubo vertical de salida de líquido, junto con la articulación y brazo eficaz de su palanca de mando, queden vinculados y ocluidos en el interior del capuchón específico de la cabeza, con la tubulura inclinada de salida, que este capuchón presente su borde interior roscado para enlazarse, una vez montados aquellos elementos, con un anillo exteriormente roscado, ajustado al gollete de la botella y retenido por el propio reborde exterior de este gollete.
5. do, queden vinculados y ocluidos en el interior del capuchón específico de la cabeza, con la tubulura inclinada de salida, que este capuchón presente su borde interior roscado para enlazarse, una vez montados aquellos elementos, con un anillo exteriormente roscado, ajustado al gollete de la botella y
10. retenido por el propio reborde exterior de este gollete.
- 2.- La propia cabeza de la reivindicación anterior, caracterizada porque el arranque superior del tubo vertical de sifón forme una amplia cazoleta superior para alojar y servir de apoyo y protección al resorte de la válvula; presentando, esta cazoleta, una amplia valona plana y horizontal superior para asentarse sobre el borde del gollete de la botella, y por encima de una junta elástica de cierre hermético, presionándose estos elementos, sobre tal gollete, por el empuje de un relieve del fondo del capuchón, al roscar a éste con su
15. esta cazoleta, una amplia valona plana y horizontal superior para asentarse sobre el borde del gollete de la botella, y por encima de una junta elástica de cierre hermético, presionándose estos elementos, sobre tal gollete, por el empuje de un relieve del fondo del capuchón, al roscar a éste con su
20. record.
- 3.- La propia cabeza de las reivindicaciones anteriores, caracterizada porque la válvula de cierre forme una sola pieza con tres cuerpos cilíndricos salientes dispuestos paralelamente y centrados con su núcleo axial; siendo el cuerpo inferior de mayor diámetro y con ranuras periféricas y forma la válvula de cierre contra un asiento previsto en el interior del capuchón al actuar libre y verticalmente hacia arriba el resorte presionándola sobre un anillo elástico de junta, retenido entre este primer cuerpo y el segundo; porque el segundo cuerpo presente también ranuras longitudinales perifé-
25. ferior de mayor diámetro y con ranuras periféricas y forma la válvula de cierre contra un asiento previsto en el interior del capuchón al actuar libre y verticalmente hacia arriba el resorte presionándola sobre un anillo elástico de junta, retenido entre este primer cuerpo y el segundo; porque el segundo cuerpo presente también ranuras longitudinales perifé-
30. gundo cuerpo presente también ranuras longitudinales perifé-



- 4 -

10
68703

- ricas para dar paso al líquido hasta la cámara cilíndrica de enlace con la derivación tubular inclinada, específica en estas cabezas para la evacuación del líquido contenido en el sifón; y el tercer cuerpo cilíndrico que es de igual diámetro
5. que el segundo, pero sin ranuras periféricas quede superiormente provisto de otro anillo elástico que le hace de tope; y al efecto, el núcleo axial se prolonga en forma troncocónica por encima del tercer cuerpo y de su junta, y penetra luego en una cavidad superior donde forma una cabeza de articulación con la palanca de mando.
10. 4.- La propia cabeza de las reivindicaciones anteriores, caracterizada porque la articulación del extremo superior del núcleo axial se articule a modo de rótula con la palanca exterior de mando y a su vez ésta se articule por su extremo de apoyo, por rótula con una cavidad prevista en el extremo superior del capuchón.
15. 5.- "UNA CABEZA PERFECCIONADA PARA BOTELLAS DE SIFON".

Sean cuales fueren las circunstancias que concurren en la esencialidad del Modelo de utilidad definido en las anteriores reivindicaciones, cuyo objeto es:

20. 5.- "UNA CABEZA PERFECCIONADA PARA BOTELLAS DE SIFON".

Consta la presente memoria de cuatro hojas foliadas, mecanografiadas por una sola cara y del dibujo adjunto.

Barcelona, diez de septiembre de mil novecientos cincuenta y ocho.

P.A. de D. Francisco Guinjoan Casamitjana,

L. DURÁN
P.P.



68703

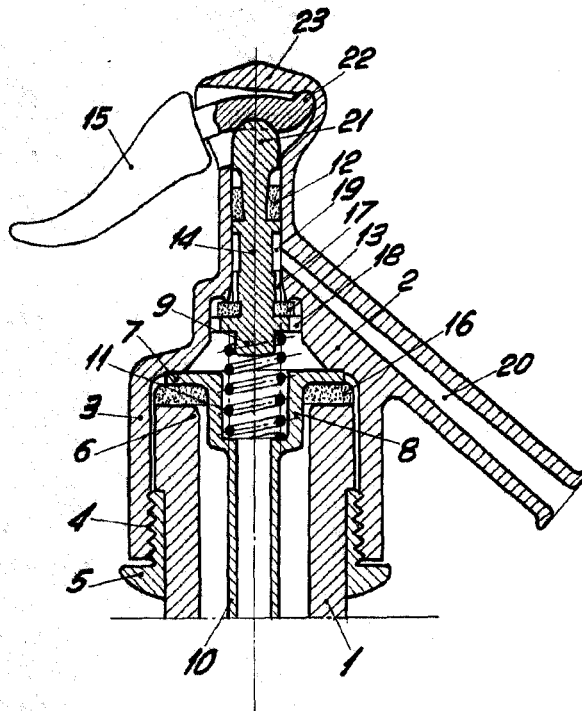

Fig. I

BARCELONA, 10 SEPTIEMBRE DE 1958

L. DUBAN

p.p.

ESCALA VARIABLE