

27 SEP. 1958 68690

P- 17.222



68690

MEMORIA DESCRIPTIVA

para solicitar

MODELO DE UTILIDAD

en

ESPAÑA

por VEINTE años

a nombre de LUIS ALFARO FOURNIER, de nacionalidad española, residente en Nieves Cano nº 37, Vitoria, por:

"UNA PANTALLA PARA LA REPRODUCCION DEL SONIDO"

Esta solicitud se refiere a pantallas de resonancia o "baffles" destinadas a recibir por una de sus caras uno o más altavoces.

5 Es sabido que se obtiene una mejor reproducción del sonido de un altavoz si este vá adosado a una pantalla de resonancia. Se sabe además que la bondad o calidad de la reproducción así obtenida está en relación con la superficie de la pantalla y también con el peso de la misma.

10 Sin embargo, el hacer una pantalla del peso y rigidez requeridos para obtener una buena reproducción del sonido exen-

• 68690



1955

ta de deformaciones, exigiría dimensiones demasiado grandes de la misma.

El objeto de esta solicitud, precisamente, es el de lograr una pantalla para la reproducción del sonido en la cual se unan las ventajas de una gran rigidez con las de dimensiones relativamente reducidas.

A la vista de lo que antecede, el objeto de esta solicitud se caracteriza porque la pantalla de reproducción está dividida en varias zonas verticalmente, estando la zona media o una de ellas ocupada en su dorso por el altavoz o altavoces y estando las zonas laterales o las otras zonas constituidas por sendos compartimentos que, para evitar la resonancia y dar mayor rigidez y peso al conjunto, van rellenos de arena.

El dibujo adjunto ilustra el objeto de esta solicitud siendo:

La figura 1 una vista de la pantalla de reproducción por delante; y

La figura 2 una vista de la misma pantalla desde atrás.

Con referencia a los dibujos, la pantalla 1 está en principio constituida por una superficie plana hecha de madera, madera contrachapada, fibra u otro material análogo de cualquier clase utilizable para los fines propuestos y esta pantalla está sostenida por dos costados 2, 3, que con sus bases 4, 5 se apoyan sobre el suelo.

Como se aprecia en el dibujo, la pantalla está dividida verticalmente en este caso en tres zonas que tienen aproximadamente la misma extensión. Las zonas laterales 6, 7 están constituidas por sendos compartimentos hechos del mismo o de otro material que la pantalla 1 y, para evitar resonancias perjudiciales y dar rigidez y peso al conjunto, los dos comparti-



mentos 6 y 7 están rellenos de arena o de un material análogo desde el punto de vista mecánico y acústico.

5 A primera vista parece ventajoso equilibrar exactamente ambos compartimentos, pero nada impide que, en caso de diferencias de construcción de la pantalla, estas diferencias sean compensadas actuando sobre el relleno de ambos compartimentos.

10 La zona central 8 está destinada a la colocación, por su dorso, del altavoz o altavoces con los cuales ha de actuar la pantalla. El invento es totalmente ajeno al número, disposición y estructura de los respectivos altavoces. Es decir, puede
7 disponerse un sólo altavoz o varios de distintos tamaños para la reproducción compensada de todas las notas o frecuencias y, asimismo, un altavoz del grupo puede estar dirigido en sentido
15 distinto de la horizontal ya que como es sabido ello favorece la reproducción de ciertas frecuencias.

Asimismo, la solicitud podrá hacer uso de otros medios conocidos y de dominio público que se sabe mejoran la calidad de la reproducción sonora.

20 Esta solicitud es ajena a la decoración que se dé a la pantalla, caso de que esta sea efectivamente decorada, y también al número de zonas exacto en que se divida la pantalla y a sus dimensiones. Parece que lo más conveniente sería cubrir todo el frente o la zona central con una tela o rejilla que, al mismo tiempo que mejora el aspecto del conjunto, cubre los orificios
25 detrás de los cuales van yuxtapuestos los conos de los altavoces. Igualmente, la parte trasera de la pantalla puede ir cubierta por uno o varios bastidores apoyados en las patas, yendo estos bastidores cubiertos de tela o de otro material.

• 68690



- N O T A -

Los puntos que como característica de novedad se presentan en España para que sean objeto de este Modelo de Utilidad por VEINTE años, son los siguientes:

5 1ª.- Una pantalla para la reproducción del sonido en cooperación con uno o más altavoces, caracterizada porque está constituida por una superficie plana que está dividida verticalmente en varias zonas, estando la zona media o una de las zonas ocupada en su dorso por el altavoz o altavoces y estando
10 las zonas laterales o las otras zonas constituidas por sendos compartimentos que, para evitar la resonancia y dar mayor rigidez y peso al conjunto, van rellenos de arena, o similar.

2ª.- Una pantalla para la reproducción del sonido.

15 Tal y como se ha descrito en la Memoria que antecede, representado en el dibujo que se acompaña y con los fines que se han especificado.

Esta Memoria consta de cuatro hojas escritas por una sola cara.

Madrid, 27 SEP. 1950

P.A.

8690

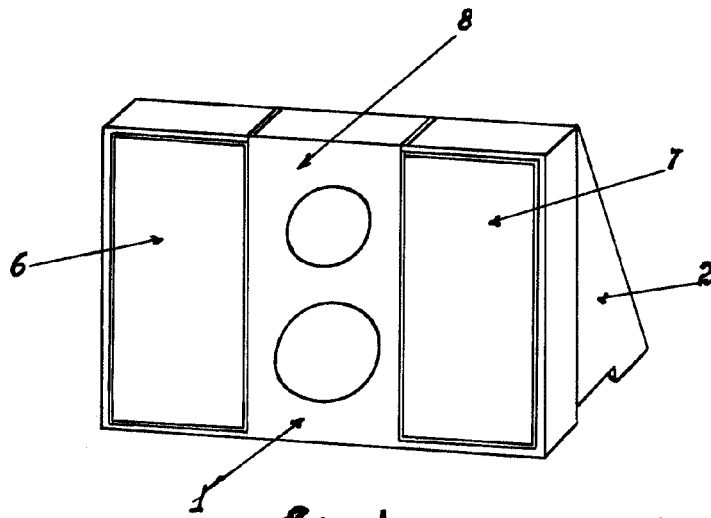

Fig 1

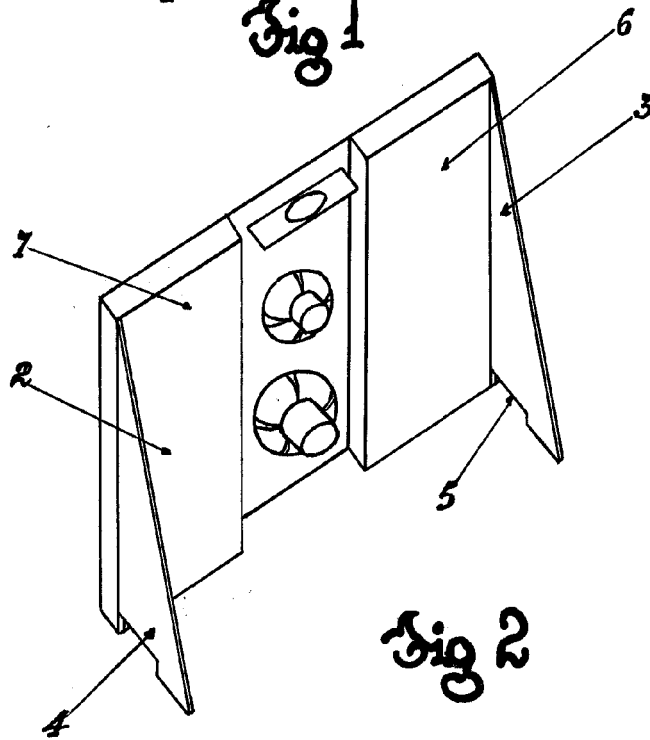

Fig 2