



387 27 SEP.

•68687

MEMORIA DESCRIPTIVA

5. Correspondiente al registro de Modelo de Utilidad que, por veinte años, se solicita para España y sus Colonias, a favor de Don Rafael JUNCA LLURBA y Don José SOLÉ CANALS, residentes en Bañolas (Gerona), Alvarez de Castro, nº 4 y en Barcelona, calle Canigó, nº 5, respectivamente - - - - -

P O R

"NUEVO TACÓN PARA ZAPATOS DE SEÑORA"

10. Los tacones para zapatos de señoras, están contruidos de dos piezas. Una la parte superior, de madera y la parte inferior, estrecha, de metal, tal como aluminio, etc.

15. La unión entre ambas piezas se consigue mediante vástagos, incluso roscados, entrados a presión o soldados en la parte central de la pieza inferior delgada, cuales vástagos se clavan o roscan en la madera de la parte superior del tacón.

Esta realización, además de ser muy laboriosa por el hecho de tener que colocar y afianzar cada vástago en la

- 2 -
• 68687 SEP.



parte estrecha inferior que le permita luego ser vinculado a través del orificio correspondiente en la parte superior, anchura del tacón, es de elevado precio en relación con el resultado obtenido.

5. Pues bien, con el objeto del presente Modelo se elimina dicho inconveniente, ya que los vástagos, son moldeados con el propio material con que se moldea la parte inferior del tacón y en la misma operación de moldeo.

10. Para una mejor interpretación se describe a continuación, un caso de realización práctica, a título de ejemplo, no limitativo, de un tacón según el invento, acompañándose de una hoja de dibujos en los que en la figura se representa en alzado y sección una vista frontal de la parte inferior del tacón y en la figura 2, también en alzado y sección de perfil, la misma pieza.

15. Consiste la invención en un tacón formado por dos piezas, la superior de madera, de dimensiones amplias para ser unida al zapato, y la inferior (1) de material termoplástico, tal como el nylon. Esta pieza, tiene, de la propia operación de moldeo, como mínimo, un vástago (2), roscado o no.

20. La pieza (1), será, preferentemente, moldeada con materias fosforescentes, luminiscentes o fluorescentes (3) a fin de que por la noche presenten iridiscencias propias.

25. El vástago o vástagos (2) se introducen a presión en los orificios correspondientes de la parte superior del tacón, no representada, y se vinculan por pegado.

Las tapetas (4) del tacón también son moldeadas y se disponen en la parte inferior del tacón por medios adecuados de quita y pon.

30. Se sobreentiende que en el presente caso, serán variables cuantos detalles de construcción y acabado, no alteren,

68687

27 SEP.



cambien o modifiquen la esencia de la invención.

N O T A

Descrito el objeto y utilidad del invento, lo que se declara como no divulgado, ni practicado en España, comprende las siguientes reivindicaciones:

5.

1ª.- Nuevo tacón para zapatos de señora, de los del tipo formados por dos piezas, la superior, ancha que se une al zapato, y la inferior estrecha y unida a la anterior, caracterizado esencialmente por el hecho de que esta pieza inferior presenta el o los vástagos de unión a la pieza superior, formando cuerpo, obtenidos en la propia operación de moldeo del material plástico, tal como el nylon, al cual se le mezclan materias fosforescentes, luminiscentes y fluorescentes, a fin de que esta parte inferior, al propio tiempo

10.

quede iluminada por la noche al incidir los rayos lumínicos de un foco.

15.

2ª.- "NUEVO TACÓN PARA ZAPATOS DE SEÑORA"

Según se describe y reivindica en la presente Memoria descriptiva, que consta de tres hojas foliadas y escritas por una sola cara y acompañada de una hoja de dibujos.

Madrid, a 27 de Septiembre de mil novecientos cincuenta y ocho.

P.A.,

Antonio Aricha

P. D.

• 68 687



Fig. 1

Fig. 2

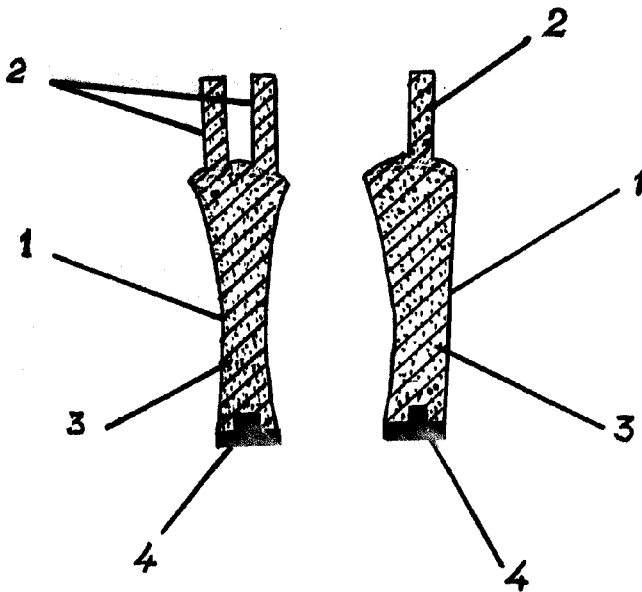

Madrid, Septiembre, 1958.

P. R.

Junca Llubá

S. S.

Escala variable