

R8684

• 68 684 27



MODELO DE UTILIDAD

por VEINTE años

5 en España a favor de doña Inmaculada Cazé Balet, de nacionalidad española domiciliada en Barcelona, Generalísimo Franco nº 413, cuyo modelo de Utilidad se refiere a "UNA PIEZA EMBELLECEDORA PARA COCHES".

MEMORIA DESCRIPTIVA

10 El modelo se refiere conforme indica su enunciado a una nueva pieza embellecedora que puede ser utilizada para muy variados fines, pero que con preferencia ha sido diseñada para su aplicación en vehículos automóviles. Está constituida esencialmente por un marco, de forma trapezoidal rectangular u otra cualquiera con los cantos rombos; el hueco de este bastidor tiene adaptada una chapa metálica taladrada, o una tela metálica, o bien un enrejillado a base de varillas formando rombos u otras figuras geométricas adecuadas.

15
20 El modelo sustancialmente comprende, conforme queda indicado un doble bastidor de líneas geométricas adecuadas con un amplio calado central que está cubierto por



una pieza de tela metálica, chapa taladrada, enrejillado a base de varillas convenientemente enlazadas.

25

El propio modelo también prevé la posibilidad de que la disposición que cierra el hueco del bastidor puedan formar parte integrante de este en cuyo caso el bastidor se obtiene por fundición o sea que realmente en este modelo se prevé la posibilidad de constituir dicha pieza embellecedora mediante los procedimientos:

30

a) a partir de un bastidor con un amplio calado central cuyo hueco se cubre totalmente en la forma comentada, es decir, adicionando por la parte inferior del bastidor una pñancha perforada, un enrejillado de varillas una tela metálica o cualquier otra disposición semejante.

35

b) constituir el bastidor mediante una pieza monobloque configurada por fundición o troquel y que integra en un solo conjunto, el bastidor y el, enrejillado de varillas, calados o disposición semejante, destinada a el hueco del bastidor.

40

Con objeto de que puedan comprenderse con facilidad las características y detalles mas destacados del modelo, se acompañan a esta descripción una lámina de dibujos en los que, de manera un tanto esquemática y exclusivamente a título de ejemplo, no limitativo se representan los conjuntos y detalles mas característicos del modelo.

45

La figura 1, es una vista frontal del conjunto embellecedor.

50

Puede apreciarse que se ha representado un fragmento de la pieza con su hueco cubierto por varillas horizontales y verticales formando enrejado; otro sector



muestra como variante, varillas horizontales y un tercer fragmente con tela metálica.

55 La figura 2, es una sección del mismo conjunto representado en la figura precedente, pudiendo apreciarse la organización de ésta pieza como asimismo la disposición de unos vástagos roscados de adaptación que se destinan para colocar la pieza y retenerla mediante tuercas o similar.

60 Comentando estos dibujos se hace la aclaración de que mediante el nº 1 se indica el cuerpo del bastidor que, conforme queda comentado, puede estar constituido por una sola pieza que integra también las varillas o disposición similar en forma de enrejado conforme se señala con los números 2 y 3.

65 Los números 4,5,6 y 7 señalan una pluralidad de pequeños vástagos roscados, fijados por la cara posterior del bastidor, cuyos vástagos podrán disponerse en número variable y estratégicamente distribuidos para lograr la mas perfecta adaptación del embellecedor sobre la superficie del vehículo en que ha de instalarse.

75 Se comprende facilmente que el actual modelo de utilidad, proporciona una nueva pieza embellecedora para coches de construcción sencilla y efectiva, que puede llevarse a la práctica con facilidad dentro de una manufactura relativamente económica.

80 Así mismo se comprende que dicho marco o bastidor podrá también ser doble para atender las exigencias de algunos vehículos que precisan cubrir más de un hueco.



68 684

85

Una vez se ha descrito convenientemente la naturaleza del actual modelo, como asimismo la forma de llevarlo a la práctica para convertirlo en una realidad industrializable, se hace constar a los efectos oportunos que en el modelo será susceptible de introducir todas aquellas modificaciones de detalle que las circunstancias y la práctica pudieran aconsejar, siempre y cuando, claro está, que con las variantes que se introduzcan, no se altere, cambie o modifique la esencialidad del modelo descrito.

90

N O T A

Se declaran como de propiedad y novedad para todo el territorio español el contenido de las siguientes;

95

R E I V I N D I C A C I O N E S

100

1º.- Una pieza embellecedora para coches, que se caracteriza por estar constituida por un marco con amplios calados centrales, cerrados mediante un enrejillado metálico incorporado que forma calados cuyo bastidor o marco se caracteriza además por estar constituido por una pieza obtenida por fundición o troquel con bordes sensiblemente desviados constituyendo un apoyo o base periférica de adaptación.

105

2º.- Una pieza embellecedora para coches, caracterizada, porque desde la cara interior o de adaptación de dicho bastidor o marco, se proyectan en sentido de elevación unos vástagos rodados estratégicamente

• 68 68 42



110 te distribuidos y unidos al cerco, que se destinan
al montaje y fijación del conjunto sobre el sector del
vehículo que interesa.

115 3°.- Una pieza embellecedora para coches, caracte-
rizado porque el marco a que se refieren las reivin-
dicaciones 1, y 2 facultativamente, está constituido
por un solo conjunto que es obtenido por fundición o
troquel, incluyendo en sus huecos una pluralidad de
pequeños sectores que enlazan sus lados opuestos para
formar un enrejado.

120 4°.- "UNA PIEZA EMBELLECEDORA PARA COCHES"

Todo ello tal y como se reivindica en la presen-
te Memoria Descriptiva, que consta de cinco hojas es-
critas por una sola de sus caras y numeradas de cinco
en cinco, se ilustra en la lámina de dibujos que la
acompaña.

125

Madrid 27 de Septiembre de 1.958

PEDRO PUJOL
P. P.

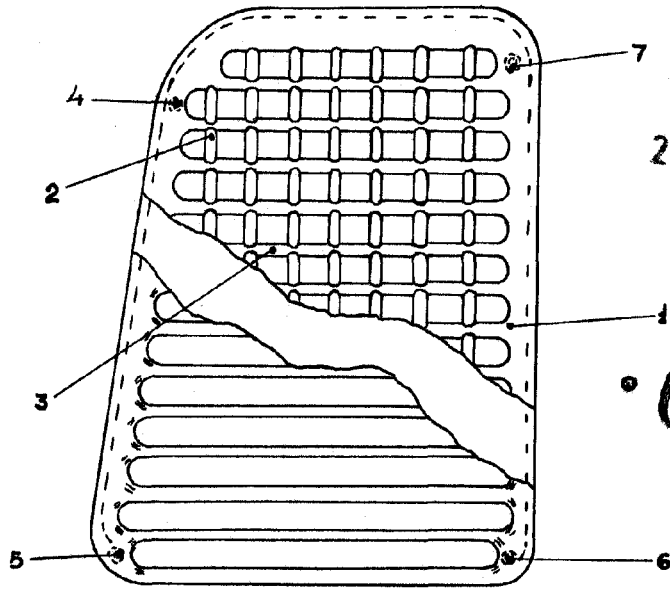

27

68 684

Fig. 1^a

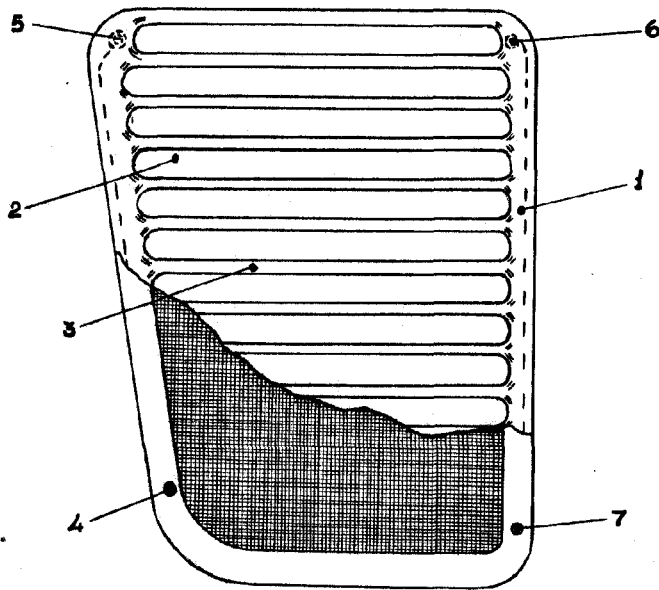
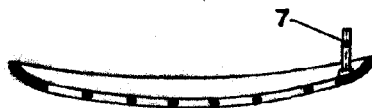

Fig. 2^a



MADRID 27 SEPTIEMBRE 1958.

P.R. PEDRO PUJOL MATABOSCH.

R.P.

E. G. G. G.

ESCALA VARIABLE.