



• 68 658

MEMORIA DESCRIPTIVA

que se acompaña a

la solicitud de

un MODELO DE UTILIDAD por VEINTE AÑOS en ESPAÑA

a favor de

DON VICTOR MANUEL CANDUELA LIQUETE, residente en SANTAN-
DER, Rampa Sotileza, núm. 8.

por

" UN TRANSPORTADOR DE CINTA "

///MC///



5 La invención a que se refiere la presente memoria, constituye una novedad industrial con características y ventajas que la hacen merecedora del privilegio de explotación exclusiva que por ella se solicita, de acuerdo con las prescripciones del Estatuto vigente de la Propiedad Industrial de fecha 26 de julio de 1929, texto refundido publicado el 30 de abril de 1930.

10 Las ventajas que presenta el Nuevo Modelo de Utilidad que se solicita, son evidentes para las personas técnicas en la materia permitiendo una economía considerable en su construcción y siendo su manejabilidad grande, debido a su poco peso.

15 El objeto de la presente solicitud se caracteriza por estar compuesto, principalmente, de las partes siguientes:

- 15 a) Armazon o bastidor de tubo.
- b) Carrillo para las ruedas.
- c) Pié de altura regulable.
- d) Mecanismo de elevación.
- e) Cinta transportadora.
- 20 f) Motor en parte superior del bastidor.
- g) Tolva para guia del material.
- h) Tolva inferior para depósito de material.
- i) Rodillos.

25 a).- El armazón o bastidor (1) esté caracterizado por estar constituido por un tubo de hierro curvado en sus extremidades, aumentando de esta forma la ligereza del conjunto desplazándose con gran facilidad y economizándose grandemente en su construcción, en comparación con los aparatos que tienen el bastidor construido a base de perfiles.

30 El bastidor tiene fijados unos topes de fin de recorrido de las roldanas, que al mismo tiempo lo es de los soportes verticales del carrillo.



b).- Carrillo para ruedas (2), formado por dos supor-
tes verticales, tambien de tubo de hierro, unido en su parte
inferior con dos tubos paralelos horizontales, que tienen
instalados en los puntos de unión de los soportes vertica-
les con los tubos horizontales paralelos, una rueda a cada
lado.

Del tubo inferior horizontal y de cada uno de sus ex-
tremos, parte un soporte adicional, que se une al bastidor o
armazón principal.

10 Para mayor comprensión se acompaña dibujo.

c).- El pié de altura regulable (3), que puede ponerse
o quitarse según convenga, esta situado en la parte posterior
del transportador. Tiene como finalidad principal la regula-
ción de la altura, poniendole a la más conveniente para efec-
tuar la carga con la mayor comodidad. También con el pié de
altura regulable, se consigue mayor altura en la descarga de
materiales ya que ésta aumenta por un mismo ángulo de incli-
nación.

20 El pié de altura regulable esté constituido por un so-
porte de tubo de hierro, que parte del armazón y reposa en el
suelo, teniendo aproximadamente, en su punto medio, otra unión
con la parte posterior del armazón.

25 El pié es por definición regulable o plegable, tenien-
do una posición mínima, plegado al armazón, y una máxima, que
es la que se indica en el dibujo adjunto.

d).- Mecánismo de elevación (4), en el que puede verse
que los dos largueros verticales del carrillo, tienen una rol-
dana que se desliza a lo largo del bastidor, para bajar o
subir el transportador.

30 El cabrestante de elevación, accionado a mano, consta
de un tambor en el cual se enrolla el cable. Este cable tie-
ne el reenvío en una o varias poleas del eje de las roldanas
antes citadas. Con una manivela se sube o se baja a mano, gi-



randola a derecha e izquierda y con el escape del trinquete se fija en cada posición.

5 e).- Cinta transportadora (5), de composición de goma con dos o más capas de algodón. Esta cinta está unida a sin fin.

10 f).- Motor (6), situado en la parte superior interior del bastidor siendo la reducción para el mando del tambor motor, por poleas trapezoidales y engranadas de cadena, solución más económica que la representada por el grupo motorreductor.

15 g).- Tolva para guía de materiales (7), que puede ponerse o quitarse a voluntad, que va colocada en la parte superior del transportador y unida a este en dos partes; primera, por medio de un pasador, en unión directa de la parte superior posterior de la tolva con la superior inferior de la cinta transportadora; segunda, por medio de un soporte hueco y agujereado, unido a la cinta transportadora un poco mas abajo que la unión anterior, en la cual se introduce un tubo agujereado, que va unido, por medio de un pasador, a la tolva en su mitad inferior.

20 La inclinación de la tolva, se obtendrá, introduciendo o sacando el tubo de hierro del soporte y una vez obtenida la inclinación deseada, se introduce en los agujeros coincidentes de soporte y tubo, un pasador, fijando la tolva para su uso.

25 h).- Tolva inferior (8), compuesta por una caja de chapa de hierro, que está construida en forma de tolva, con el fin de poder depositar, con mayor facilidad, los materiales que van a ser elevados por el transportador.

30 i).- Los rodillos para el apoyo de la cinta (9) -portantes- están colocados a todo lo largo de la parte superior del bastidor, dado que estan colocados formando una V obligan a la cinta a adoptar la misma forma de V o de canal.



Para el retorno de la cinta, lleva en su parte interior rodillos que giran locos sobre un eje que se halla sujeto al bastidor.

5 Para mayor claridad y con el fin de rendir más facil la comprensión del objeto que nos ocupa, se adjunta dibujo explicativo en cuya figura 1ª, se ha representado una vista general del transportador, habiendose señalado con números las piezas a las que se ha hecho referencia en la descripción que antecede.

10 La figura 2ª, consta, como puede verse en el dibujo de cuatro gráficos, los cuales representan lo siguiente:
A.- Plataforma de rodillos regulable en posición de mínima altura del transportador. B.- Pié regulable en su posición máxima. C.- Pié regulable en su posición mínima. D.- Plataforma de rodillos regulable en posición de altura máxima del transportador.

15 La figura 3ª, muestra la tolva para guía del material.
Hecha la descripción precedente hemos de añadir que los detalles de realización de la idea expuesta pueden variar, sin que por ello cambie la esencia de la invención, que es lo que se desprende de los párrafos que anteceden y la que se reivindica en la siguiente

20 N O T A

En resumen: el Modelo de Utilidad que se solicita, recaerá sobre las reivindicaciones siguientes:

25 1ª.- Un transportador de cinta, caracterizado porque está constituido esencialmente por un armazón o bastidor formado por un tubo curvado provisto de unos topes de fin de recorrido, disponiendo el transportador de un pié de altura regulable, situado en la parte posterior.

30 2ª.- Un transportador de cinta, según reivindicación 1ª, caracterizado porque está provisto de una cinta transportadora compuesto de lona y goma disponiendo igualmente de



• 68 658

dos tolvas, la inferior de carga y la superior de descarga.

5 3ª.- Un transportador según reivindicaciones anteriores, caracterizado porque dispone de un carrillo de ruedas formado por dos soportes verticales de tubo, unidos en su parte inferior, con dos tubos paralelos horizontales, que tienen instalados en los puntos de unión de los soportes verticales con los tubos horizontales paralelos, una rueda a cada lado.

10 4ª.- Un transportador según reivindicaciones anteriores, caracterizado porque está provisto de un mecanismo de elevación en el que los dos largueros verticales del carrillo tienen una roldana que se desliza a lo largo del bastidor para subir o bajar el transportador.

15 5ª.- Se reivindica por último, como objeto sobre el que ha de recaer el Modelo de Utilidad que se solicita:
"UN TRANSPORTADOR DE CINTA".

Todo conforme queda descrito en la presente memoria que conste de seis páginas escritas a máquina y dibujos que se acompañan.

Madrid 31 diciembre 1958

ALFONSO UNGRIA

68658

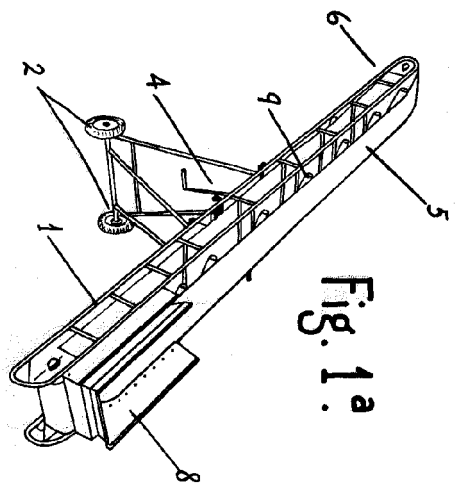
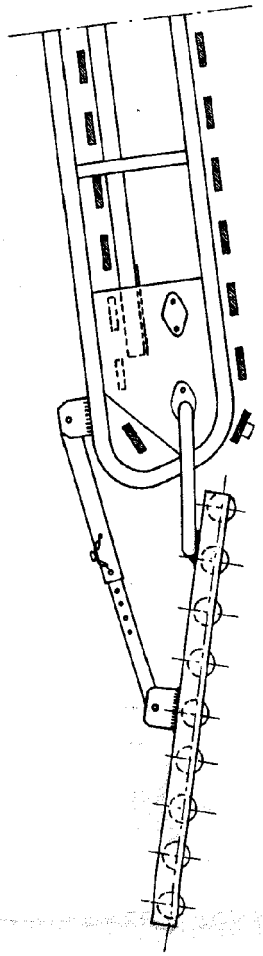
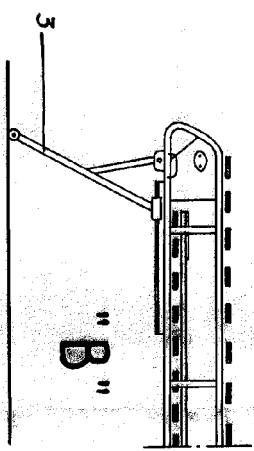

Fig. 1a



"A"



"B"

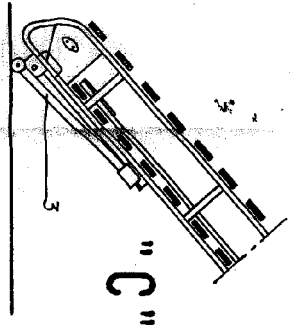

"C"

Fig. 2a

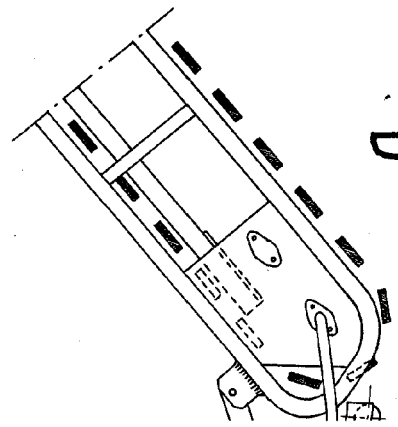
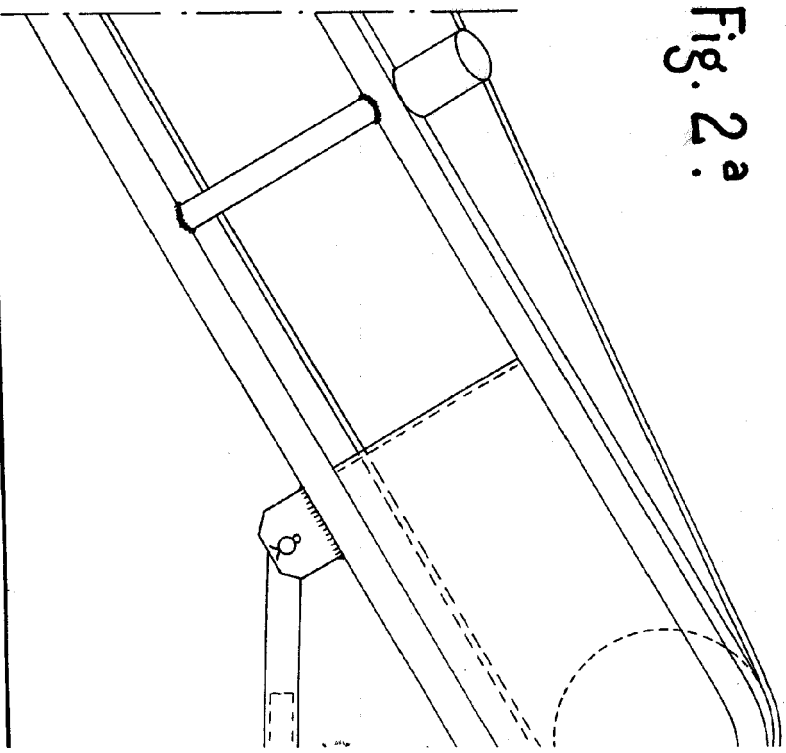

"D"



1447

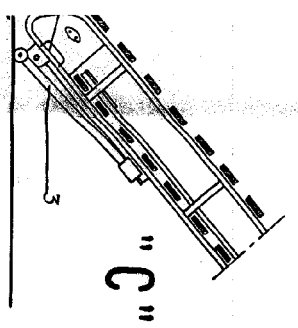

"C"

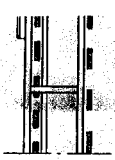

"B"

Fig. 2:

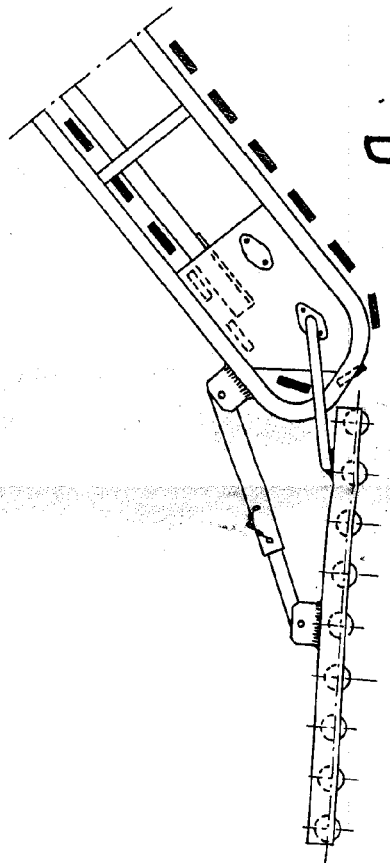

"D"

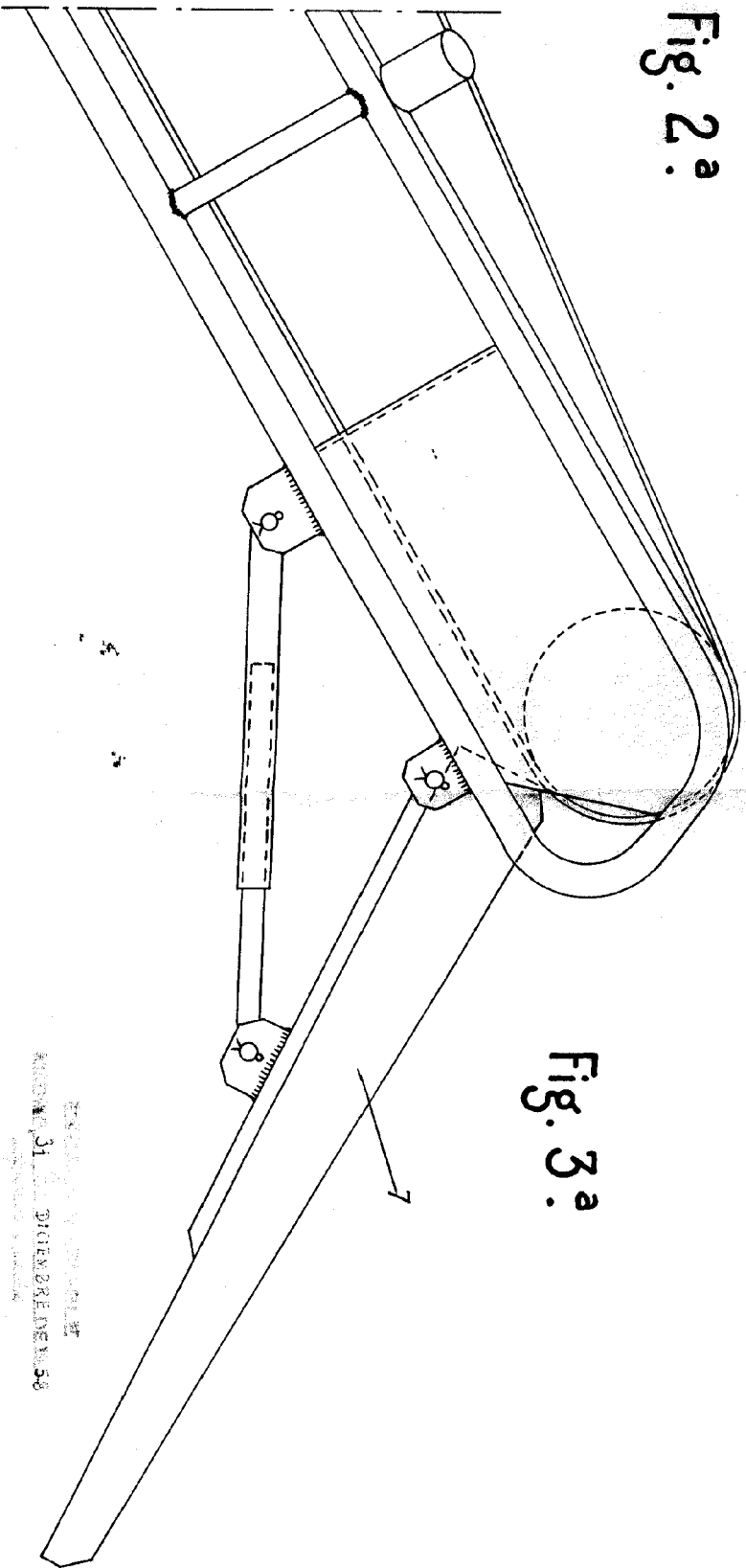

Fig. 3:

REPRODUCED FROM THE
 ORIGINAL DRAWING
 NUMBER 31 DIXON RELEASE 58

3 1010
 5 CENTS
 U.S. POSTAGE

3 1 DIC 1958

68 658

5 CENTS
 U.S. POSTAGE