

68637



25

• 68 637

MEMORIA DESCRIPTIVA

para solicitar

M O D E L O   D E   U T I L I D A D

e n

E S P A Ñ A

por VEINTE años

por "CAJA PORTAFUSIBLES, PERFECCIONADA"

A nombre de:

Don Enrique PALAU-RIBES CASAMITJANA, de  
nacionalidad española,

domiciliado en:

BARCELONA, Avenida General Mitre -A-, 42, 2ª

=====

El objeto de la presente solicitud de modelo de  
utilidad, se refiere a una caja portafusibles perfecciona-  
da, cuyas características de novedad la confieren la cua-  
lidad de aportar a la función a que se destina las siguien-  
tes ventajas:

5

• 68 637

25



a.- Protege herméticamente contra el polvo y la humedad.

b.- Se puede apreciar en todo momento si el fusible está, o no, fundido, sin necesidad de quitar ningún tapón y por tanto, en caso necesario, se cambia precisamente el defectuoso, sin pérdida de tiempo.

c.- Está dimensionada ampliamente para soportar perfectamente las cargas a que se la ha de someter.

d.- Posee orificios idóneos para entrada de línea y acoplamiento al aparellaje.

La caja portafusibles que se preconiza consiste esencialmente en un cuerpo paralelepípedo de aristas verticales redondeadas, dentro del que se monta, en su fondo, una plancha dieléctrica portadora de las tomas y bases en que se roscan los tapones portafusibles, cubriéndose este cuerpo con una tapa mediante una junta de goma, presentando la tapa orificios para paso de los tapones que entran obturándose la tolerancia por medio de juntas de goma, poseyendo los tapones portafusibles un tapa o cubierta superior transparente, de vidrio o cualquier otro material adecuado, que posibilita la comprobación del estado de los fusibles por simple examen directo visual.

En el adjunto plano se ha representado una forma de ejecución del modelo realizada de acuerdo con los principios enunciados.

Como puede apreciarse, el dispositivo consta de un cuerpo de caja (1) sobre cuyo fondo se monta la plancha (2) en la que se fijan los elementos de toma de corriente y base roscada (3) en la que roscan los tapones portafusibles (4) dotados de la tapa o cubierta transparente (5).



25

El cuerpo de caja (1) se cubre con la tapa (5) con mediación de una junta de goma (6) que hace hermético el cierre. Esta tapa (5) posee orificios para paso de los tapones (4) que se obturan herméticamente por juntas de goma (7).

40

La caja posee elementos de fijación así como rebajes de grueso que posibilitan la apertura de pasos para línea y acoplamiento al aparellaje.

45

Este modelo es realizable en cualesquiera tamaños y materiales adecuados, siendo susceptible de toda clase de modificaciones de detalle que no alteren su fundamento.

-:- N O T A -:-

50

Los puntos de invención propia y nueva que se presentan para que sean objeto de este modelo de utilidad, en España, por veinte años, son los siguientes:

55

1ª.- Caja portafusibles, perfeccionada, caracterizada por que consiste en un cuerpo paralelepípedo de aristas verticales redondeadas, abierto por arriba, sobre cuyo fondo se monta una base en la que van las tomas de corriente y las bases roscadas en las que son susceptibles de roscar los tapones portafusibles, cubriéndose este cuerpo mediante una tapa con interposición de una junta de cierre hermético de goma, presentando esta tapa orificios de paso para los tapones cuya obturación se perfecciona mediante juntas de goma.

60

2ª.- Caja portafusibles, perfeccionada, caracterizada por que la tapa portafusibles de la misma, es transparente por lo menos en su plano superior.

65

3ª.- CAJA PORTAFUSIBLES, PERFECCIONADA"

Tal y como se ha descrito en la memoria que an-

• 68 637



25 Sep

tgcede, representado en el dibujo que se acompaña y para los fines que se han especificado.

Consta la presente memoria descriptiva de cuatro hojas escritas a máquina por una sola cara.

Madrid, 25 de Septiembre de 1958

• 68 637

25

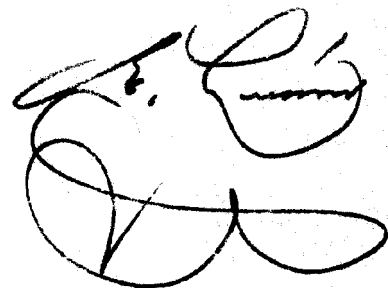
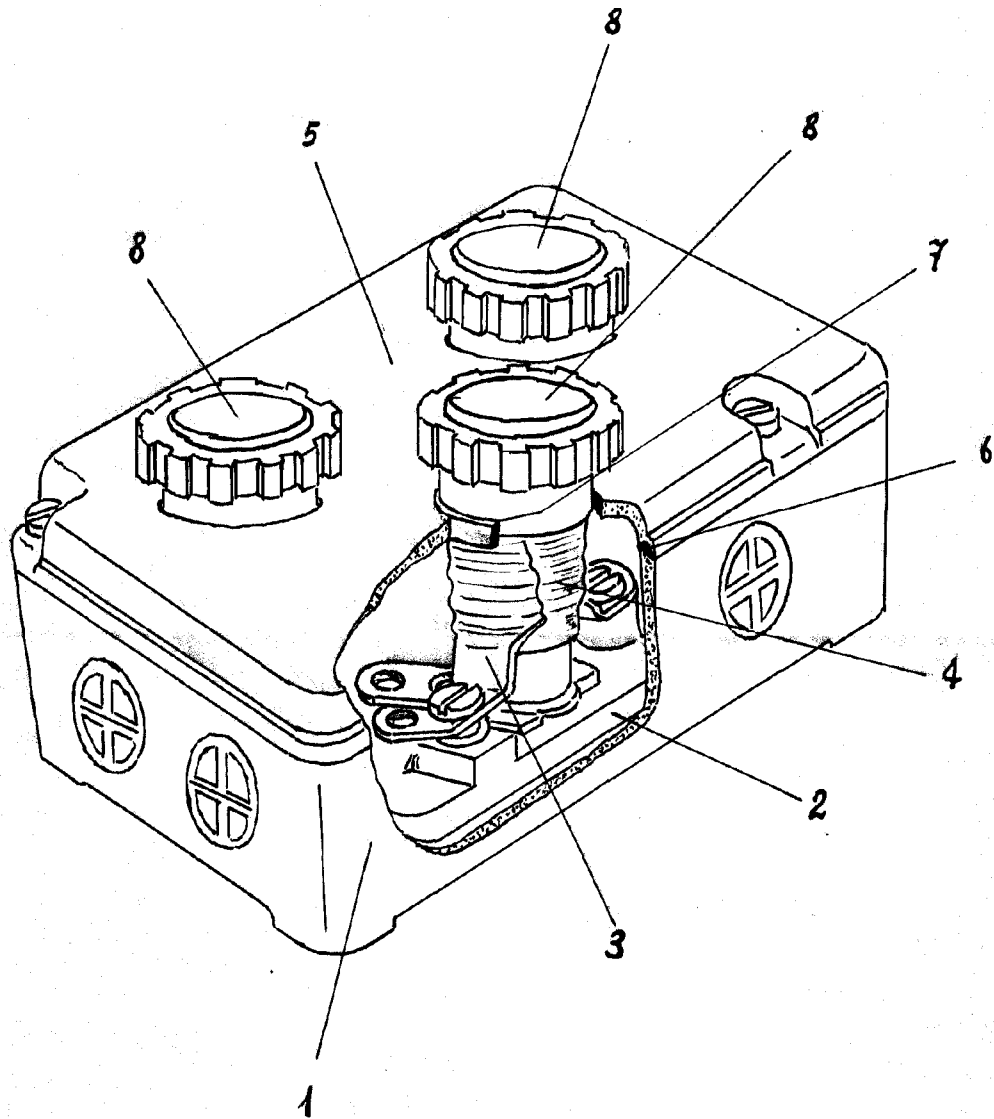

Escala variable.

20/1/44