

25 S



**MALA REPRODUCCION
POR DEFECTO DEL ORIGINAL**

• 68 632

M O D E L O
D E
U T I L I D A D

para "UNA MEZCLADORA TRANSPORTADORA DE HORMIGON", a favor de
D. SIMEON RABASA SINGLA, residente en BARCELONA, calle Casano-
vas, n° 195, pral.

= . =

MEMORIA DESCRIPTIVA

El presente modelo de utilidad se refiere a una nueva
mezcladora transportadora de hormigón.

5. De todos es conocido los diferentes tipos de hormigone-
ra que existen en el mercado español, consistentes en esencia
en un bombo por el cual entra la mezcla por una boca y sale por
la misma u otra, previo giro del bombo mezclador, efectuando
correctamente la mezcla de los componentes del hormigón y ver-
tiendo éste en un recipiente, carretón, directamente al suelo
etc., pero sin que exista relación de continuidad mecánica entre
10. la hormigonera y los distintos medios de transporte del hormigón.

• 68 632 25



5. La necesidad de mecanizar la producción en el ramo de la construcción ha hecho que el firmante ideara la construcción de una hormigonera que, sin modificación esencial respecto a las existentes en el mercado, en cuanto a la forma y proceso para efectuar la mezcla del hormigón, estuviera unida a un transportador de hormigón de forma que, al ir produciendo la hormigonera la mezcla ya terminada, esta cae por gravedad en el transportador el cual la lleva seguidamente y de forma mecánica al sitio en donde el hormigón ha de ser colocado.

10. A título de orientación se acompaña una lámina de dibujos en la que la figura nº 1 representa una vista de la hormigonera A) por cuya boca B) sale el hormigón que cae en el transportador a bisinfín C) que lleva, en este caso, el hormigón en un plano sensiblemente horizontal o con pendiente hacia abajo.

15. En la figura nº 2, representa de forma esquemática y de perfil la hormigonera A) por cuya boca B) sale el hormigón que es transportado por el transportador a bisinfín C) en un plano inclinado hacia arriba.

20. Dentro de su esencialidad, puede ser llevado a la práctica el modelo en otras variantes de ejecución que difieran en detalle de la indicada a título de ejemplo en la descripción a las cuales alcanzará igualmente la protección que se recaba. Podrá, pues, ser fabricado en cualquier forma y tamaño, empleando para su fabricación los materiales más adecuados a cada caso, por quedar todo ello comprendido en el espíritu de las reivindicaciones.

• 68 63 25 SEP



N O T A

Descrito el objeto y utilidad de la invención, lo que se declara como no divulgado ni practicado en España, comprende las siguientes reivindicaciones:

5. 1. Una mezcladora transportadora de hormigón caracterizada esencialmente porque la misma lleva un transportador a base de cinta, canjilones o bisenfin indistintamente, que lleva el hormigón en la hormigonera, mecánicamente, al lugar del trabajo.

10. 2. Una mezcladora transportadora de hormigón, según la anterior reivindicación en que el movimiento del transportador es accionado por el mismo motor que mueve la hormigonera.

15. 3. Una mezcladora transportadora de hormigón según la anterior reivindicación en que el movimiento del transportador es accionado por un motor diferente del que mueve la hormigonera.

4. Una mezcladora transportadora de hormigón.

Según se describe y reivindica en la presente memoria que consta de tres hojas foliadas y escritas a máquina por una sola cara acompañadas de una lámina de dibujos.

Madrid, a 25 SEP. 1958

SIMEON RABASA SINGLA.

p. a.

JAIME ISERN

D. P.

8632

8632

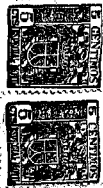

Fig 1

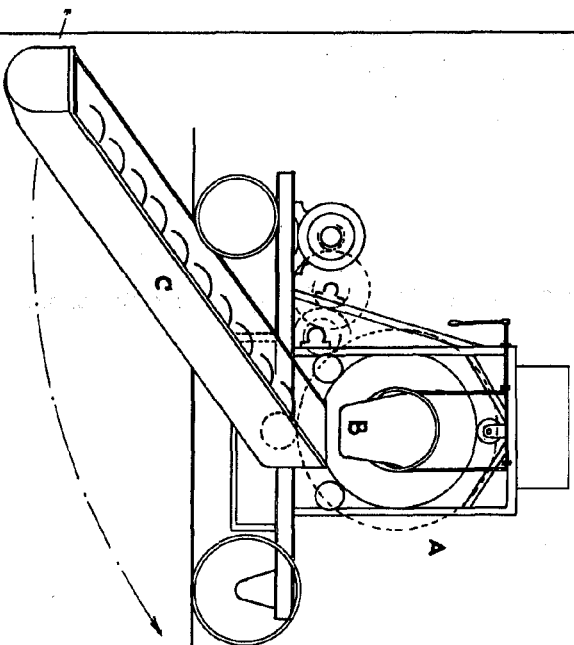
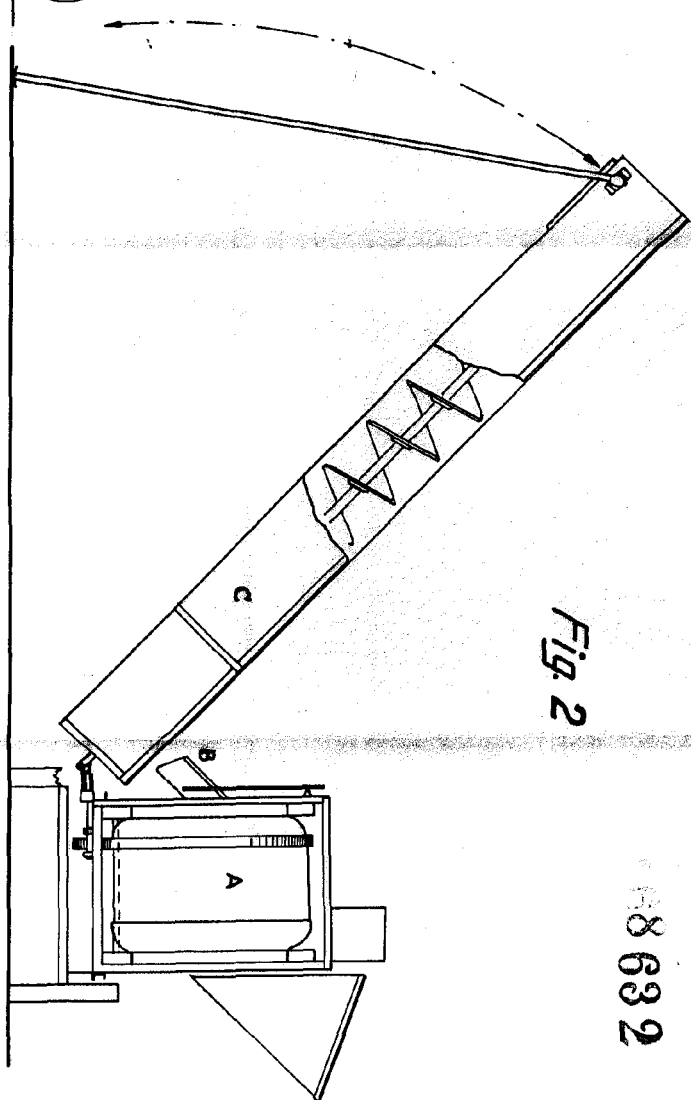

Fig 2



Madrid, 26 SEP 1958
PA. Jaime Isern
Ochoa