



30

68 600

• 68 600

MODELO DE UTILIDAD

por 20 años

por "UNA TAPILLA PERFECCIONADA Y ENGOMADA FORMANDO PARTE INTEGRANTE DE UN ESTUCHE PLEGABLE DE CARTON BARNIZADO", a favor de D. Luis Perotés Roig, de nacionalidad española, domiciliado en Barcelona, Sepúlveda, 3, 3º, 1ª.

=====

MEMORIA DESCRIPTIVA

El presente Modelo de utilidad describe una tapilla perfeccionada y engomada formando parte integrante de un estuche plegable de cartón barnizado o plastificado, independientemente de la estructura y forma general de dicho estuche que será perfectamente arbitraria y variable.

Esta tapilla perfeccionada viene a resolver un problema enojoso y caro en la confección de estuches plegables de cartón barnizado o plastificado, ya que en ellos,

• 68600 •



- 2 -

por ser su superficie vista y a los efectos del engomado útil, barnizada, el engomado no prende sobre ella.

Adjuntamos a título de ejemplo unos dibujos que nos facilitarán la descripción de las características técnicas esenciales de la tapilla que nos ocupa.

En los dibujos la figura I representa una caja plegable ya troquelada y acanalada, de la cual forma parte la tapilla -1-2-, pero dispuesta toda ella plana, eso es desplegada y en disposición de recibir el barnizado por su cara vista -A-.

La figura II muestra la misma caja en curso de plegado mostrándonos el rebatimiento de la aleta marginal -2- de la tapilla -1-2- según el pliegue -4- y como que al ser rebatida queda visible la cara -B- de la dicha aleta -2- podrá ésta, que no está barnizada, recibir el engomado.

Asimismo puede observarse que para lograr lo indicado se prevén en dicha tapilla -1-2- un cierto número de perforaciones -3- de forma arbitraria afectando sólo a la faceta -1- pero con la condición de que uno de los lados de estas perforaciones coincida con el pliegue -4-. Asimismo para lograr que la cara -B- de -2- coincida con el plano útil de la cara -A-, están previstas las embuticiones -5- coincidentes en profundidad con el espesor del cartón utilizado y con su perímetro adecuado para poder pasar a través de las -3-.

Todo cuanto no afecte, altere, cambie o modifique la esencia de la tapilla aquí descrita, será variable a los efectos del actual Modelo.

30



- 3 -

• 68 600

N O T A .

Se reivindica como objeto de este registro por Modelo de utilidad:

5 1 - Una tapilla perfeccionada y engomada formando parte integrante de un estuche plegable de cartón barnizado, caracterizada porque presenta un pliegue longitudinal que permite rebatir parte de ella sobre sí misma; por un cierto número de perforaciones de forma arbitraria practicadas en la zona principal de esta tapilla unida al cuerpo  
10 general de la caja, y por un número igual de embuticiones en el plano de su aleta libre de forma y posición adecuadas para que al ser esta última rebatida sobre la principal coincidan en posición y forma con las perforaciones de la principal, y de una profundidad tal que su dorso,  
15 no barnizado, enrase con el plano de la cara barnizada de la zona principal y del resto del estuche, para poder recibir y hacer eficaz el engomado de cierre.

Sean cuales fueren las circunstancias que concurran en la esencialidad del Modelo de utilidad definido en la anterior reivindicación, cual objeto es:  
20

2 - "UNA TAPILLA PERFECCIONADA Y ENGOMADA FORMANDO PARTE INTEGRANTE DE UN ESTUCHE PLEGABLE DE CARTON BARNIZADO".

Consta la presente memoria de tres hojas foliadas, mecanografiadas por una sola cara y del dibujo unido a la misma.  
25

Barcelona, treinta de agosto de mil novecientos cincuenta y ocho.

P.A. de D. Luis Perotes Roig,

L. DURÁN  
P.P.



• 68 600

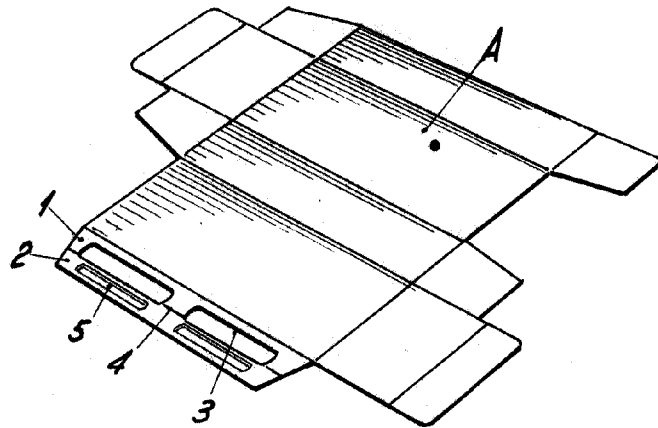
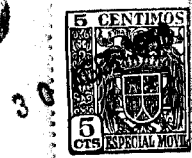

Fig. I

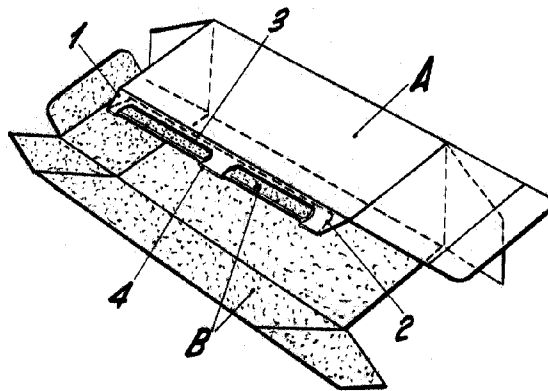

Fig. II

BARCELONA, 30 AGOSTO DE 1958

L. DURAN

P.P.

ESCALA VARIABLE