



24

MALA REPRODUCCION
POR DEFECTO DEL ORIGINAL

68592

M O D E L O
D E
U T I L I D A D

para "UNA BOTELLA MOLDEADA PERFECCIONADA", a favor de Don
EDUARDO MIRALTA SEIX, domiciliado en BARCELONA, calle de
Gomis, 40.

= . =

MEMORIA DESCRIPTIVA

El presente modelo de utilidad se refiere a una bote-
lla moldeada perfeccionada.

5. Las botellas moldeadas actuales están realizadas según
molde uniforme que da lugar a los cuerpos, siempre de forma
clásica que por tener la superficie cilíndrica no se presta para
el acoplamiento lateral en neveras y similares.

10. En el modelo se ha previsto una realización, según la
cual sin tener necesidad de moldes especiales, se logran bote-
llas en las que su cuerpo es prismático de cuatro caras latera-
les o mas y en cambio la parte superior forma gollete normal,



acoplando ambas partes por los bordes de la sección recta respectiva.

Con el fin de facilitar la explicación se acompaña a la presente memoria una lámina de dibujos en la que se ha representado un caso de realización que se cita a título de ejemplo.

5.

En el dibujo:

Las figuras 1 y 2 manifiestan en proyecciones y en detalle el cuerpo superior y la botella completa,

la figura 3, indica analogamente el cuerpo inferior,

10.

la figura 4, representa la zona de acoplamiento de ambos cuerpos.

Consiste esencialmente en una botella 1 integrada por un cuerpo superior 2 cuya configuración por moldeo, pasa desde una zona de revolución 3 hasta una zona prismática 4.

15.

Otro cuerpo, el inferior 5 es de forma concretamente prismática de acuerdo con la parte inferior 4 del cuerpo superior.

Ambos cuerpos se acoplan frontalmente, merced al trabajo 6 formado en los bordes 7 y 8 que se han de enfrentar, figura 4.

20.

El resultado es una botella de gran utilidad, puesto que su realización es económica sirviendo los cuerpos inferiores, para múltiples formas de los cuerpos superiores y además se pueden colocar colateralmente, ocupando un mínimo espacio.

25.

El modelo, dentro de su esencialidad, puede llevarse a la práctica en otras formas que difieran en detalle de la descrita a título de ejemplo, a las cuales alcanzará igualmente la protección que se recaba. Podrá, pues, construirse en cualquier forma y tamaño, con los materiales más adecuados por quedar todo ello comprendido en el espíritu de las reivindicaciones.

68 592

24 SE



N O T A

Descrito el objeto y utilidad de la invención, lo que se declara no divulgado ni practicado en España, comprende las siguientes reivindicaciones:

5.

1. Una botella moldeada perfeccionada, caracterizada por el hecho de que en su realización intervienen dos cuerpos de forma diferente, de los cuales uno de ellos es inferior y afecta una forma prismática de cuatro caras mientras que el otro superior forma una superficie de revolución que termina en el gollete, quedando ambos cuerpos unidos solidariamente por las secciones rectas respectivas a cuyo fin en el borde de estas secciones se practica un frente de acoplamiento en escalón o similar por donde se suelda o fijan adecuadamente para dar lugar a una juntura hermética.

10.

2. Una botella moldeada perfeccionada.

15.

Según se describe y reivindica en la presente memoria que consta de tres hojas foliadas y escritas a máquina por una sola cara, acompañadas de una lámina de dibujos.

Madrid, a 24 SEP. 1958

EDUARDO MIRALTA SEIX.

p. a.

JAIMESERN

B. P.

R/rm.



Fig. 1

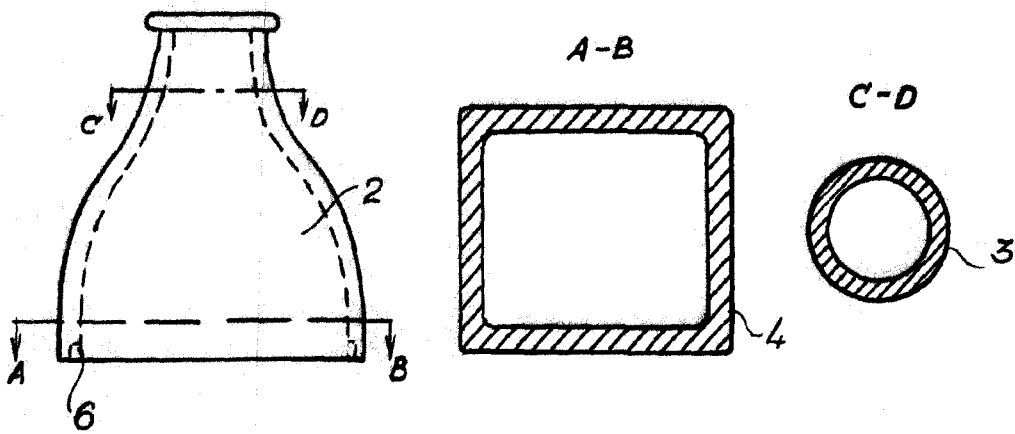

Fig. 2

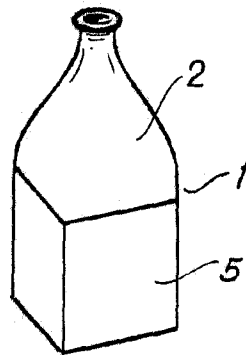

Fig. 3

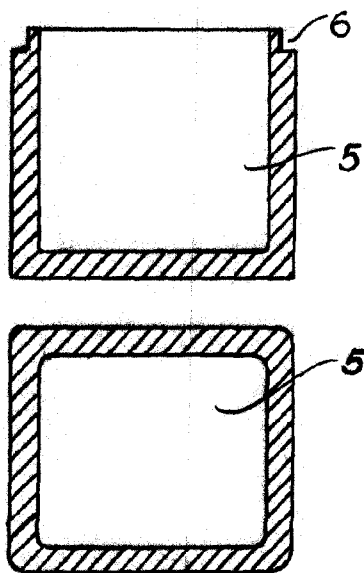
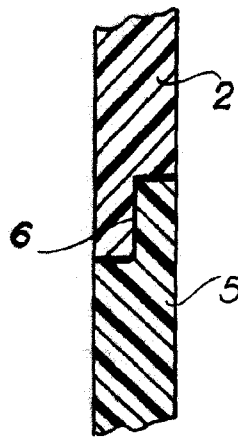

Fig. 4



Madrid, 24 SEP 1958
p.p. Jaime Isern