

68575



Nº _____

=====

MEMORIA DESCRIPTIVA

=====

68575

M O D E L O

D E

U T I L I D A D

POR VEINTE AÑOS, EN ESPAÑA, A FAVOR DE D. JANOS y de D. IST-
VAN FOGANY KIRALY, de NACIONALIDAD HUNGARA, RESIDENTE EN MA-
DRID, c/ ANUNCIACION, nº. 10.-----

POR

"PENDIENTE DE ADORNO RECAMBIABLE".-----

-----:oOo:-----



68575

La invención tiene por objeto un tipo de pendiente femenino que aporta a su función la cualidad de que el elemento que constituye el adorno, propiamente dicho, es fácilmente intercambiable por el propio usuario.

5 De la referida cualidad se derivan dos principales ventajas, consistiendo la primera en la posibilidad de reponer elementos de adorno deteriorados o extraviados, tal como perlas de imitación y otros ornamentos similares, sin tener que recurrir a los servicios de un profesional y evitando, en todo
10 caso, el tener que prescindir del juego completo con la consiguiente adquisición de uno nuevo para sustituirle, como suele acontecer con los pendientes conocidos hasta ahora en el mercado, en particular cuando se trata de los de bisutería.

La segunda ventaja a que se ha aludido antes es, sin duda,
15 el factor de mayor importancia desde el punto de vista ornamental, y consiste en que la posesión de una montura puede acompañarse de toda una serie de recambios de diferentes adornos, tales como una gama de colores que permitirán su empleo, alternativa y potestativamente, de modo que hagan juego o contraste,
20 por ejemplo, con el color de los ojos, del pelo o del atavío eventual de las usuarias.

El nuevo pendiente incorpora una base consistente en una caja chata que lleva montado el clip o enganche en el reverso, así como una pieza magnética, tal como un pequeño imán, en el
25 fondo.



30 Integra asimismo el nuevo pendiente una pieza recambiable con una parte externa constituida por el embellecedor, propiamente dicho, y una concavidad en la cara opuesta que ajusta sobre el anverso de la base a modo de tapa y es mantenida en tal posición merced a una lámina metálica que lleva en el fondo de la concavidad y es, a su vez, atraída por la acción del imán.

35 Un ejemplo de realización práctica según el invento, se describe seguidamente con referencia los dibujos anexos, que representan:

La fig. 1ª, un semicorte del perfil de los dos elementos que componen el nuevo pendiente, por separado.

La fig. 2ª, vista del anverso de la base.

La fig. 3ª, vista de la cara cóncava del embellecedor.

40 Conforme a los dibujos reseñados, (1) muestra la base o montura del pendiente, (2) el clip o enganche del mismo al lóbulo de la oreja, (3) el elemento magnético del fondo de la base, (4) la pieza recambiable, (5) la parte exterior o de adorno, propiamente dicho; y (6) la lámina metálica de la cara cóncava del adorno que es atraída por el imán de la base.

45

- N O T A -

En resumen; la patente de MODELO DE UTILIDAD recaerá sobre las reivindicaciones siguientes:

50 1.- Pendiente de adorno recambiable, que incorpora una base consistente en una caja chata que lleva montado el clip o enganche al lóbulo de la oreja en el reverso, así como una pieza magnética, tal como un pequeño imán, en el fondo; y una pieza recambiable con una parte externa constituida por el embellecedor, propiamente dicho, y una concavidad en la cara

68575



55

opuesta que ajusta sobre el anverso de la base a modo de tapa y es mantenida en tal posición merced a una lámina metálica que lleva en el fondo de la concavidad y es, a su vez, atraída por la acción del imán.

60

2.- "PENDIENTE DE ADORNO RECAMBIABLE", sustancialmente como queda descrito, y representado en esta Memoria, que consta de cuatro hojas mecanografiadas por una sola cara, y una hoja de planos.

Madrid, 23 de septiembre de 1958

Janos e Istvan Pogany Kiraly

65

p. a.

JOSE RUIZ GRANADOS SECRETARIO

José Ruiz Granados

70

68575

FIG. 1

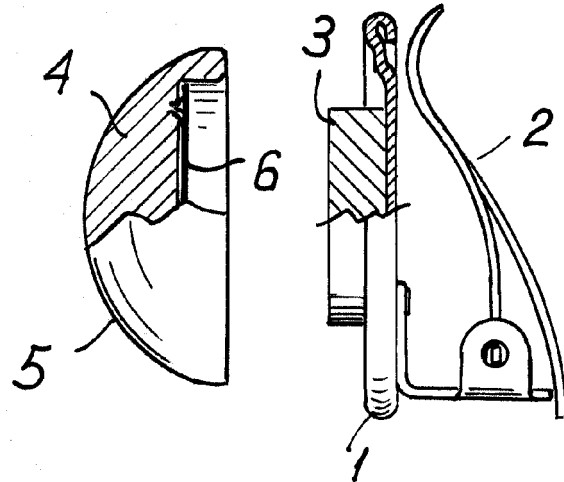
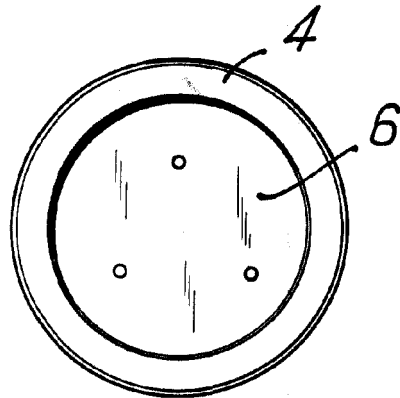
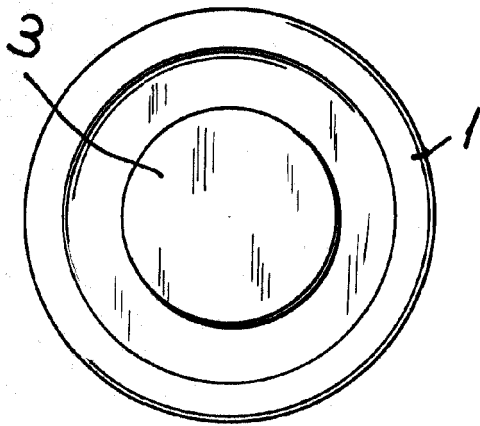

FIG. 2

FIG. 3



Madrid, 23 septiembre 1958

ESCALA VARIABLE

János Pogany

REPERTORIUM