



-9 SEP.

• 68 564

M O D E L O
D E
U T I L I D A D

a favor de Don JUAN RIPOLL GAFAS, de nacionalidad española, residente en Barcelona, Calle Iborra, 22, por "JUGUETE EN FORMA DE OLLA A PRESIÓN".

- . -

MEMORIA DESCRIPTIVA

La presente invención se refiere a un juguete que afecta la forma externa y el funcionamiento de una olla a presión.

- Es obvio recalcar la afición, particularmente de las niñas, a jugar con objetos que representan la batería de cocina y todo cuanto a la confección de comidas hace referencia. La aparición en el mercado de las ollas a presión ha sugerido la idea de construir un juguete que presente las características de las mismas, en la seguridad de que será sumamente apreciado por los usuarios infantiles.
- 5.
- 10.

68 564



1958

- Está constituido el aludido juguete por un recipiente que presenta en puntos diametralmente opuestos sendos ganchos en los cuales queda sujeto un travesaño montado deslizable axialmente en un eje de que va provisto la
5. tapa del recipiente, el cual finaliza en un botón aislante para la manipulación de la tapa. Alrededor del mencionado eje va dispuesto un resorte helicoidal que presiona contra el travesaño mencionado y tiende a mantenerlo por tanto contra los ganchos de sujeción de los cuales parten sendas
10. aletas que constituyen las asas del recipiente. En el borde de la tapa de éste se ha previsto una acanaladura en la cual se aloja un anillo elástico que actúa de junta de hermeticidad al cerrar el mismo. Finalmente la tapa aludida presenta en su superficie un pequeño abultamiento atra-
15. vesado por un orificio, simulando la válvula de seguridad de las ollas a presión.

- Para la mejor comprensión de cuanto queda descrito en la presente memoria descriptiva, se acompaña un dibujo en el que, tan sólo a título de ejemplo, se representa un
20. caso práctico de realización del objeto de la invención.

En dicho dibujo, la figura 1 es una vista en alzado de la olla de juguete, siendo la figura 2 una vista en sección diametral de la misma.

- El juguete descrito está constituido en el aludido
25. dibujo por un recipiente -1- provisto en dos puntos diametralmente opuesto de unas piezas laminares -2- que finalizan en sendos ganchos -3- enfrentados y que sobrepasan el nivel del borde de la boca del recipiente -1-. Asimismo de



las piezas -2- parten sendas aletas -4- que constituyen las asas de la olla.

Los ganchos -3- retienen por sus extremos a un travesaño diametral -5- que se desliza axialmente a lo largo de un eje -6-, fijo por uno de sus extremos en el centro de la tapa -7- y que por el opuesto presenta un botón -8- aislante que sirve de empuñadura. El travesaño -5- está sometido a la acción del resorte helicoidal -9- dispuesto alrededor del eje -6- que por uno de sus extremo se apoya en el botón -8-, mientras que por el opuesto lo hace en la tapa -7-, que en esta zona presenta un rehundido -9'- para el alojamiento del repetido resorte -9-.

En el borde interior de la tapa -7- se ha previsto la acanaladura -10- que la circunda, y en la que va retenido un anillo -11- elástico y que actúa de junta de hermeticidad para el cierre de la tapa -7- que, finalmente, presenta un abultamiento -12- en su superficie, taladrado, y que simula la válvula de seguridad de una olla a presión.

El manejo de la olla citada es simple en extremo: Una vez colocada la tapa se obliga al travesaño -5- a quedar retenido por los ganchos -3-, para lo cual es menester hacer girar dicho travesaño y al propio tiempo deslizarlo a lo largo del eje -6-, venciendo la tensión del resorte -9-, hasta que los extremos del mismo queden por debajo de los repetidos ganchos -3-. Soltando al travesaño, es el propio resorte -9- quien le mantiene contra los aludidos ganchos -3- asegurando por tanto el cierre de la tapa, que por otra parte resulta hermético debido a la junta elás-



• 68 564

5. tica -11-. Las características del juguete permiten que el mismo pueda usarse en el juego para la ebullición de agua, de forma que el vapor desprendido atravesará la tapa por el abultamiento taladrado -12- que representa la válvula, de forma que, en apariencia, se comportará como una auténtica olla a presión.

- Serán independientes del objeto de la invención, los materiales empleados en la construcción de los distintos elementos que la integran, formas y dimensiones de los mismos cuantos detalles accesorios puedan presentarse, siempre y cuando no afecten a su esencialidad.
- 10.

- . -

N O T A

Se reivindica como objeto del presente modelo de utilidad:

15. 1. Juguete en forma de olla a presión, que se caracteriza por estar constituido esencialmente por un recipiente en cuya pared exterior y en puntos diametralmente opuestos, van montadas unas piezas laminares que finalizan en sendos ganchos encarados a altura superior del nivel de la boca del recipiente en cuestión, en cuyos ganchos se retiene un travesaño diametral, giratorio y deslizante a lo largo de un eje central fijo en la tapa del recipiente, cuyo eje finaliza por su extremidad libre en un botón que constituye la empuñadura de la tapa, estando sometido aquel travesaño
- 20.

• 68 564



a la acción de un resorte que tiene a mantenerlo apoyado contra los ganchos de retención.

5. 2. Juguete en forma de olla a presión, según la reivindicación anterior, que se caracteriza por el hecho de que en el borde interior de la tapa se ha previsto una acanaladura que aloja a una junta de hermeticidad.

10. 3. Juguete en forma de olla a presión, según las reivindicaciones 1 y 2, que se caracteriza por el hecho de que la tapa del recipiente presenta en su superficie exterior un abultamiento taladrado que simula la válvula de seguridad de una olla a presión.

15. 4. Juguete en forma de olla a presión, según las reivindicaciones 1 a 3, que se caracteriza por el hecho de que las piezas laminares portadoras de los ganchos de retención, se prolongan sendas aletas que constituyen las asas del recipiente.

5. Juguete en forma de olla a presión.

La presente memoria consta de cinco hojas foliadas, escritas a máquina por una sola cara.

20. Barcelona, a 9 de septiembre de 1958.

Juan RIPOLL GAFAS

p.a.

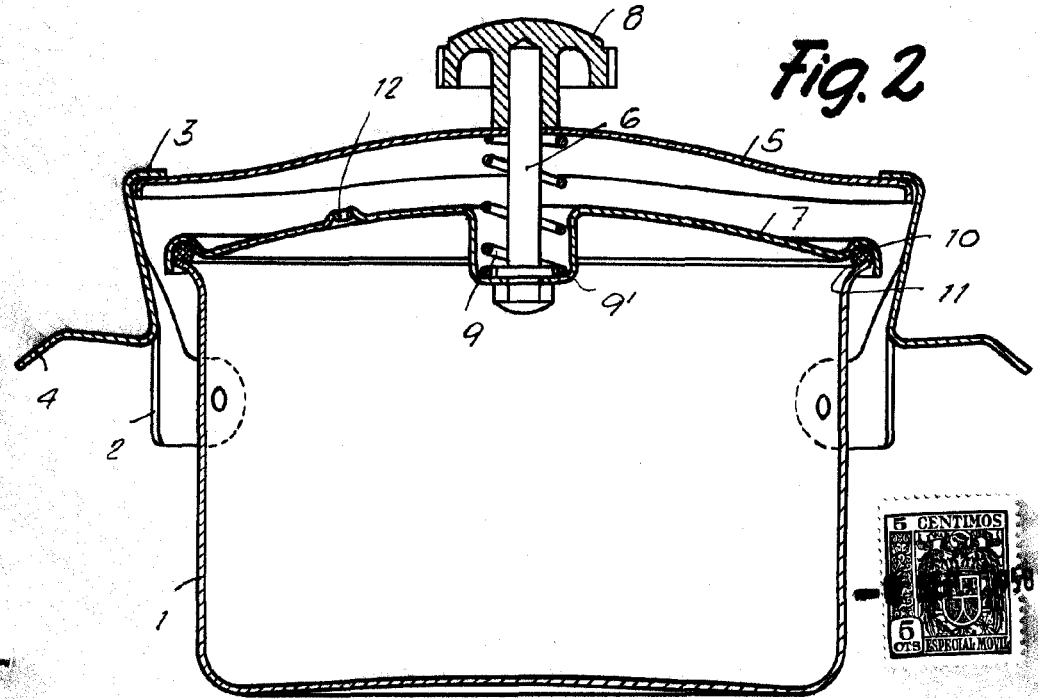

Fig. 2

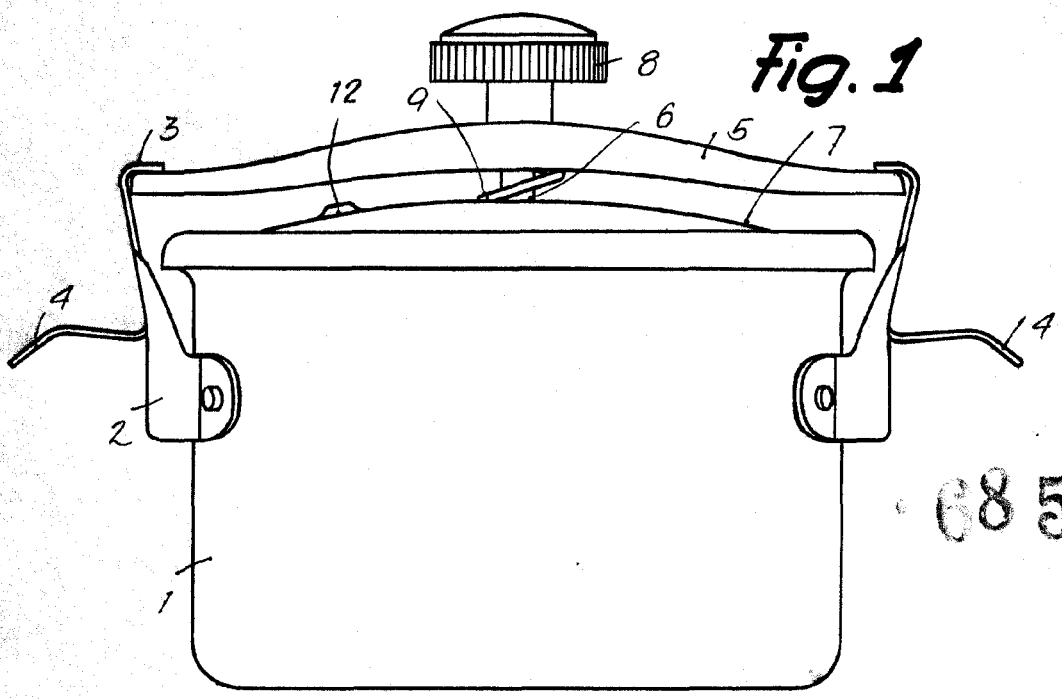

Fig. 1

68 564

Barcelona, 9 Septiembre 1958
Juan Ripoll gafas
p.a.