



MODELO DE UTILIDAD

• 68 55 1

MEMORIA DESCRIPTIVA

sobre:

«UNA VASIJA MOLDEADA CON ASA ARTICULADA».

Solicitante: Don ALBERTO TRILLA MORAGUES,
de nacionalidad española, residente en
BARCELONA, Calle Nápoles, 352.



La presente solicitud se refiere a una vasija moldeada con asa articulada que se caracteriza, esencialmente, porque en dos puntos diametralmente opuestos del cuello de la misma lleva moldeadas sendas cavidades que presentan una entrada troncocónica, con la conicidad dirigida hacia el interior de la vasija, y una cazoleta interna que conjuntamente con dicha entrada determina en el respectivo plano de intersección un estrangulamiento, estando destinadas dichas cavidades a servir de alojamiento a las correspondientes terminaciones acodadas del asa, las cuales van provistas al efecto en su extremo de una cabeza de mayor diámetro que el citado estrangulamiento, y de un reborde circular, separado de aquélla por una garganta de encaje.

En los dibujos adjuntos se ilustra a título de ejemplo no limitativo una forma de realización, mostrando:

La Fig. 1 una sección parcial del cuello de la vasija con la porción adyacente del asa en posición correlativa, pero sin encajar; y

la Fig. 2 una sección análoga, pero ilustrando el asa encajada.

Con la referencia 1 se designa la vasija y con 2 el cuello de la misma. De acuerdo con la presente invención, dicho cuello lleva moldeadas en dos puntos diametralmente opuestos, sendas cavidades, cada una de las cuales presenta una entrada troncocónica 3, con la conicidad dirigida hacia el interior de la vasija, y una cazoleta interna 4 que conjuntamente con dicha entrada 3



determina en el respectivo plano de intersección un estrangulamiento 5. Dichas cavidades están destinadas a servir de alojamiento a las correspondientes terminaciones acodadas 7 del asa 6, que al efecto están provistas en su extremo de una cabeza 8 de mayor diámetro que el estrangulamiento 5, y de un reborde circular 9, separado de aquélla por una garganta 10.

Para el encaje del asa se introduce la cabeza 8 al interior de la cazoleta 4 pasándola forzosamente a través del estrangulamiento 5. Este encaje queda favorecido por la entrada troncocónica 3 y resulta posible por la elasticidad del material. Una vez introducida la cabeza 8 en la cazoleta 4 (Fig. 2), el asa queda firmemente sujeta por encaje de la parte estrangulada 5 en la garganta 10, permitiendo, no obstante, el libre giro de la misma para subirla o bajarla según se desée.

Se hace constar que todo cuanto no altere, cambie o modifique lo esencial del invento puede quedar sometido a variaciones de detalle.

N O T A.

El Modelo de Utilidad que se solicita recae sobre las siguientes reivindicaciones:

1ª.- Una vasija moldeada con asa articulada, caracterizada porque en dos puntos diametralmente opuestos del cuello (2) de la misma lleva moldeadas sendas cavidades que presentan una entrada troncocónica (3), con la conicidad dirigida hacia el interior de la vasija, y una cazoleta interna (4) que conjuntamente con dicha entrada

• 68 55 1 = 6



determina en el respectivo plano de intersección un estrangulamiento (5), estando destinadas dichas cavidades a servir de alojamiento a las correspondientes terminaciones acodadas (7) del asa (6), las cuales van provistas al efecto en su extremo de una cabeza (8) de mayor diámetro que el citado estrangulamiento (5), y de un reborde circular (9), separado de aquélla por una garganta (10) de encaje.

2ª.- UNA VASIJA MOLDEADA CON ASA ARTICULADA,
10 tal y como queda descrito y reivindicado en la presente memoria que consta de cuatro hojas mecanografiadas por una sola cara y de una lámina de dibujos.

Barcelona, 6 de Septiembre de 1958.

ALBERTO TRILLA MORAGUES
P.P.

J. GOMEZ-ACEBO Y MOLES

P.P.

ESCALA VARIABLE.

• 68 55 1



Fig. 1

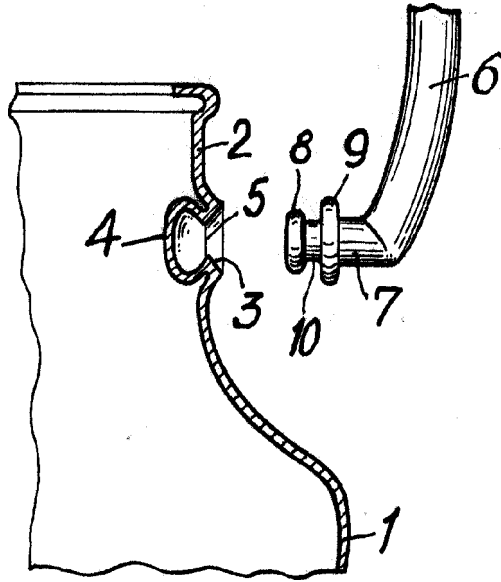
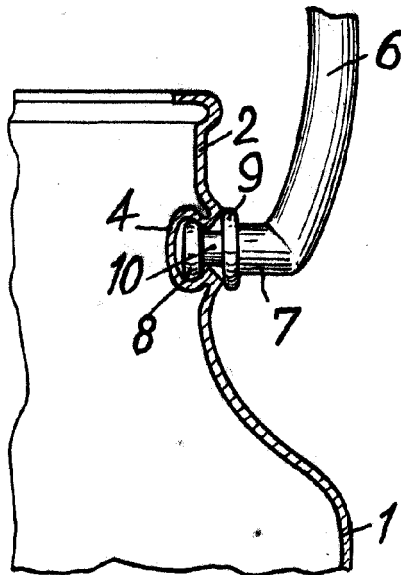

Fig. 2



Barcelona, 6 de Septiembre de 1958.

ALBERTO TRILLA MORAGUES
P.P. J. GÓMEZ-ACEBO Y MOUET

7.0.