



68519

• 68519

MODELO DE UTILIDAD
POR VEINTE AÑOS
EN ESPAÑA

Solicitado a favor de D. Laureano Salcines Gómez, de nacionalidad española, domiciliado en Santander, Calle Prolongación Antonio López, nº 3

p o r

==;== "NUEVO ESTUCHE DE LAPIZ PARA LABIOS" ==;==;==;==;

~~~~~

MEMORIA DESCRIPTIVA  
=====

El Modelo de Utilidad a que se refiere la presente Memoria Descriptiva y adjuntos dibujos, está destinado a garantizar la exclusiva fabricación, venta y explotación en España y sus territorios dependientes, de un nuevo estuche de lápiz para labios, que por sus características de indudable novedad y utilidad, supone para su titular méritos más que suficientes para que le sea



otorgado el privilegio de exclusividad que se recaba mediante el presente expediente.

10 El lápiz para labios constituye en la actualidad un adminículo inseparable de la mujer, con el que puede maquillarse en cualquier momento y sitio para componer su rostro, siendo su uso tan generalizado, que la estampa de una mujer pintándose los labios se ha convertido en algo familiar para la vista, no sólo en la intimidad del tocador, sino en la misma calle, en los vehículos, en los espectáculos, es decir, en cualquier lugar, y en cualquier momento, en que la mujer estime que necesita reavivar el color de sus labios.

20 Los estuches para este tipo de lápices de cosmética, tienden todos ellos a facilitar la extracción del lápiz, y constan de una base y de un capuchón. La base que es la sustentadora de la barra de carmín, y el capuchón que preserva a la barra, y a la vez a los adminículos del bolso del contacto con aquella, ya que la barra es extremadamente untuosa.

30 Ahora bien, esta estructura tradicional, no se ha visto alterada hasta la fecha, ya que las variaciones de tipo ornamental no cuentan desde el punto de vista utilitario, y en este orden, no se ha avanzado nada absolutamente hasta la fecha, ya que al tiempo de pintarse los labios fuera de casa, la mujer tiene que sostener en una mano el espejito de bolsillo con que se auxilia, y con la otra mano sostener el capuchón y la base del lápiz, resultando incomoda esta operación, ya que para las tres piezas espejo, base y capuchón, sólo se dispone de dos manos.



40

En cambio, con nuestro nuevo estuche, esta incomodidad desaparece total y absolutamente, ya que el capuchón posee solidariamente unido un pequeño espejito, de forma que al extraer la barra del capuchón, con una mano se sostiene éste de forma que su espejito se encare al rostro, y con la otra mano se maneja el lápiz o barra.

45

Esta nueva estructura suprime la necesidad de tener que llevar siempre un espejito en el bolso, y salva la contingencia de olvidos o pérdidas.

50

Para mejor comprensión de la descripción general que antecede, se ha creído conveniente acompañar una hoja de dibujos, en la que a título de ejemplo, se ofrece un caso práctico de realización de este nuevo estuche, bien entendido que estos dibujos que tienen un carácter aclaratorio, no deberán en ningún caso constituir una limitación en el alcance de este registro, sino que, por el contrario, deberán ser considerados en su más amplio sentido.

55

La figura 1ª de la referida hoja de dibujos, nos muestra una vista en perspectiva del capuchón del estuche, separado de la base con el lápiz, que muestra la disposición del espejo, siendo la figura 2ª una sección transversal del capuchón.

60

65

En estas figuras, señalamos con acotaciones las partes principales del objeto de este registro, a fin de facilitar su descripción, y así vemos que señalamos con -1- al capuchón del estuche de lápiz para labios, cuya forma podrá ser la que se estime más conveniente, así como su ornamentación y colorido. Este capuchón -1-, y



70

unido solidariamente formando uná sola unidad con él, comporta un marco -2-, que sirve de sosten al espejo -3-, de cristal o metálico. El marco se halla dispuesto a lo largo de una generatriz del capuchón y tangente al mismo en sentido longitudinal, pudiendo ser configurado a la vez que el capuchón, en el posible caso de que se trate de capuchón fabricado de plástico en toda la gama de sus distintas clases, y mediante los métodos y sistemas de fabricación conocidos hasta la fecha.

75

Finalmente con -4- señalamos a la base, que sustenta la barra -5-.

80

Con esta estructura, resulta fácil comprender la forma en que se debe actuar, ya que la mujer utilizando sus dos manos, extraerá el lápiz de su capuchón -1-, y sostendrá con una mano el espejo -3- que le quedará encajado, y procederá con la otra, que sostendrá la barra, a pintarse.

85

Suficientemente descritas las características y naturaleza de este nuevo estuche, así como la enorme utilidad que se derivará de su utilización, sólo nos resta consignar, que podrá ser fabricado en variedad de materiales, coloridos, ornamentación, tamaños y formas, pudiendo introducirse en su conjunto y detalles aquellas variaciones que la práctica aconseje, de forma que todas ellas se considerarán incluidas en el presente registro, siempre y cuando no constituyan una alteración de su esencialidad, la cual queda reflejada en la siguiente

90

N O T A

95

Los puntos nuevos y de propia invención, que se



- 5 - 68519

presentan en este Modelo de Utilidad, son:

100 1ª.- Nuevo estuche de lapiz para labios, cuyo capuchón se caracteriza porque lleva solidariamente unido un espejo que se halla sostenido en un marco, el cual forma un conjunto único con el capuchón, al que queda unido en sentido longitudinal.

105 2ª.- Nuevo estuche de lápiz para labios, caracterizado porque esta nueva estructura suprime al espejito de bolsillo siendo más cómodo su empleo, ya que en una mano se sostendrá el capuchón encarando el espejo al rostro, y en la otra mano se sostendrá el lápiz o barra de carmín. Y

110 3ª.- "NUEVO ESTUCHE DE LAPIZ PARA LABIOS", de conformidad en un todo en lo esencial y fines industriales a lo descrito en la precedente Memoria Descriptiva y gráficamente representado en los adjuntos planos para su mejor comprensión.

Esta Memoria consta de CINCO hojas escritas o mecanografiadas por una sola cara a doble espacio en 112 líneas.

Madrid, 30 de Agosto de 1958

Por autorización del interesado.

JOSE LOPEZ  
P. P.

• 68 519

20

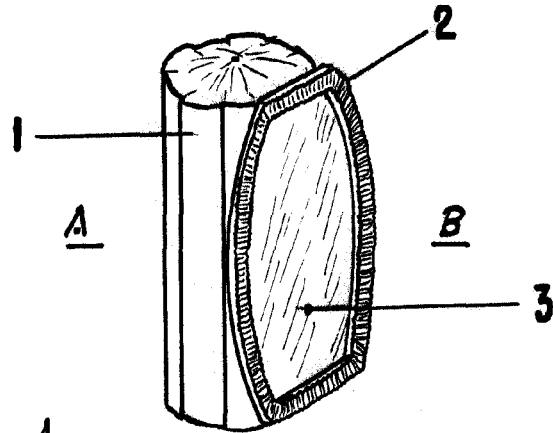

Fig. 1

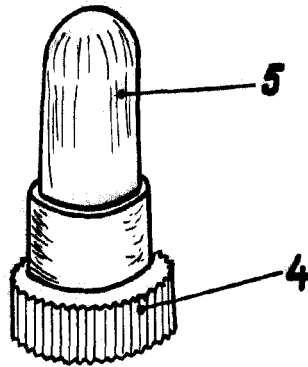
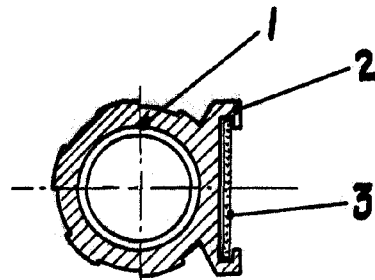

Fig. 2



Sección A-B

Escala variable  
Madrid Agosto 1958.

JOSE LOMAZ  
P. P.

