



68514

Memoria Descriptiva

sobre:

"Molde para la fabricación de calzado de goma".

=====

Solicitante: DON MODESTO LATORRE MARTINEZ, de nacionalidad española,
residente en ELCHE (Alicante), Dr. Caro, 49.

=====

El presente Modelo de Utilidad tiene por objeto un molde para la fabricación de calzado de goma, tal como botas de señora, caballero o niño, tanto en media caña como en caña alta.

5. En los dibujos adjuntos, a título de ejemplo no

68514



limitativo se ilustra una forma de ejecución del invento, con referencia a los cuales:

- El molde, según la invención, trabaja verticalmente, obteniéndose la bota sin unión intermedia, y
5. consta de cuatro piezas. La tapa del molde, 1, comporta el grabado del piso y presenta en sus cuatro extremos unos salientes redondeados, 9, que encajan en las correspondientes escotaduras, 8, del bloque, cerrando el molde. La base del molde, 7, presenta un espacio vaciado, 10,
10. para aligerarla de peso, y lleva unida la caña de la horma, todo en una sola pieza, presentando esta caña unos pitones, 6, para su encaje por roscado a la caña; la horma, 2, está articulada, 4, en dos o más partes, para facilitar su desmolde. El bloque o cincho, 5, es
15. de una sola pieza, eliminando juntas, y con, 3, se referencia la goma que forma la bota.

- Es fácilmente comprensible que podrán variar los materiales, proporciones y tamaños en este molde, ya que estas accesoriedades quedan comprendidas en la invención,
20. al no alterar su esencialidad.

N O T A

- Descrita suficientemente la naturaleza del invento así como la manera de realizarlo en la práctica, debe hacerse constar que las disposiciones anteriormente
25. indicadas son susceptibles de modificaciones de detalle, en cuanto no altere su principio fundamental, siendo lo que constituye la esencia del referido invento y por lo que se solicita, Modelo de Utilidad, por 20 años, en España: "Molde para la fabricación de calzado de goma";
30. caracterizándose por lo siguiente:

68514



5. 1º.- Molde para la fabricación de calzado de goma, que se caracteriza porque trabaja verticalmente, obteniéndose la bota sin unión intermedia, constando de cuatro piezas: tapa, base, bloque o cincho y la horma, formando un todo, al efectuarse el cierre por acoplamiento de la tapa.

10. 2º.- Molde para la fabricación de calzado de goma, que se caracteriza porque la tapa comporta el grabado del piso del calzado y presenta en sus cuatro extremos unos salientes redondeados que encajan en las correspondientes escotaduras del bloque, cerrando el molde, cuyo bloque es de una sola pieza, eliminando juntas.

15. 3º.- Molde para la fabricación de calzado de goma, que se caracteriza porque su base presenta un espacio vaciado, para aligerarla de peso, y lleva unida la caña de la horma, todo en una sola pieza, presentando la caña unos pivotes para su encaje por roscado; la horma está articulada, en dos o mas partes, para facilitar su desmolde.

20.

4º.- Molde para la fabricación de calzado de goma; tal y como queda sustancialmente descrito en la presente memoria e ilustrado en los adjuntos dibujos.

25. Esta memoria consta de tres hojas, escritas a máquina por una sola cara.

Madrid, 19 de septiembre de 1958.

MODESTO LATOURE MARTINEZ.

J. GOMEZ 1958
F.P.

08514

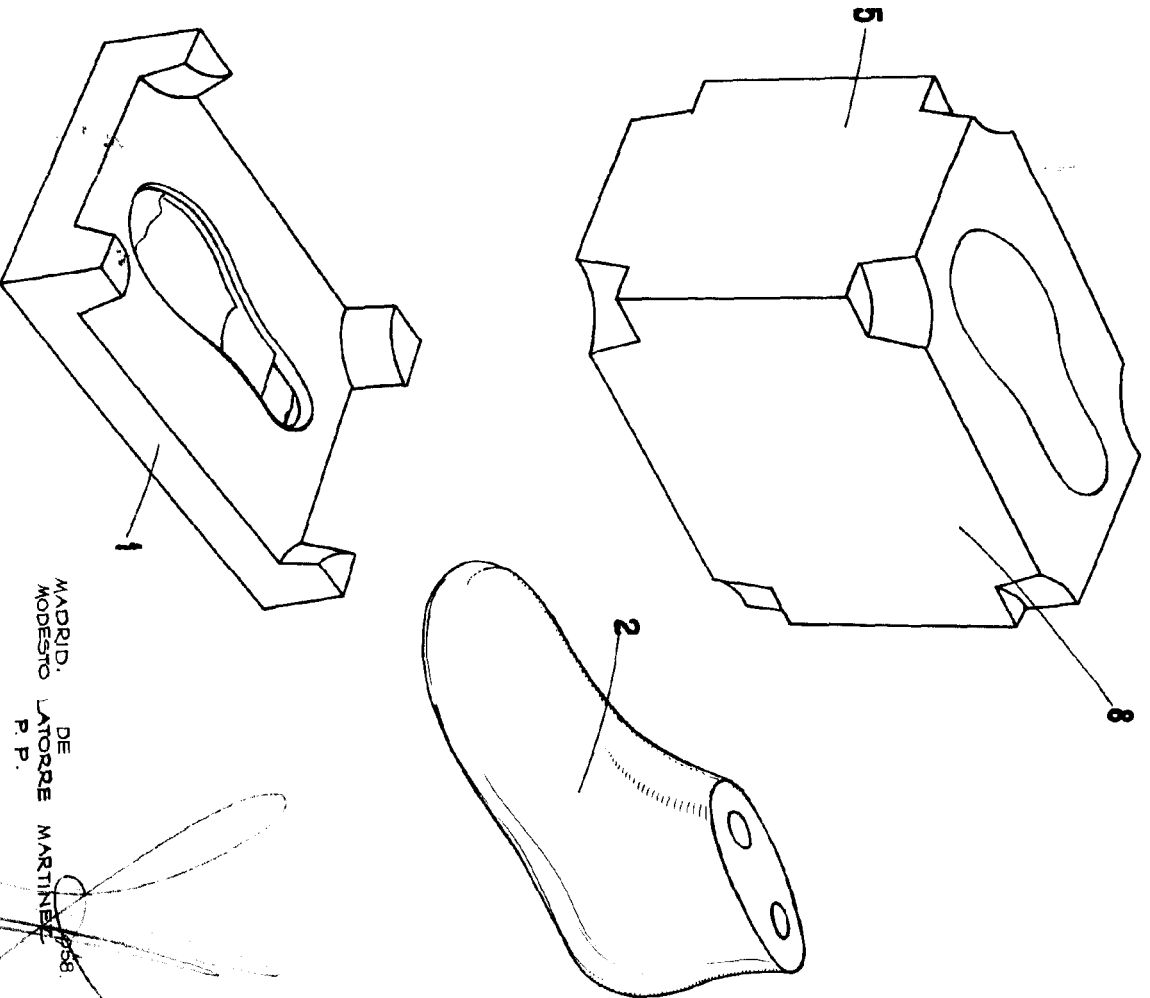
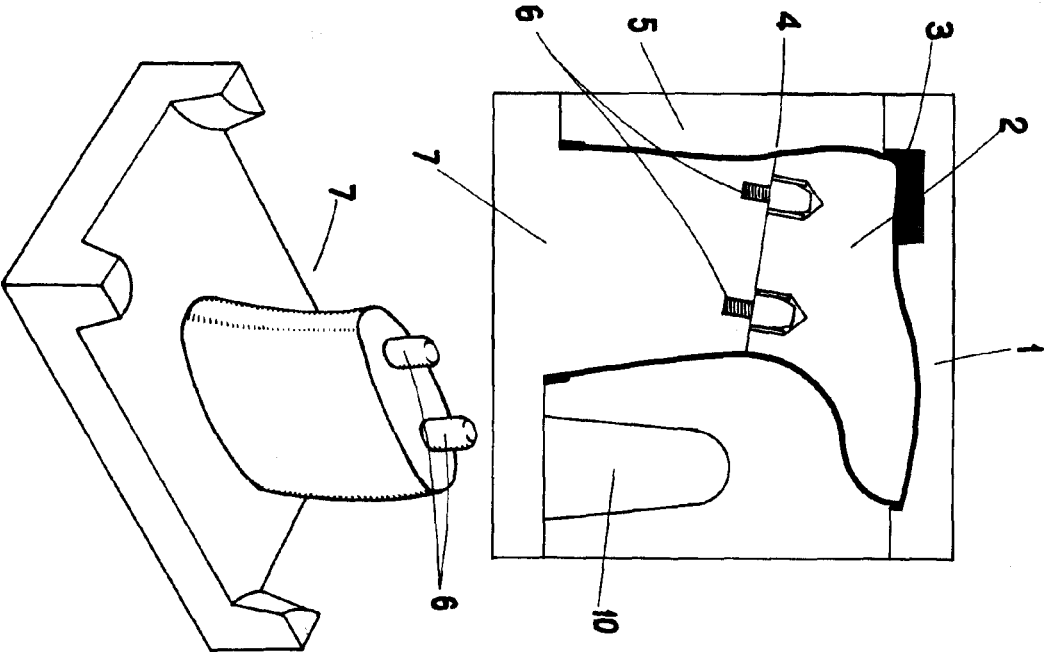

ESCALA VARIABLE.

MADRID. DE LATORRE MARTINEZ P.P.

