



• 68477

MEMORIA DESCRPTIVA

Correspondiente a un MODELO DE UTILIDAD cuyo registro se solicita por veinte años.

A favor de

D. José TAPIOL AUBESART, de nacionalidad española.

Residente en BARCELONA, -Violante de Hungría, 151

p o r :

"SOPORTE FLORERO"

- - - -



5.- El objeto motivo de registro que se describe en esta memoria, viene a cubrir un espacio más en la ornamentación por medio de flores, de hogares y establecimientos, pudiendo formarse caprichosas combinaciones y siendo de reducido coste no cabe la duda de que tendrá una gran aceptación entre el público amante de la ornamentación por medio de flores y plantas, siendo al mismo tiempo un procedimiento completamente nuevo y distinto de los conocidos hasta ahora.

10.- Para una mayor facilidad de interpretación se ha confeccionado el plano adjunto en cuyas figuras se ha representado una de las formas que puede tomar.

Así la figura 1ª representa una sección en alzado. La figura 2ª una planta de la misma y la figura 3ª un modelo práctico de su utilización.

15.- En dichas figuras las referencias corresponden a

(1).-Armazón.

(2).-Nervios.

(3).-Base.

(4).-Huecos.

20.- (5).-Orificios de la base.

(6).-Ventosa.

(7).-Reborde superior.

(8).-Recipiente.

25.- El armazón (1) puede ser de forma caprichosa y diversa el cual está formado por nervios (2), incluso en su base (3) dejando unos huecos o ventanas (4). En su base (3) y en el centro hay un orificio (5) para la aplicación de una ventosa (6), la cual lleva un reborde (7) para su sujeción.

Para la aplicación de dicho objeto la ventosa (6) se aplica sobre un recipiente ornamental (8) como puede verse en la figura 3, el interior del armazón se rellena de musgo, serrín



o tierra, y a través de los huecos (4) se introduce los tallos de las flores o plantas clavándolos en el relleno, y formando las combinaciones de ornamentación variables y todas ellas muy bellas.

Inclusive pueden ser puertas plantas cuyas raíces arraigan en tierra de relleno del armazón.

El reborde (7) de la ventosa (6) tiene como fin el de sujetar dicha ventosa al armazón.

Las modificaciones del objeto motivo del presente registro pueden ser del todo variables, es decir, que tanto la forma como el material y emplear pueden variar, no modificando la esencialidad del invento y que a continuación se reivindica.

R E I V I N D I C A

1ª).—"SOPORTE FLORERO" que se caracteriza porque se compone de un armazón en forma semi-ovoidal, al cual va acoplado en su base una ventosa para fijar el soporte florero en cualquier lugar ornamental.

2ª).—"SOPORTE FLORERO" que se caracteriza porque el armazón está formado por unos nervios rectos que se cruzan con otros circulares concéntricos que dejan unos huecos en forma de ventanas para la introducción de las flores o plantas.

3ª).—"SOPORTE FLORERO" que se caracteriza porque en su base va acoplada una ventosa para la sujeción del conjunto, la cual lleva un reborde en su cuello para un perfecto acoplamiento de la ventosa al soporte florero.

4ª).—"SOPORTE FLORERO".

La presente memoria descriptiva consta de tres hojas foliadas y mecanografiadas por una sola cara, componiendo un total de sesenta líneas, incluidas éstas.

Madrid, 17 de septiembre de 1.958.-

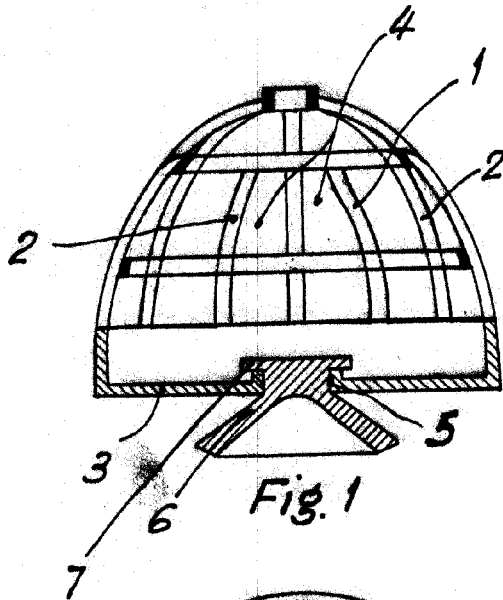

Fig. 1

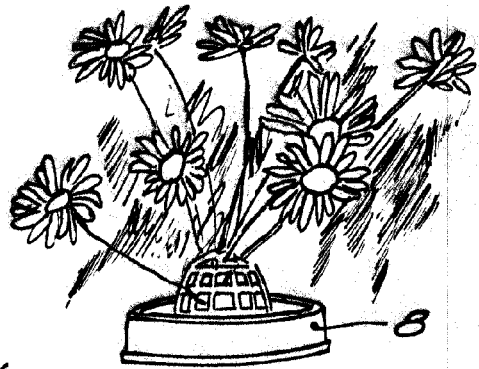

Fig. 3

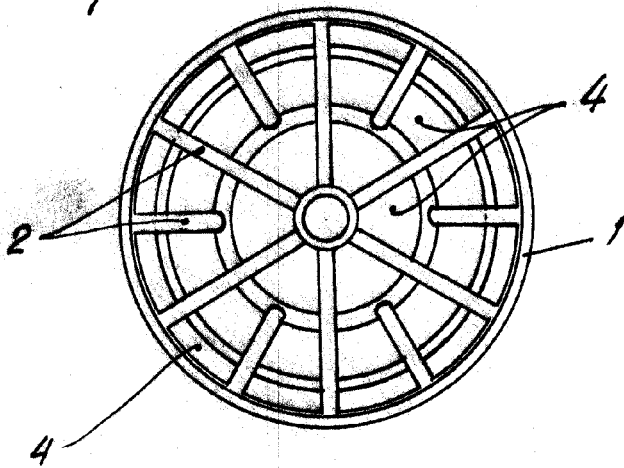

Fig. 2

Madrid, 11 de Septiembre de 1958

ANTONIO ESCOBAR
P. R.

Escala variable